



## WÓZEK SKLEPOWY CLASSIC 140M



TYP	Classic 140M
POJEMNOŚĆ KOSZA	140 l
NOŚNOŚĆ KOSZA	140 kg
NOŚNOŚĆ CAŁKOWITA	190 kg
ŚREDNICA KOŁA	125 mm
POKRYCIE	cynk galwaniczny + lakier utwardzany termicznie
ODLEGŁOŚCI PARKOWANIA	265 mm

W wersji standardowej wózek posiada koła zwykłe. Opcjonalne akcesoria (m.in. koła na chodniki ruchome lub z hamulcem, zamek na monety, grafika z logo i inne wyposażenie) wymagają odrębnych ustaleń. Uchwyt na tekstylia jest w opcji.

**Uwaga:** W przypadku zastosowania kół na chodniki ruchome, nośność wózka wynosi 130 kg.

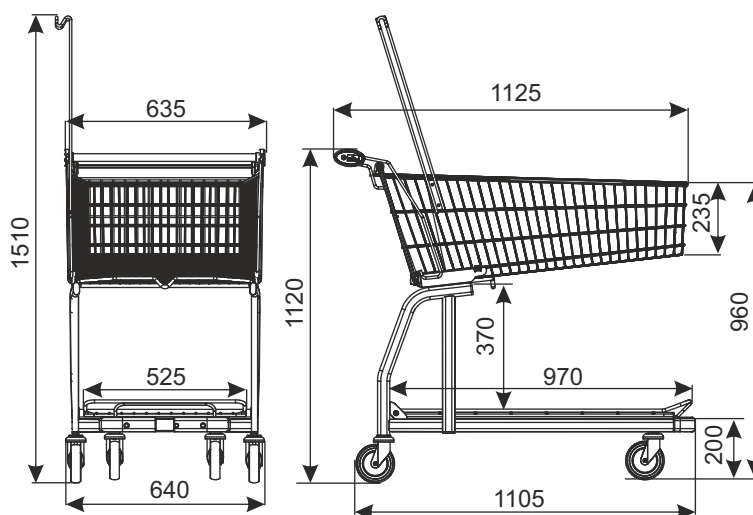

NAZWA WYROBU	POKRYCIE	INDEKS
Wózek sklepowy Classic 140M	cynk galwaniczny + lakier	919-351-176
Wózek sklepowy Classic 140M z siedziskiem dla dziecka	cynk galwaniczny + lakier	919-351-176_V2
Uchwyt na tekstylia do wózka 140M (wyposażenie opcjonalne)	cynk galwaniczny + lakier	919-351-172

### W1 WÓZKI SKLEPOWE