

GONDOLA ZEWNĘTRZNA Z ROLETĄ NA KÓŁKACH (do sprzedaży towarów na stacjach paliw)

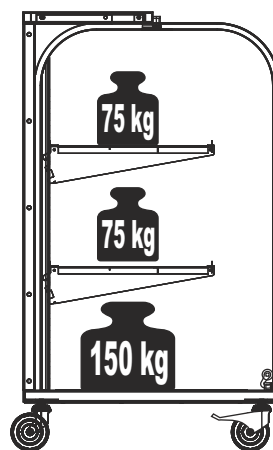

Gondola z roletą i kołami to prezwenter wykorzystywany głównie do ekspozycji i przechowywania materiałów szczególnie narażonych na działanie czynników zewnętrznych. Dzięki swej konstrukcji i zastosowaniu półek gondola może być wykorzystana do składowania produktów o mniejszych gabarytach np. w pojemnikach i butelkach. Produkt jest szczególnie dedykowany na stacje paliw. Zwijana aluminiowa roleta, dzięki wbudowanemu zamkowi, zapewnia bezpieczeństwo towarom znajdującym się wewnątrz gondoli. Dodatkowym atutem jest to, że gondola posiada koła, co umożliwia jej swobodne przemieszczanie.

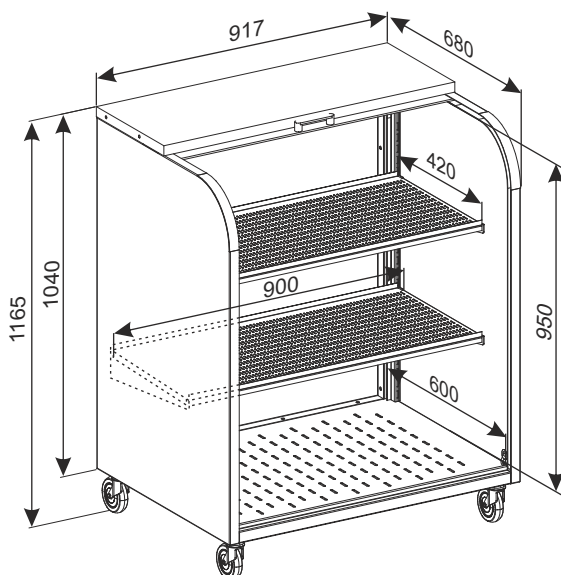

Pokrycie: cynk galwaniczny, a następnie farba proszkowa poliestrowa.

Dane techniczne: Gondola wykonana jest z blachy, kształtowników oraz płaskowników wzmacniających konstrukcję. Wyposażona jest w aluminiową roletę ze specjalnymi tworzywowymi ślizgaczami i zamkiem typu push button lock z kompletem kluczy, cztery wsporniki, dwie półki perforowane do ekspozycji towarów oraz cztery poliamidowe kółka o średnicy 100mm (na dwóch są hamulce). Istnieje możliwość regulacji zawieszenia półek.

Dopuszczalne obciążenie

(przy równomiernym obciążeniu):
półka zawieszana na wspornikach 75 kg,
dno gondoli - 150 kg.

W opcji możliwość montażu, zamiast kół, kotew do mocowania do podłoża lub stopek regulowanych.

NAZWA WYROBU	POKRYCIE	INDEKS
Gondola zewnętrzna z roletą na kółkach (do sprzedaży towarów na stacjach paliw)	podkład z cynku galwanicznego i farba proszkowa	922-345-225

E3 WYPOSAŻENIE SPECJALNE SKLEPÓW