

EINKAUFSWAGEN AVANT P90

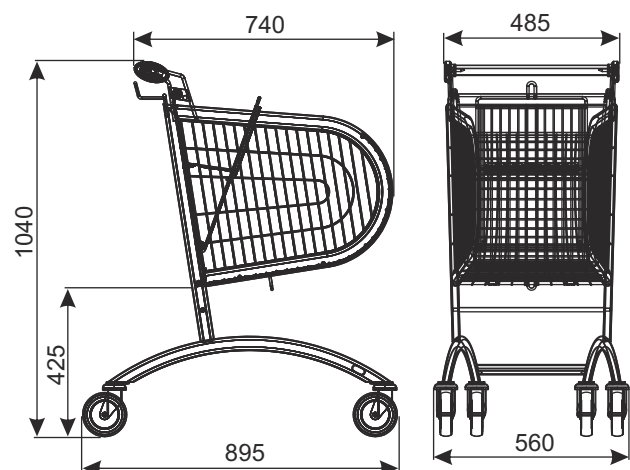

TYP	Avant P90
KORBVOLUMEN	89 l
TRAGKRAFT	89 kg
RADDURCHMESSER	125 mm
BESCHICHTUNG	Gitter: verzinkt + Lack Gestell: verzinkt + Pulverbeschichtung
PARKABSTAND	220 mm

Der Einkaufswagen hat in der Standardversion die Standardräder. Optionales Zubehör (u.a. Räder auf Fahrsteige oder mit Bremse, Pfandsystem, Logo und andere Ausrüstung) erfordert separate Vereinbarung.



NAME DES PRODUKTS	BESCHICHTUNG	INDEX
Einkaufswagen Avant P140 mit Kindersitz	verzinkt + Lack, verzinkt + Pulverbeschichtung	919-320-566

W1 EINKAUFSWAGEN