

## EINKAUFSWAGEN CLASSIC 155P (MIT FACH FÜR SIX PACK)

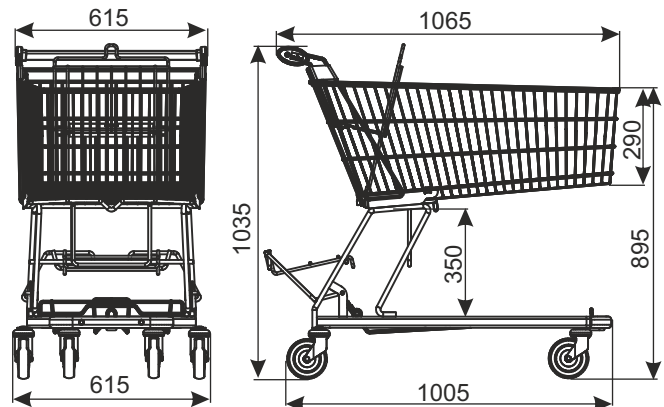

TYP	Classic 155P
KORBVOLUMEN	143 l
TRAGKRAFT VON KORB	143 kg
DIE TRAGFÄHIGKEIT DES FACHES FÜR SIX PACK	30 kg
GESAMTTRAGKRAFT	210 kg
RADDURCHMESSER	125 mm
BESCHICHTUNG	verzinkt + thermisch gehärteten Lack
PARKABSTAND	245 mm



Der Einkaufswagen hat in der Standardversion die Standardräder. Optionales Zubehör (u.a. Räder auf Fahrsteige oder mit Bremse, Pfandsystem, Logo und andere Ausrüstung) erfordert separate Vereinbarung. Hinweis: Wenn Sie die Räder für Personenfahrsteigen verwenden, beträgt dann die Tragfähigkeit von Einkaufswagen 130 kg.

NAME DES PRODUKTS	BESCHICHTUNG	INDEX
Einkaufswagen Classic 155P mit Kindersitz	verzinkt + Lack	_____

### W1 EINKAUFSWAGEN