

WÓZEK BAGAŻOWY VARIO G1

NOWOŚĆ!



Wózek bagażowy wielofunkcyjny z łatwym w użyciu systemem hamulcowym. Ma zastosowanie głównie na lotniskach, dworcach kolejowych i w hotelach.

TYP	Vario G1
NOŚNOŚĆ CAŁKOWITA	250 kg
ŚREDNICA KOŁA	200 mm
ODLEGŁOŚCI PARKOWANIA	310 mm

Ładowność: 250 kg, do 4 sztuk bagażu.
Górny kosz na bagaż podręczny. Pochylona dolna platforma bezpiecznie mieści bagaże. Praktyczny zaczep do torby. Przedni zderzak. Zamek na monety (opcja). System hamulcowy obsługiwany rączką.

Personalizacja (opcjonalna):

- tablica reklamowa: 470x288 mm,
- tablica na kosz

Pokrycie standardowe:

cynk galwaniczny + lakier bezbarwny.
Opcje: konstrukcja malowana proszkowo lub wykonana ze stali nierdzewnej.

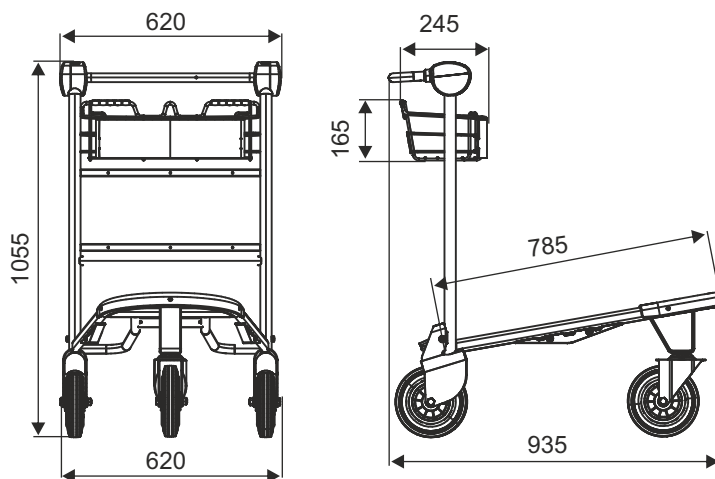

NAZWA WYROBU	POKRYCIE	INDEKS
Wózek bagażowy Vario G1	cynk galwaniczny + lakier bezbarwny	919-351-389

W2 WÓZKI SPECJALNE, AKCESORIA DO WÓZKÓW