

ТЕЛЕЖКА ТРАНСПОРТНАЯ VARIO WTP4

Новинка!

Тележка имеет проволочную платформу, нижнюю корзину и верхнюю корзину. Верхнюю корзину можно поднять вверх, что позволяет увеличить грузочную площадь проволочной платформы. Установленный привод предотвращает самопроизвольное падение корзины.

Покрытие: цинк гальванический + лак

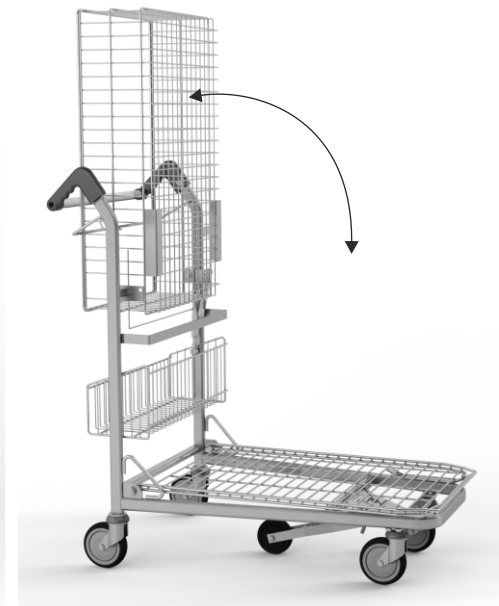

ТИП	Vario WTP4
ГРУЗОПОДЪЁМНОСТЬ ВЕРХНЕЙ КОРЗИНЫ	80 кг
ГРУЗОПОДЪЁМНОСТЬ НИЖНЕЙ КОРЗИНЫ	20 кг
ОБЪЁМ НИЖНЕЙ КОРЗИНЫ	13 л
ОБЩАЯ ГРУЗОПОДЪЁМНОСТЬ	200 кг
ДИАМЕТР КОЛЕСА	125 мм
РАССТОЯНИЕ МЕЖДУ ЗАПАРКОВАННЫМИ ТЕЛЕЖКАМИ	300 мм

Дополнительное оборудование:

- пятое колесо

- боковая ручка для монетоприемника

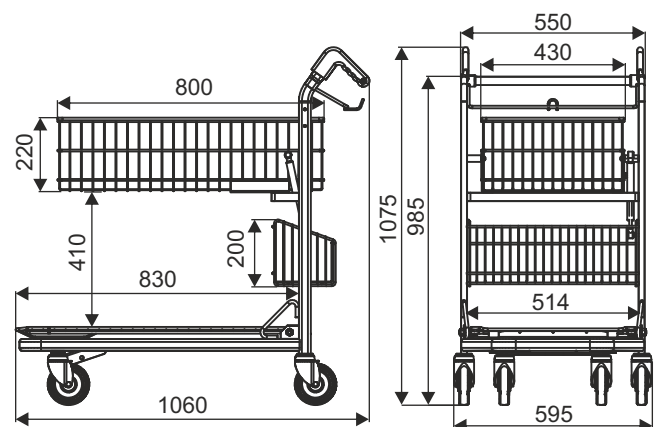

Стандартно тележка имеет обычные колёса. Добавочные аксессуары (м.д. колёса со стопором, монетоприемник, логотип и другое оборудование) согласовываются дополнительно.

НАИМЕНОВАНИЕ ТОВАРА	ПОКРЫТИЕ	АРТИКУЛ
Тележка транспортная Vario WTP4	цинк гальванический + лак	—

W3 ТЕЛЕЖКИ ТРАНСПОРТНЫЕ