



LADENAUSSTATTUNG

DAMIX GROUP



- W1** EINKAUFSWAGEN
- W2** SONDERWAGEN UND ZUBEHÖR
- W3** TRANSPORTWAGEN
- S** KUNDENFÜHRUNG
- K** ROLLCONTAINERN
- E1** DRAHTISCHE, SCHLAGERKÖRBE
- E2** GITTERBOX, PALETTENAUFSAETZE
- E3** SPEZIELLE LADENAUSSTATTUNG
- E4** REGALAUSSTATTUNG, LADENREGALEN
- P** PARKPLATZ

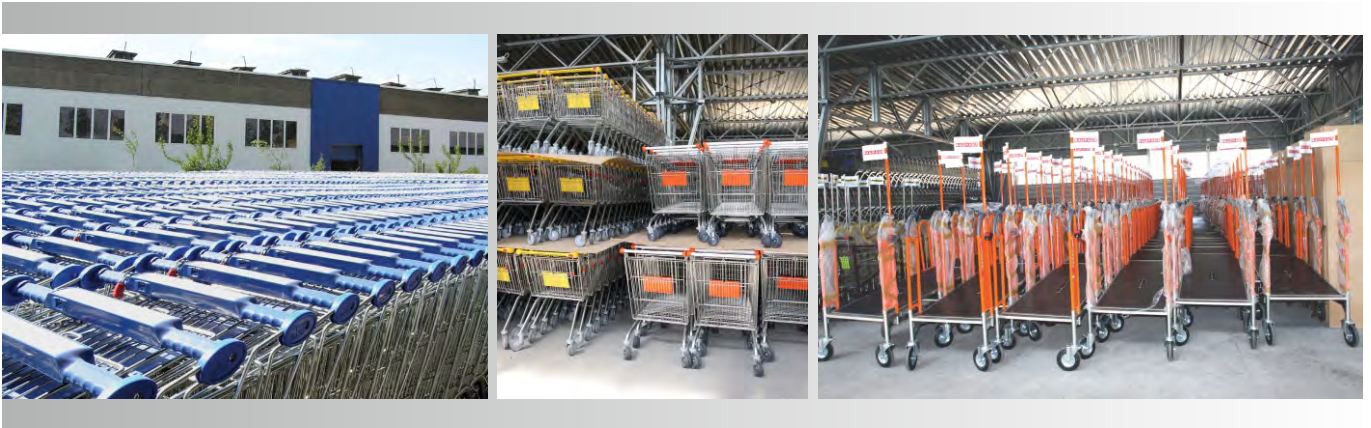

ÜBER FIRMA



Die Firma spezialisiert sich auf die Herstellung von Ausstattung für Läden, Supermärkte, Hypermärkte jeder Branche sowie für die Lager und Tankstellen. DAMIX empfiehlt hochwertige Einkaufswagen: Modelle Avant, Classic und Transportwagen - Modelle: Vario und Carry. Damix produziert auch Parkboxen vfür Einkaufswagen, breite Produktpalette für Verkauf und Präsentation der Erzeugnissen sowie zu für Logistik.vDie elektronischen und mechanischen Einganganlagen so wie Kassensperren, zusammen mit entsprechender Zubehör, erlauben die Systeme von Kundenführung zu erstellen. Aus rostfreiem Stahl produziert es sich Führungsholme. Die Firma spezialisiert sich auch auf die Herstellung der Ständer POS & POP.

Die Projekte von Technologisch-Konstruktionsteam verursachen in Verbindung mit langjähriger Erfahrung und modernem Maschinenpark, dass viele Firmen, die Produkte der guten Qualität suchen, aus Angebot DAMIX benutzen. Zu unseren Kunden zählen unter anderem renommierte Unternehmen und Marktketten u. a. in Polen, Belgien, Dänemark, Deutschland, Finnland, Frankreich, Großbritannien, Litauen, Niederlande, Norwegen, Österreich, Russland, Schweden, Schweiz, Ukraine, USA, und Weißrussland. Unsere Partner sind auch Kunden aus Südeuropa und dem Mittleren Osten.

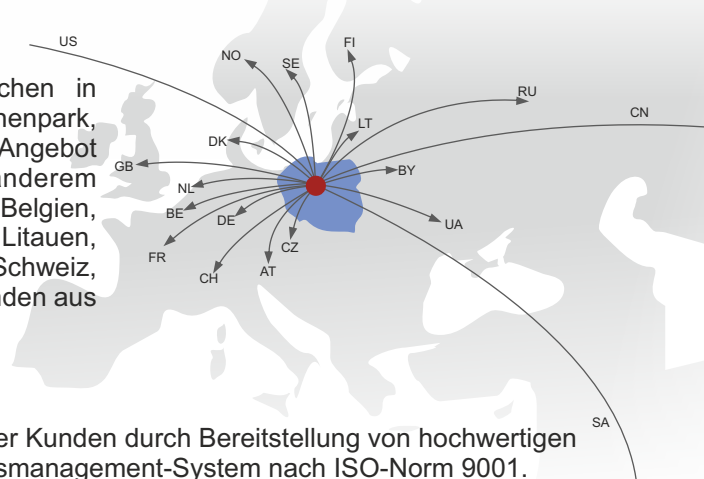

ISO 9001:2015

Unser Ziel ist es immer bessere Befriedigung der Bedürfnisse der Kunden durch Bereitstellung von hochwertigen Produkten. In der Mitte des Jahres 2004 führten wir ein Qualitätsmanagement-System nach ISO-Norm 9001.

DAMIX GROUP



shop services



СЕРВИС



PRODUKTIONSBASIS

Die Fabrik ist in Rypin auf dem Grundstück von 50 000 m² gelegt. Die Fabrikobjekte haben zirka 25 000 m² von Nutzflächen und sie sind komplementär mit vielen Maschinen, Geräten und technologischen Linien ausgerüstet.

Profillaser

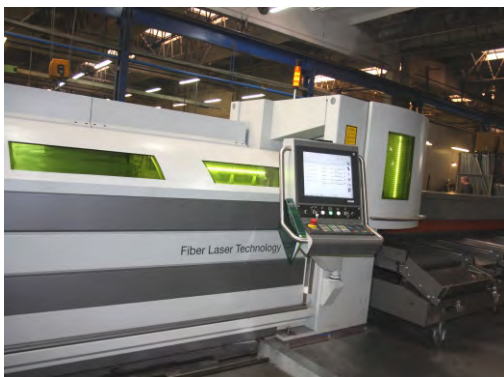

Blechlaser



Pressen und Biegemaschinen



Schweißroboter

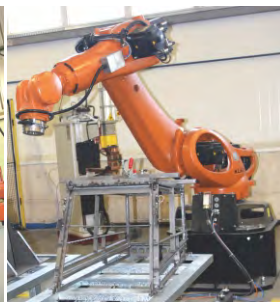

Profilbiegemaschine



Schweißautomat



Stumpfschweißmaschinen



Drahtbiegemaschinen



Galvanische Linien



Mallinien





EINKAUFSWAGEN

Einkaufswagen ist ein konkreter Vorschlag für Geschäfte und Supermärkte. Er ermöglicht einen bequemen und handlichen Transport der gekauften Erzeugnisse. Gute Design-Lösungen (schöne Form eines Behälters, Vielzahl von Kapazitäten, ovale oder runde Griffe, ovale Griffelemente aus Kunststoff, Drahtdeckel mit einem Kunststoff Sitz für Kind, untere Rahmen aus Ovalprofil, hochwertige Rollen, optional auf dem Classic-Modell - der unteren Gitterrost) bewirken, dass verschiedene Anforderungen unserer Kunden gerecht zu werden. Der Kombination ergonomisches Design mit ästhetischem Form und Ausführung tun, dass Einkaufen mit Einkaufswägen von Damix Spaß sind. Die Griffe auf unseren Einkaufswagen eignen sich unter anderem zu den Pfandschloss von Firma Systec POS-Technology GmbH.



W1 EINKAUFSWAGEN

- | | | | |
|----|----------------------------|----|----------------------------------|
| 1 | Einkaufswagen Andy H75 | 34 | Einkaufswagen Classic 60 |
| 2 | Einkaufswagen Andy H90 | 35 | Einkaufswagen Classic 70 SPECIAL |
| 3 | Einkaufswagen Andy H130 | 36 | Einkaufswagen Classic 90 Relax |
| 4 | Einkaufswagen Andy H160 | 37 | Einkaufswagen Classic 90 |
| 5 | Einkaufswagen Andy H190 | 38 | Einkaufswagen Classic 90F |
| 6 | Einkaufswagen Avant P75 | 39 | Einkaufswagen Classic 100C |
| 7 | Einkaufswagen Avant P90 | 40 | Einkaufswagen Classic 100S |
| 8 | Einkaufswagen Avant P140 | 41 | Einkaufswagen Classic 110D |
| 9 | Einkaufswagen Avant 65 | 42 | Einkaufswagen Classic 125F |
| 10 | Einkaufswagen Avant 75R | 43 | Einkaufswagen Classic 135S |
| 11 | Einkaufswagen Avant 80 | 44 | Einkaufswagen Classic 140 |
| 12 | Einkaufswagen Avant 90 | 45 | Einkaufswagen Classic 140M |
| 13 | Einkaufswagen Avant 90W | 46 | Einkaufswagen Classic 150F |
| 14 | Einkaufswagen Avant 100 | 47 | Einkaufswagen Classic 155 |
| 15 | Einkaufswagen Avant 105C | 48 | Einkaufswagen Classic 155P |
| 16 | Einkaufswagen Avant 106 | 49 | Einkaufswagen Classic 180F |
| 17 | Einkaufswagen Avant 125B | 50 | Einkaufswagen Classic 180K |
| 18 | Einkaufswagen Avant 130 | 51 | Einkaufswagen Classic 185 |
| 19 | Einkaufswagen Avant 130P | 52 | Einkaufswagen Classic 185M |
| 20 | Einkaufswagen Avant 140 | 53 | Einkaufswagen Classic 185MP |
| 21 | Einkaufswagen Avant 150N | 54 | Einkaufswagen Classic 210A |
| 22 | Einkaufswagen Avant 160B | 55 | Einkaufswagen Classic 210F |
| 23 | Einkaufswagen Avant 180B | 56 | Einkaufswagen Classic 210CC |
| 24 | Einkaufswagen Avant 180BW | 57 | Einkaufswagen Classic 212A |
| 25 | Einkaufswagen Avant 185 | | |
| 26 | Einkaufswagen Avant 185P | | |
| 27 | Einkaufswagen Avant 185N | | |
| 28 | Einkaufswagen Avant 210AP | | |
| 29 | Einkaufswagen Avant 210APP | | |
| 30 | Einkaufswagen Avant 212W | | |
| 31 | Einkaufswagen Avant 215 | | |
| 32 | Einkaufswagen Avant 215AL | | |
| 33 | Einkaufswagen Avant 240AS | | |

Die Reproduktion ohne vorherige Genehmigung ist verboten. Um sich zu verbessern, behält sich der Hersteller das Recht vor, Änderungen an ihren Produkten zu implementieren. Empfehlungen für die Installation und Verwendung von Produkte sind nur zu Informationszwecken zur Verfügung gestellt und ziehen keine Haftung des Herstellers.

W1 EINKAUFSWAGEN

EINKAUFSWAGEN ANDY H75



TYP	Andy H75
KORBVOLUMEN	75 l
TRAGKRAFT	75 kg
RADDURCHMESSER	100 mm
BESCHICHTUNG	chassis: verzinkt + thermisch gehärteten Lack
PARKABSTAND	110 mm

Der Einkaufswagen hat in der Standardversion die Standardräder. Optionales Zubehör (u.a. Räder auf Fahrsteige oder mit Bremse, Pfandsystem, Logo und andere Ausrüstung) erfordert separate Vereinbarung.

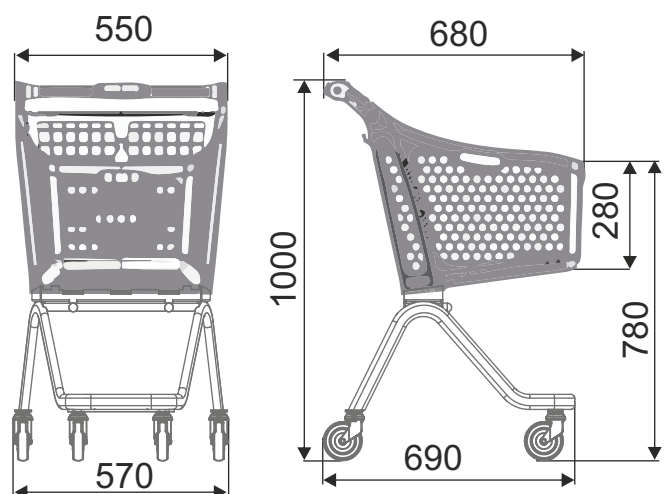

NAME DES PRODUKTS	BESCHICHTUNG	INDEX
Einkaufswagen Andy H75	Korb - Kunststoff, Chassis - verzinkt + Lack	919-351-691

W1 EINKAUFSWAGEN

EINKAUFSWAGEN ANDY H90



TYP	Andy H90
KORBVOLUMEN	100 l
TRAGKRAFT	93 kg
RADDURCHMESSER	125 mm
BESCHICHTUNG	chassis: verzinkt + thermisch gehärteten Lack
PARKABSTAND	150 mm

Der Einkaufswagen hat in der Standardversion die Standardräder. Optionales Zubehör (u.a. Räder auf Fahrsteige oder mit Bremse, Pfandsystem, Logo und andere Ausrüstung) erfordert separate Vereinbarung.

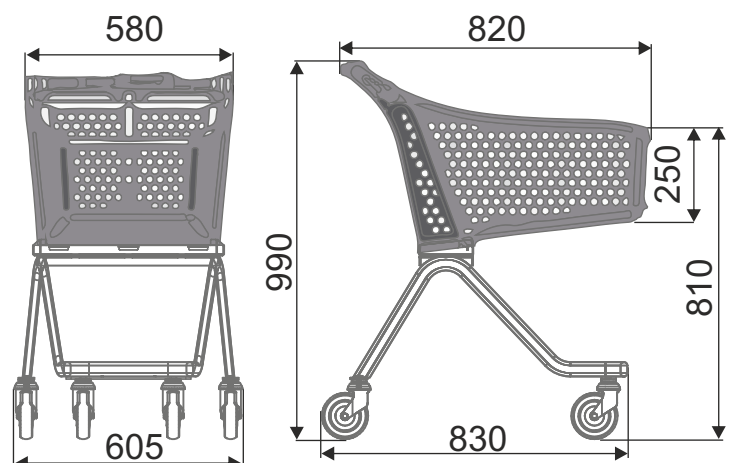

NAME DES PRODUKTS	BESCHICHTUNG	INDEX
Einkaufswagen Andy H90	Korb - Kunststoff, Chassis - verzinkt + Lack	919-351-690

W1 EINKAUFSWAGEN

EINKAUFSWAGEN ANDY H130



TYP	Andy H130
KORBVOLUMEN	130 l
TRAGKRAFT	121 kg
RADDURCHMESSER	125 mm
BESCHICHTUNG	Fahrgestell: verzinkt + thermisch gehärteten Lack
PARKABSTAND	200 mm

Der Einkaufswagen hat in der Standardversion die Standardräder. Optionales Zubehör (u.a. Räder auf Fahrsteige oder mit Bremse, Pfandsystem, Logo und andere Ausrüstung) erfordert separate Vereinbarung.

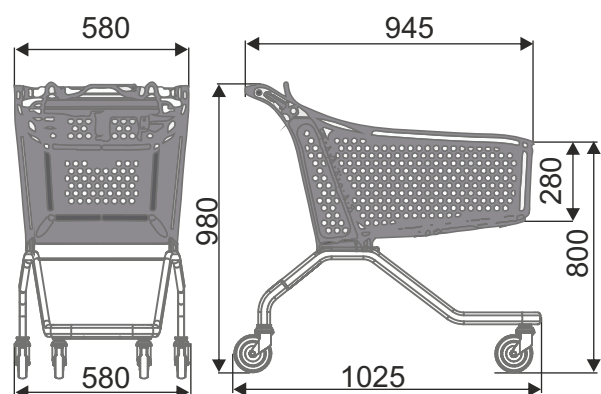

NAME DES PRODUKTS	BESCHICHTUNG	INDEX
Einkaufswagen Andy H130	Korb - Kunststoff, Fahrgestell - verzinkt + Lack	919-351-689

W1 EINKAUFSWAGEN

EINKAUFSWAGEN ANDY H160



TYP	Andy H160
KORBVOLUMEN	160l
TRAGKRAFT	157 kg
RADDURCHMESSER	125 mm
BESCHICHTUNG	Fahrgestell: verzinkt + thermisch gehärteten Lack
PARKABSTAND	200 mm

Der Einkaufswagen hat in der Standardversion die Standardräder. Optionales Zubehör (u.a. Räder auf Fahrsteige oder mit Bremse, Pfandsystem, Logo und andere Ausrüstung) erfordert separate Vereinbarung. Hinweis: Wenn Sie die Räder für Personenfahrsteigen verwenden, beträgt dann die Tragfähigkeit von Einkaufswagen 130 kg.

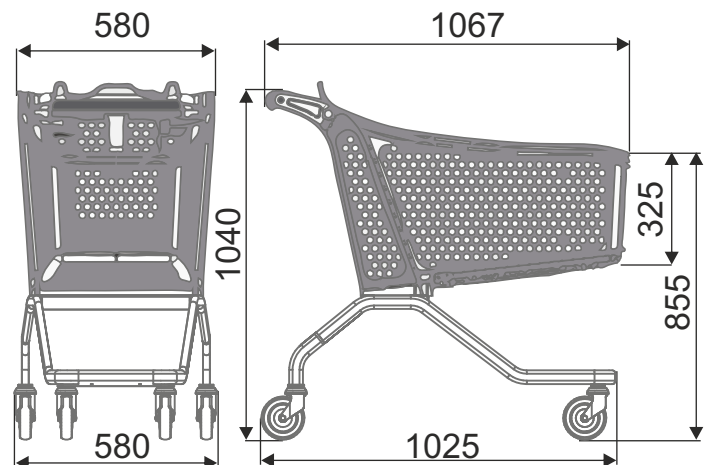

NAME DES PRODUKTS	BESCHICHTUNG	INDEX
Einkaufswagen Andy H160	Korb - Kunststoff, Fahrgestell - verzinkt + Lack	919-351-688

W1 EINKAUFSWAGEN

EINKAUFSWAGEN ANDY H190



TYP	Andy H190
KORBVOLUMEN	184 l
TRAGKRAFT	183 kg
RADDURCHMESSER	125 mm
BESCHICHTUNG	Fahrgestell: verzinkt + thermisch gehärteten Lack
PARKABSTAND	260 mm

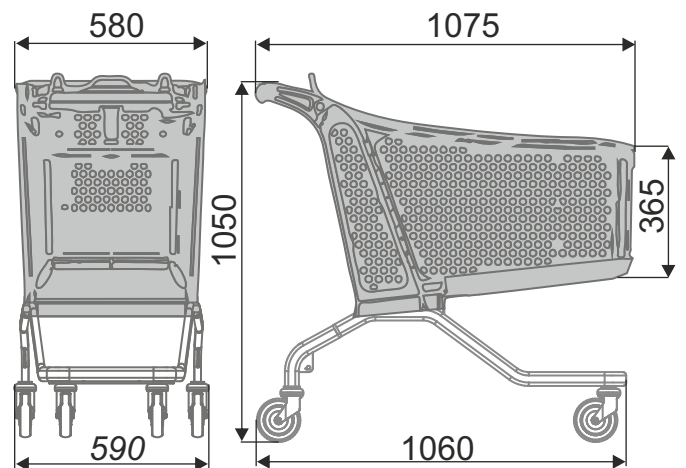

Der Einkaufswagen hat in der Standardversion die Standardräder. Optionales Zubehör (u.a. Räder auf Fahrsteige oder mit Bremse, Pfandsystem, Logo und andere Ausrüstung) erfordert separate Vereinbarung. Hinweis: Wenn Sie die Räder für Personenfahrsteigen verwenden, beträgt dann die Tragfähigkeit von Einkaufswagen 130 kg.

NAME DES PRODUKTS	BESCHICHTUNG	INDEX
Einkaufswagen Andy H190	Korb - Kunststoff, Fahrgestell - verzinkt + Lack	919-351-687

W1 EINKAUFSWAGEN

EINKAUFSWAGEN AVANT P75



TYP	Avant P75
KORBVOLUMEN	75 l
TRAGKRAFT	75 kg
RADDURCHMESSER	125 mm
BESCHICHTUNG	Gitter: verzinkt + Lack Gestell: verzinkt + Pulverbeschichtung
PARKABSTAND	225 mm

Der Einkaufswagen hat in der Standardversion die Standardräder. Optionales Zubehör (u.a. Räder auf Fahrsteige oder mit Bremse, Pfandsystem, Logo und andere Ausrüstung) erfordert separate Vereinbarung.

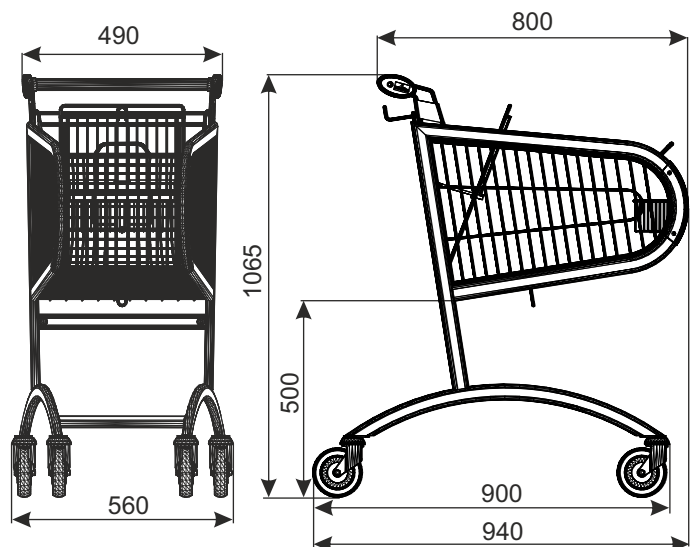

NAME DES PRODUKTS	BESCHICHTUNG	INDEX
Einkaufswagen Avant P75 mit Kindersitz	verzinkt + Lack, verzinkt + Pulverbeschichtung	919-344-078

W1 EINKAUFSWAGEN

EINKAUFSWAGEN AVANT P90



TYP	Avant P90
KORBVOLUMEN	89 l
TRAGKRAFT	89 kg
RADDURCHMESSER	125 mm
BESCHICHTUNG	Gitter: verzinkt + Lack Gestell: verzinkt + Pulverbeschichtung
PARKABSTAND	220 mm

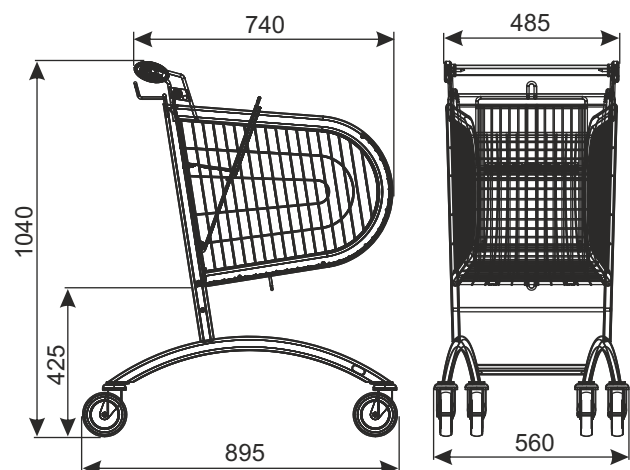

Der Einkaufswagen hat in der Standardversion die Standardräder. Optionales Zubehör (u.a. Räder auf Fahrsteige oder mit Bremse, Pfandsystem, Logo und andere Ausrüstung) erfordert separate Vereinbarung.

NAME DES PRODUKTS	BESCHICHTUNG	INDEX
Einkaufswagen Avant P140 mit Kindersitz	verzinkt + Lack, verzinkt + Pulverbeschichtung	919-320-566

W1 EINKAUFSWAGEN

EINKAUFSWAGEN AVANT P140



TYP	Avant P140
KORBVOLUMEN	134 l
TRAGKRAFT	134 kg
RADDURCHMESSER	125 mm
BESCHICHTUNG	Gitter: verzinkt + Lack Gestell: verzinkt + Pulverbeschichtung
PARKABSTAND	220 mm

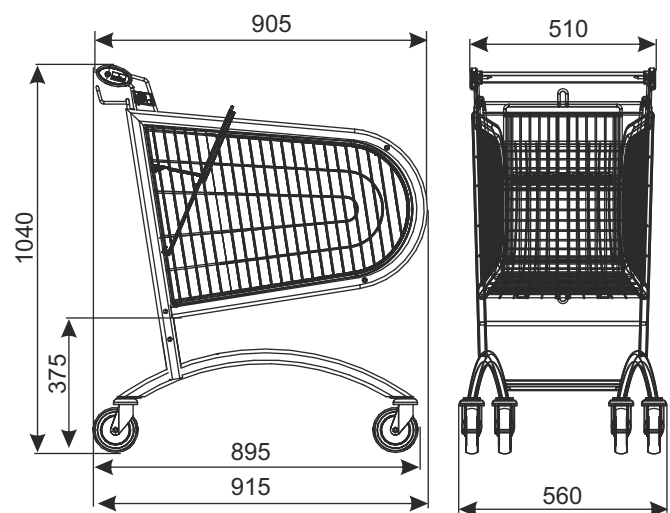

Der Einkaufswagen hat in der Standardversion die Standardräder. Optionales Zubehör (u.a. Räder auf Fahrsteige oder mit Bremse, Pfandsystem, Logo und andere Ausrüstung) erfordert separate Vereinbarung. Hinweis: Wenn Sie die Räder für Personenfahrsteigen verwenden, beträgt dann die Tragfähigkeit von Einkaufswagen 130 kg.

NAME DES PRODUKTS	BESCHICHTUNG	INDEX
Einkaufswagen Avant P140 mit Kindersitz	verzinkt + Lack, verzinkt + Pulverbeschichtung	919-320-565

W1 EINKAUFSWAGEN

EINKAUFSWAGEN AVANT 65

Neuheit!



TYP	Avant 65
KORBVOLUMEN	65 l
TRAGKRAFT	65 kg
RADDURCHMESSER	125 mm
BESCHICHTUNG	verzinkt + thermisch gehärteten Lack
PARKABSTAND	245 mm

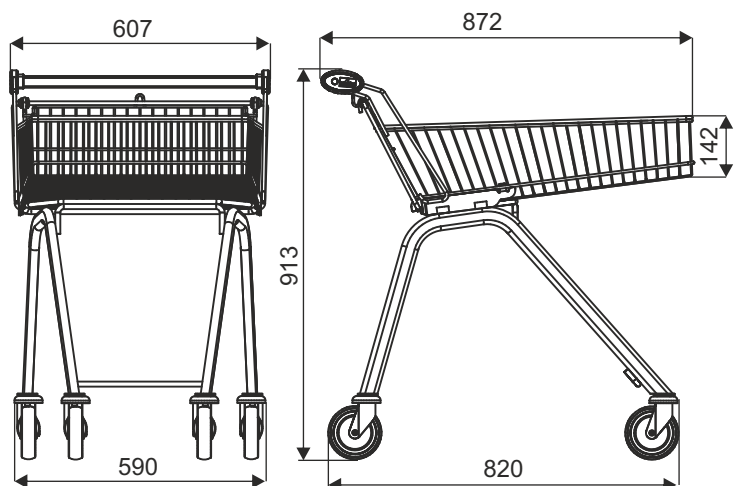

Der Einkaufswagen hat in der Standardversion die Standardräder. Optionales Zubehör (u.a. Räder auf Fahrsteige oder mit Bremse, Pfandsystem, Logo und andere Ausrüstung) erfordert separate Vereinbarung.

NAME DES PRODUKTS	BESCHICHTUNG	INDEX
Einkaufswagen Avant 65	verzinkt + Lack	919-351-525

W1 EINKAUFSWAGEN

EINKAUFSWAGEN AVANT 75RS/ 75R



TYP	Avant 75RS/ 75R
KORBVOLUMEN	75 l
TRAGKRAFT	75 kg
RADDURCHMESSER	100 mm
BESCHICHTUNG	verzinkt + thermisch gehärteten Lack
PARKABSTAND	200 mm

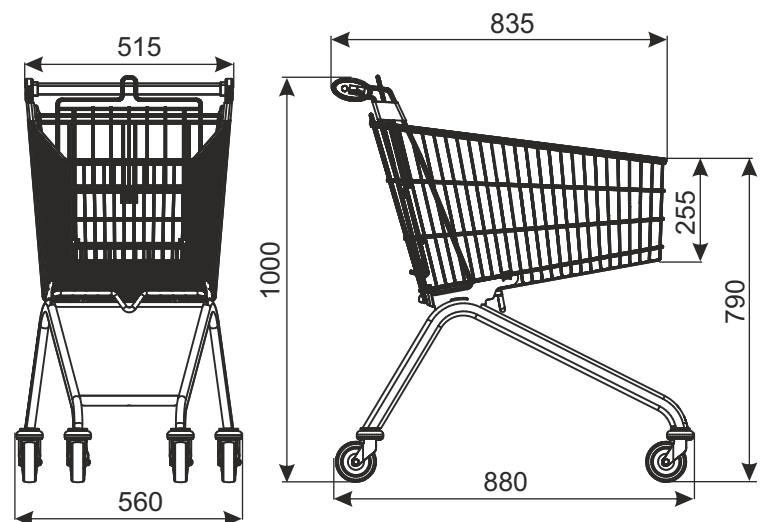

Der Einkaufswagen hat in der Standardversion die Standardräder. Optionales Zubehör (u.a. Räder mit Bremse, Pfandsystem, Logo und andere Ausrüstung) erfordert separate Vereinbarung.

NAME DES PRODUKTS	BESCHICHTUNG	INDEX
Einkaufswagen Avant 75R (WT-75RS) mit Kindersitz	verzinkt + Lack	919-350-931
Einkaufswagen Avant 75R (WT-75RS) ohne Kindersitz	verzinkt + Lack	919-350-831

W1 EINKAUFSWAGEN

EINKAUFSWAGEN AVANT 80



TYP	Avant 80
KORBVOLUMEN	80 l
TRAGKRAFT	80 kg
RADDURCHMESSER	125 mm
BESCHICHTUNG	verzinkt + thermisch gehärteten Lack/ Fakultativ verzinkt + Pulverlack RAL7016
PARKABSTAND	190 mm

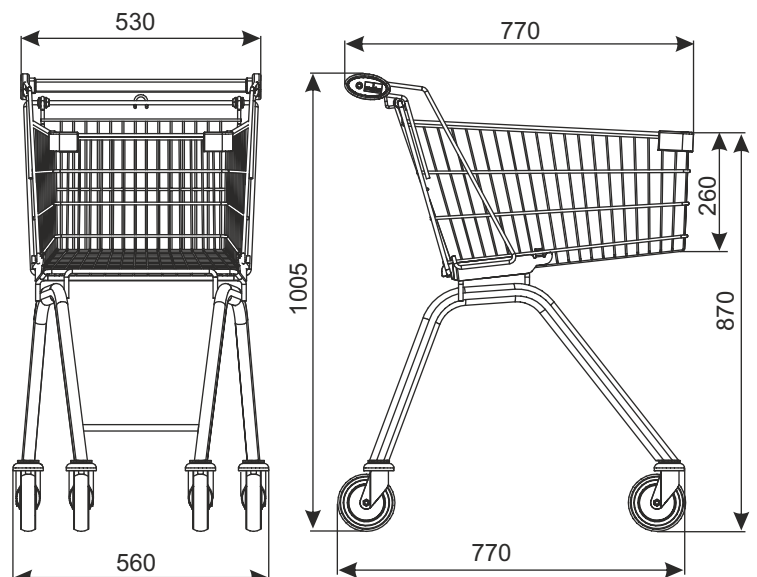

Der Einkaufswagen hat in der Standardversion die Standardräder. Optionales Zubehör (u.a. Räder auf Fahrsteige oder mit Bremse, Pfandsystem, Logo und andere Ausrüstung) erfordert separate Vereinbarung.

NAME DES PRODUKTS	BESCHICHTUNG	INDEX
Einkaufswagen Avant 80	verzinkt + Lack	919-351-579
Einkaufswagen Avant 80 verzinkt + Pulverlack RAL7016 (Option)	verzinkt + Pulverbeschichtung	919-351-278

W1 EINKAUFSWAGEN

EINKAUFSWAGEN AVANT 90



TYP	Avant 90
KORBVOLUMEN	85 l
TRAGKRAFT	85 kg
RADDURCHMESSER	100 mm (optional 125 mm)
BESCHICHTUNG	verzinkt + thermisch gehärteten Lack
PARKABSTAND	180 mm

Der Einkaufswagen hat in der Standardversion die Standardräder. Optionales Zubehör (u.a. Räder auf Fahrsteige oder mit Bremse, Pfandsystem, Logo und andere Ausrüstung) erfordert separate Vereinbarung.

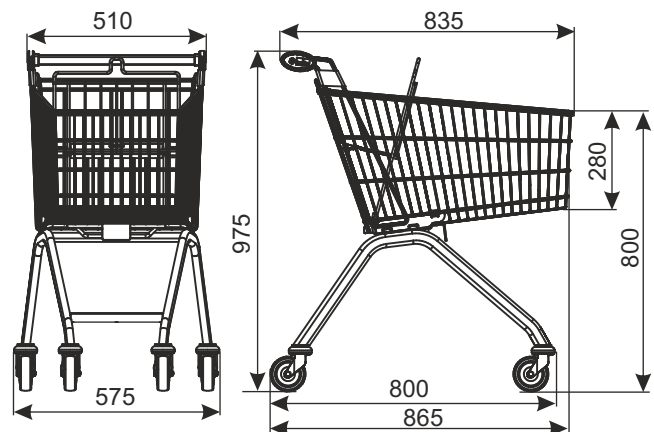

NAME DES PRODUKTS	BESCHICHTUNG	INDEX
Einkaufswagen Avant 90 mit Kindersitz	verzinkt + Lack	919-350-702
Einkaufswagen Avant 90 ohne Kindersitz	verzinkt + Lack	919-350-714

W1 EINKAUFSWAGEN

EINKAUFSWAGEN AVANT 90W



TYP	Avant 90W
KORBVOLUMEN	85 l
TRAGKRAFT	85 kg
RADDURCHMESSER	125 mm
BESCHICHTUNG	verzinkt + thermisch gehärteten Lack
PARKABSTAND	180 mm

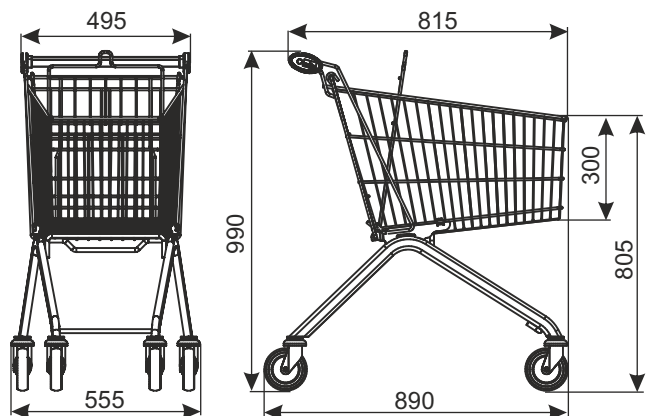

Der Einkaufswagen hat in der Standardversion die Standardräder. Optionales Zubehör (u.a. Räder auf Fahrsteige oder mit Bremse, Pfandsystem, Logo und andere Ausrüstung) erfordert separate Vereinbarung.

NAME DES PRODUKTS	BESCHICHTUNG	INDEX
Einkaufswagen Avant 90W mit Kindersitz	verzinkt + Lack	919-351-420

W1 EINKAUFSWAGEN

EINKAUFSWAGEN AVANT 100



TYP	Avant 100
KORBVOLUMEN	99 l
TRAGKRAFT	99 kg
RADDURCHMESSER	100 mm
BESCHICHTUNG	verzinkt + thermisch gehärteten Lack
PARKABSTAND	135 mm

Der Einkaufswagen hat in der Standardversion die Standardräder. Optionales Zubehör (u.a. Pfandsystem, Logo und andere Ausrüstung) erfordert separate Vereinbarung.

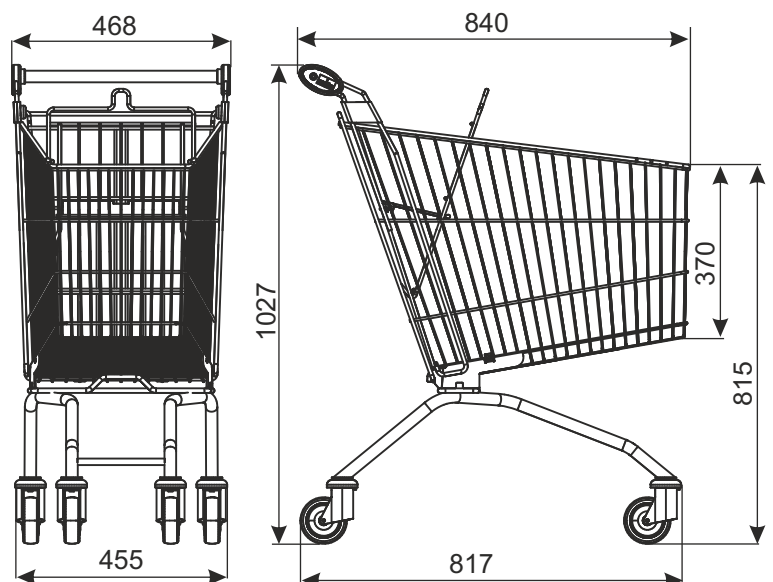

NAME DES PRODUKTS	BESCHICHTUNG	INDEX
Einkaufswagen Avant 100 mit Kindersitz	verzinkt + Lack	919-351-021

W1 EINKAUFSWAGEN

EINKAUFSWAGEN AVANT 105C



TYP	Avant 105C
KORBVOLUMEN	105 l
TRAGKRAFT	105 kg
RADDURCHMESSER	125 mm
BESCHICHTUNG	verzinkt + thermisch gehärteten Lack
PARKABSTAND	230 mm

Der Einkaufswagen hat in der Standardversion die Standardräder. Optionales Zubehör (u.a. Pfandsystem, Logo und andere Ausrüstung) erfordert separate Vereinbarung.

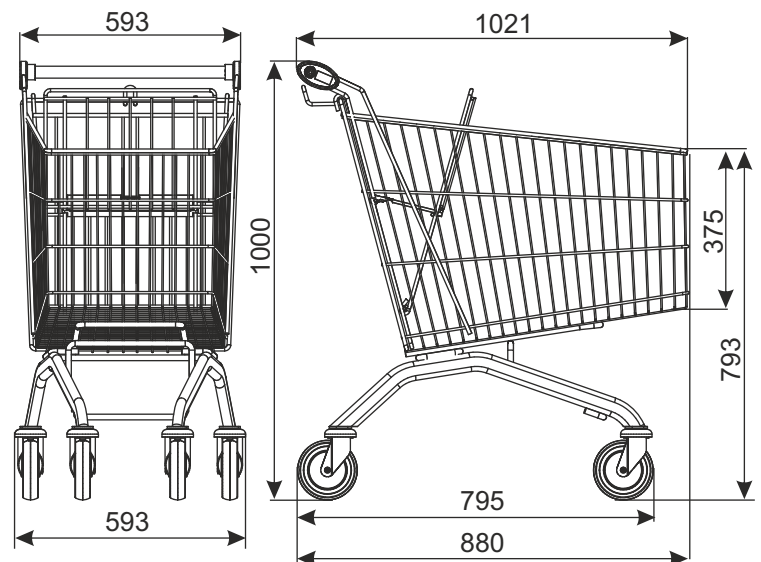

NAME DES PRODUKTS	BESCHICHTUNG	INDEX
Einkaufswagen Avant 105C mit Kindersitz	verzinkt + Lack	919-351-713

W1 EINKAUFSWAGEN

EINKAUFSWAGEN AVANT 106



TYP	Avant 106
KORBVOLUMEN	101 l
TRAGKRAFT	101 kg
RADDURCHMESSER	125 mm
BESCHICHTUNG	verzinkt + thermisch gehärteten Lack
PARKABSTAND	205 mm

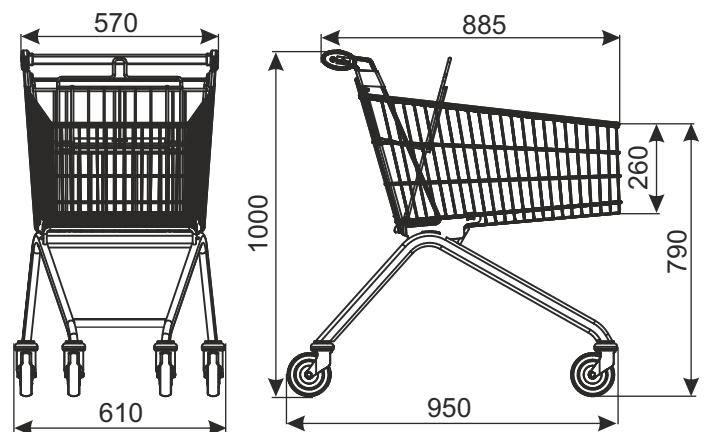

Der Einkaufswagen hat in der Standardversion die Standardräder. Optionales Zubehör (u.a. Räder auf Fahrsteige oder mit Bremse, Pfandsystem, Logo und andere Ausrüstung) erfordert separate Vereinbarung.

NAME DES PRODUKTS	BESCHICHTUNG	INDEX
Einkaufswagen Avant 106 mit Kindersitz	verzinkt + Lack	919-350-814

W1 EINKAUFSWAGEN

EINKAUFSWAGEN AVANT 125B



TYP	Avant 125B
KORBVOLUMEN	125 l
TRAGKRAFT	125 kg
RADDURCHMESSER	125 mm
BESCHICHTUNG	verzinkt + thermisch gehärteten Lack
PARKABSTAND	215 mm

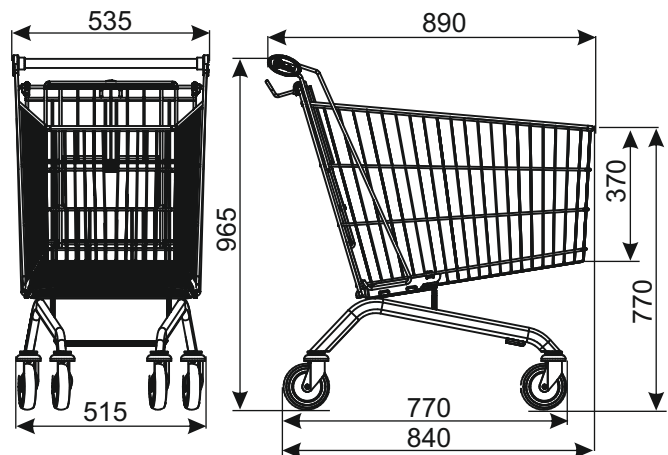

Der Einkaufswagen hat in der Standardversion die Standardräder. Optionales Zubehör (u.a. Räder auf Fahrsteige oder mit Bremse, Pfandsystem, Logo und andere Ausrüstung) erfordert separate Vereinbarung.

NAME DES PRODUKTS	BESCHICHTUNG	INDEX
Einkaufswagen Avant 125B mit Kindersitz	verzinkt + Lack	919-351-705

W1 EINKAUFSWAGEN

EINKAUFSWAGEN AVANT 130



TYP	Avant 130
KORBVOLUMEN	130 l
TRAGKRAFT	130 kg
RADDURCHMESSER	125 mm
BESCHICHTUNG	verzinkt + thermisch gehärteten Lack
PARKABSTAND	210 mm

Der Einkaufswagen hat in der Standardversion die Standardräder. Optionales Zubehör (u.a. Räder auf Fahrsteige oder mit Bremse, Pfandsystem, Logo und andere Ausrüstung) erfordert separate Vereinbarung.

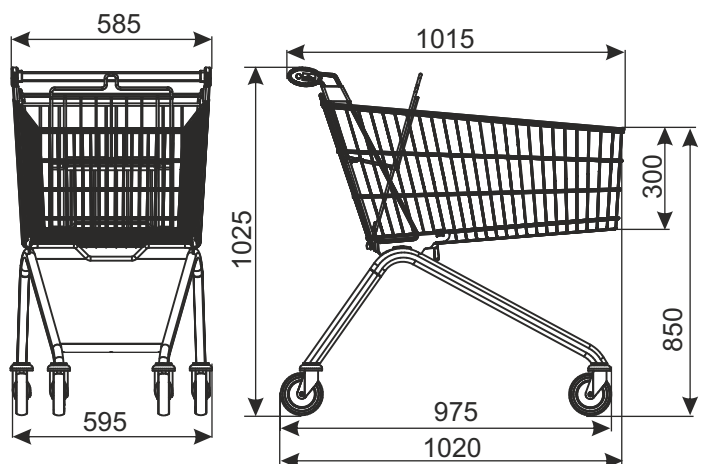

NAME DES PRODUKTS	BESCHICHTUNG	INDEX
Einkaufswagen Avant 130 mit Kindersitz	verzinkt + Lack	919-351-293

W1 EINKAUFSWAGEN

EINKAUFSWAGEN AVANT 130P (mit klappbarer Ablage für PET-Gebinde)



TYP	Avant 130P
KORBVOLUMEN	130 l
DIE TRAGFÄHIGKEIT DES FACHES FÜR SIX PACK	30 kg
TRAGKRAFT	160 kg
RADDURCHMESSER	125 mm
BESCHICHTUNG	verzinkt + thermisch gehärteten Lack
PARKABSTAND	210 mm

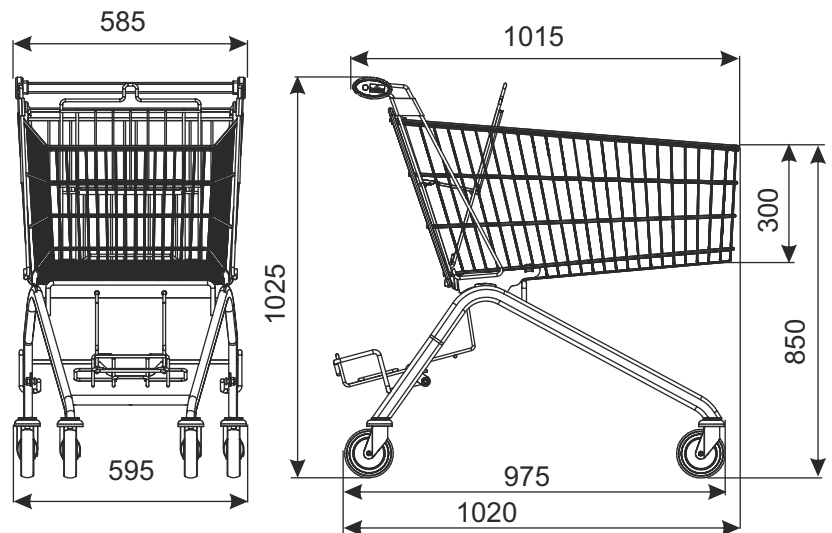

Der Einkaufswagen hat in der Standardversion die Standardräder. Optionales Zubehör (u.a. Räder auf Fahrsteige oder mit Bremse, Pfandsystem, Logo und andere Ausrüstung) erfordert separate Vereinbarung. Hinweis: Wenn Sie die Räder für Personenfahrsteigen verwenden, beträgt dann die Tragfähigkeit von Einkaufswagen 130 kg.

NAME DES PRODUKTS	BESCHICHTUNG	INDEX
Einkaufswagen Avant 130P mit Kindersitz	verzinkt + Lack	919-351-750

W1 EINKAUFSWAGEN

EINKAUFSWAGEN AVANT 140



TYP	Avant 140
KORBVOLUMEN	136 l
TRAGKRAFT	136 kg
RADDURCHMESSER	125 mm
BESCHICHTUNG	verzinkt + thermisch gehärteten Lack
PARKABSTAND	220 mm

Der Einkaufswagen hat in der Standardversion die Standardräder. Optionales Zubehör (u.a. Räder auf Fahrsteige oder mit Bremse, Pfandsystem, Logo und andere Ausrüstung) erfordert separate Vereinbarung. Hinweis: Wenn Sie die Räder für Personenfahrsteigen verwenden, beträgt dann die Tragfähigkeit von Einkaufswagen 130 kg.

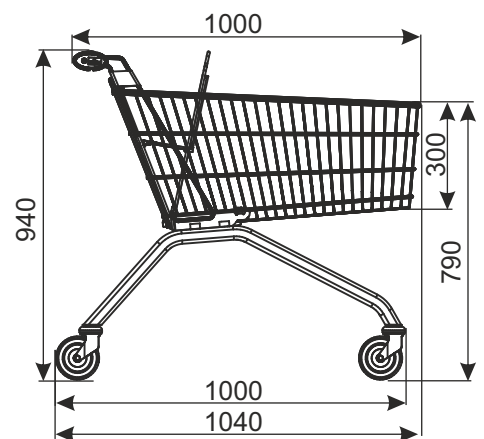

NAME DES PRODUKTS	BESCHICHTUNG	INDEX
Einkaufswagen Avant 140 mit Kindersitz	verzinkt + Lack	919-350-700
Einkaufswagen Avant 140 ohne Kindersitz	verzinkt + Lack	919-350-701

W1 EINKAUFSWAGEN

EINKAUFSWAGEN AVANT 150N



TYP	Avant 150N
KORBVOLUMEN	151 l
TRAGKRAFT	151 kg
RADDURCHMESSER	125 mm
BESCHICHTUNG	verzinkt + thermisch gehärteten Lack
PARKABSTAND	220 mm

Der Einkaufswagen hat in der Standardversion die Standardräder. Optionales Zubehör (u.a. Räder auf Fahrsteige oder mit Bremse, Pfandsystem, Logo und andere Ausrüstung) erfordert separate Vereinbarung. Hinweis: Wenn Sie die Räder für Personenfahrsteigen verwenden, beträgt dann die Tragfähigkeit von Einkaufswagen 130 kg.

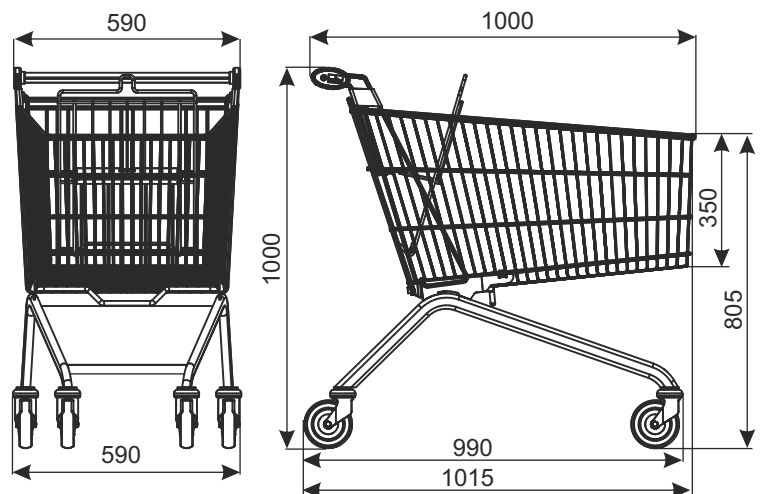

NAME DES PRODUKTS	BESCHICHTUNG	INDEX
Einkaufswagen Avant 150N mit Kindersitz	verzinkt + Lack	919-351-075

W1 EINKAUFSWAGEN

EINKAUFSWAGEN AVANT 160B



TYP	Avant 160B
KORBVOLUMEN	156 l
TRAGKRAFT	156 kg
RADDURCHMESSER	125 mm
BESCHICHTUNG	verzinkt + thermisch gehärteten Lack
PARKABSTAND	225 mm

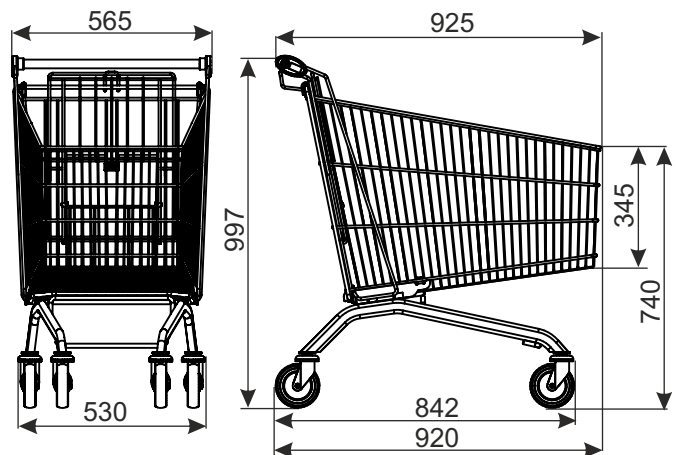

Der Einkaufswagen hat in der Standardversion die Standardräder. Optionales Zubehör (u.a. Räder auf Fahrsteige oder mit Bremse, Pfandsystem, Logo und andere Ausrüstung) erfordert separate Vereinbarung. Hinweis: Wenn Sie die Räder für Personenfahrsteigen verwenden, beträgt dann die Tragfähigkeit von Einkaufswagen 130 kg.

NAME DES PRODUKTS	BESCHICHTUNG	INDEX
Einkaufswagen Avant 160B mit Kindersitz	verzinkt + Lack	919-351-544

W1 EINKAUFSWAGEN

EINKAUFSWAGEN AVANT 180B



TYP	Avant 180B
KORBVOLUMEN	177 l
TRAGKRAFT	177 kg
RADDURCHMESSER	125 mm
BESCHICHTUNG	verzinkt + thermisch gehärteten Lack
PARKABSTAND	255 mm

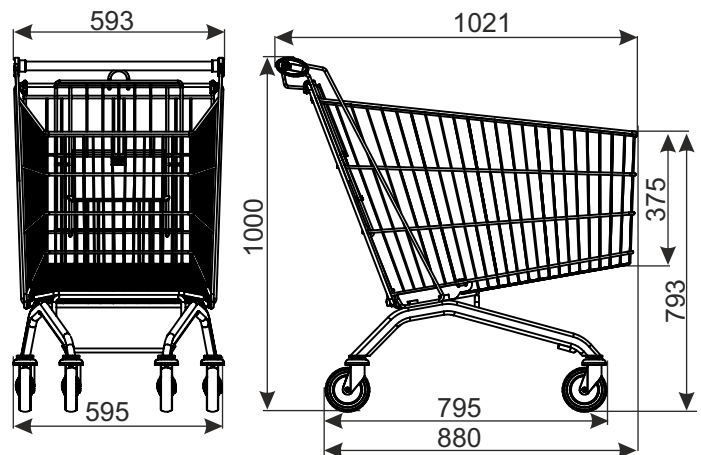

Der Einkaufswagen hat in der Standardversion die Standardräder. Optionales Zubehör (u.a. Räder auf Fahrsteige oder mit Bremse, Pfandsystem, Logo und andere Ausrüstung) erfordert separate Vereinbarung. Hinweis: Wenn Sie die Räder für Personenfahrsteigen verwenden, beträgt dann die Tragfähigkeit von Einkaufswagen 130 kg.

NAME DES PRODUKTS	BESCHICHTUNG	INDEX
Einkaufswagen Avant 180B mit Kindersitz	verzinkt + Lack	919-351-706

W1 EINKAUFSWAGEN

EINKAUFSWAGEN AVANT 180BW



TYP	Avant 180BW
KORBVOLUMEN	180 l
TRAGKRAFT	180 kg
RADDURCHMESSER	125 mm
BESCHICHTUNG	verzinkt + thermisch gehärteten Lack
PARKABSTAND	225 mm

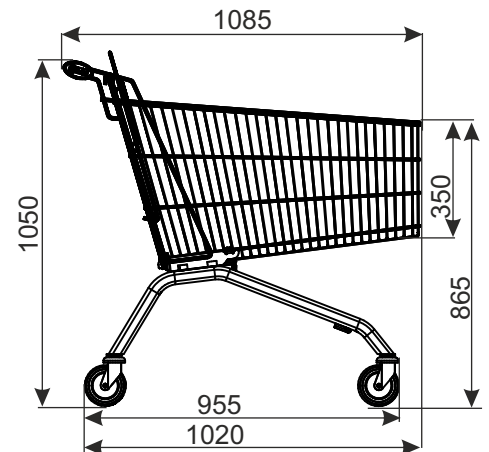
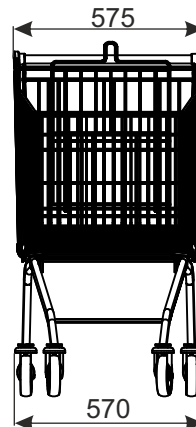

Der Einkaufswagen hat in der Standardversion die Standardräder. Optionales Zubehör (u.a. Räder auf Fahrsteige oder mit Bremse, Pfandsystem, Logo und andere Ausrüstung) erfordert separate Vereinbarung. Hinweis: Wenn Sie die Räder für Personenfahrsteigen verwenden, beträgt dann die Tragfähigkeit von Einkaufswagen 130 kg.

NAME DES PRODUKTS	BESCHICHTUNG	INDEX
Einkaufswagen Avant 180BW mit Kindersitz	verzinkt + Lack	919-351-704

W1 EINKAUFSWAGEN

EINKAUFSWAGEN AVANT 185



TYP	Avant 185
KORBVOLUMEN	178 l
TRAGKRAFT	178 kg
RADDURCHMESSER	125 mm
BESCHICHTUNG	verzinkt + thermisch gehärteten Lack
PARKABSTAND	210 mm

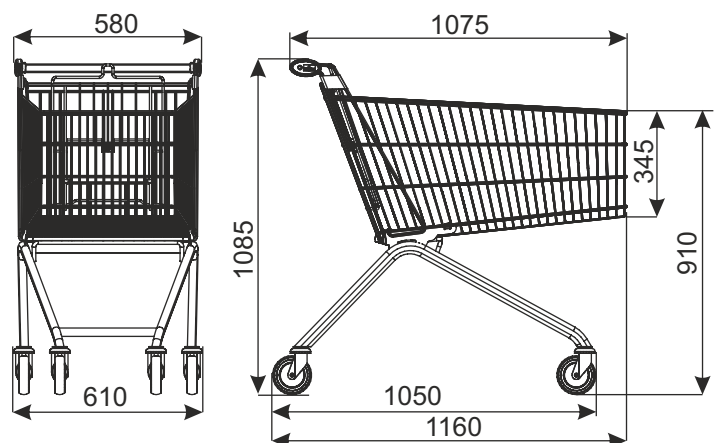

Der Einkaufswagen hat in der Standardversion die Standardräder. Optionales Zubehör (u.a. Räder auf Fahrsteige oder mit Bremse, Pfandsystem, Logo und andere Ausrüstung) erfordert separate Vereinbarung. Hinweis: Wenn Sie die Räder für Personenfahrsteigen verwenden, beträgt dann die Tragfähigkeit von Einkaufswagen 130 kg.

NAME DES PRODUKTS	BESCHICHTUNG	INDEX
Einkaufswagen Avant 185 mit Kindersitz	verzinkt + Lack	919-351-095
Einkaufswagen Avant 185 ohne Kindersitz	verzinkt + Lack	919-351-136

W1 EINKAUFSWAGEN

EINKAUFSWAGEN AVANT 185P (mit klappbarer Ablage für PET-Gebinde)



TYP	Avant 185P
KORBVOLUMEN	178 l
DIE TRAGFÄHIGKEIT DES FACHES FÜR SIX PACK	20 kg
TRAGKRAFT	198 kg
RADDURCHMESSER	125 mm
BESCHICHTUNG	verzinkt + thermisch gehärteten Lack
PARKABSTAND	210 mm

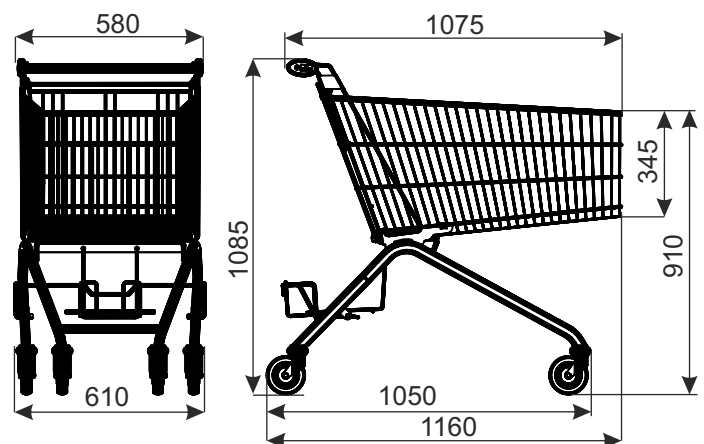

Der Einkaufswagen hat in der Standardversion die Standardräder. Optionales Zubehör (u.a. Räder auf Fahrsteige oder mit Bremse, Pfandsystem, Logo und andere Ausrüstung) erfordert separate Vereinbarung. Hinweis: Wenn Sie die Räder für Personenfahrsteigen verwenden, beträgt dann die Tragfähigkeit von Einkaufswagen 130 kg.

NAME DES PRODUKTS	BESCHICHTUNG	INDEX
Einkaufswagen Avant 185P mit Kindersitz	verzinkt + Lack	919-351-709
Einkaufswagen Avant 185P ohne Kindersitz	verzinkt + Lack	—

W1 EINKAUFSWAGEN

EINKAUFSWAGEN AVANT 185N



TYP	Avant 185N
KORBVOLUMEN	178 l
TRAGKRAFT	178 kg
RADDURCHMESSER	125 mm
BESCHICHTUNG	verzinkt + thermisch gehärteten Lack
PARKABSTAND	245 mm

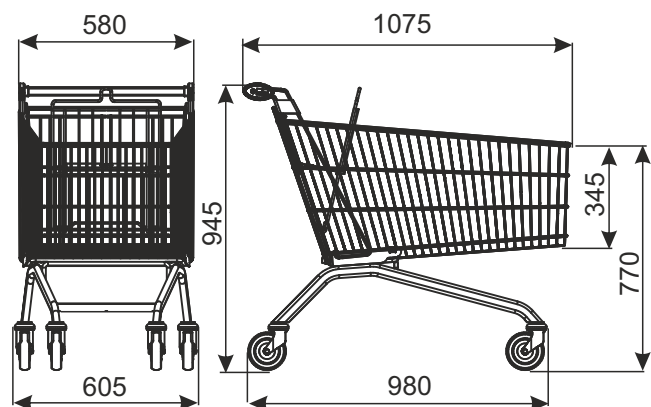

Der Einkaufswagen hat in der Standardversion die Standardräder. Optionales Zubehör (u.a. Räder auf Fahrsteige oder mit Bremse, Pfandsystem, Logo und andere Ausrüstung) erfordert separate Vereinbarung. Hinweis: Wenn Sie die Räder für Personenfahrsteigen verwenden, beträgt dann die Tragfähigkeit von Einkaufswagen 130 kg.

NAME DES PRODUKTS	BESCHICHTUNG	INDEX
Einkaufswagen Avant 185N mit Kindersitz	verzinkt + Lack	919-351-088

W1 EINKAUFSWAGEN

EINKAUFSWAGEN AVANT 210AP



TYP	Avant 210 AP
KORBVOLUMEN	203 l
TRAGKRAFT	203 kg
RADDURCHMESSER	125 mm
BESCHICHTUNG	verzinkt + thermisch gehärteten Lack
PARKABSTAND	235 mm

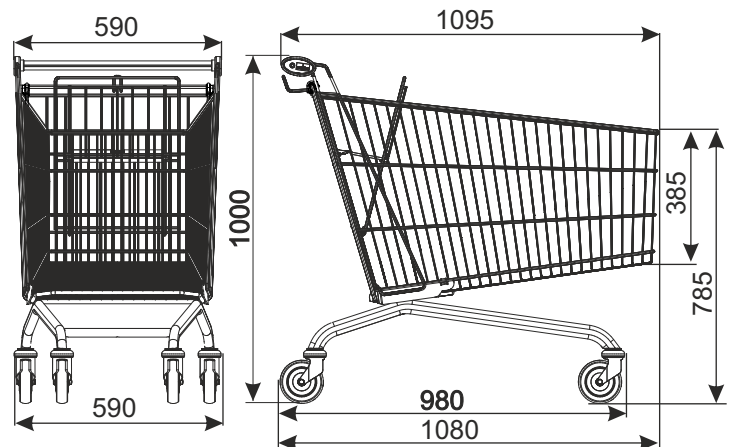

Der Einkaufswagen hat in der Standardversion die Standardräder. Optionales Zubehör (u.a. Räder auf Fahrsteige oder mit Bremse, Pfandsystem, Logo und andere Ausrüstung) erfordert separate Vereinbarung. Hinweis: Wenn Sie die Räder für Personenfahrsteigen verwenden, beträgt dann die Tragfähigkeit von Einkaufswagen 130 kg.

NAME DES PRODUKTS	BESCHICHTUNG	INDEX
Einkaufswagen Avant 210 AP mit Kindersitz	verzinkt + Lack	919-350-888

W1 EINKAUFSWAGEN

EINKAUFSWAGEN AVANT AVANT 210APP (mit fester Ablage für PET-Gebinde)



TYP	Avant 210APP
KORBVOLUMEN	203 l
DIE TRAGFÄHIGKEIT DES FACHES FÜR SIX PACK	20 kg
TRAGKRAFT	223 kg
RADDURCHMESSER	125 mm
BESCHICHTUNG	verzinkt + thermisch gehärteten Lack
PARKABSTAND	235 mm

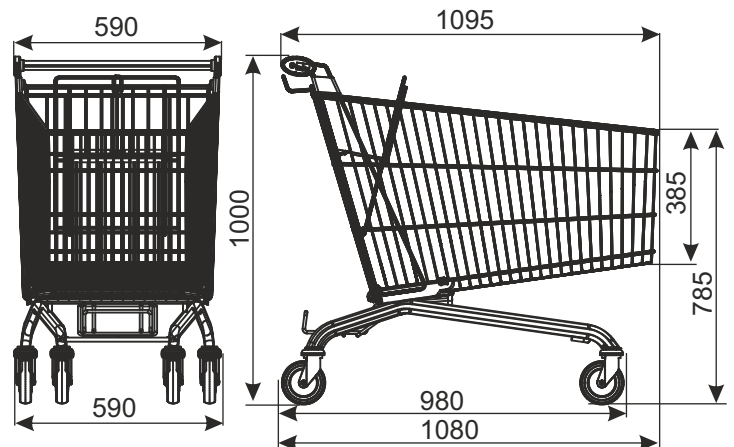

Der Einkaufswagen hat in der Standardversion die Standardräder. Optionales Zubehör (u.a. Räder auf Fahrsteige oder mit Bremse, Pfandsystem, Logo und andere Ausrüstung) erfordert separate Vereinbarung. Hinweis: Wenn Sie die Räder für Personenfahrsteigen verwenden, beträgt dann die Tragfähigkeit von Einkaufswagen 130 kg.

NAME DES PRODUKTS	BESCHICHTUNG	INDEX
Einkaufswagen Avant 210APP mit Kindersitz	verzinkt + Lack	919-351-712

W1 EINKAUFSWAGEN

EINKAUFSWAGEN AVANT 212W



TYP	Avant 212W
KORBVOLUMEN	206 l
TRAGKRAFT	206 kg
RADDURCHMESSER	125 mm
BESCHICHTUNG	verzinkt + thermisch gehärteten Lack
PARKABSTAND	240 mm

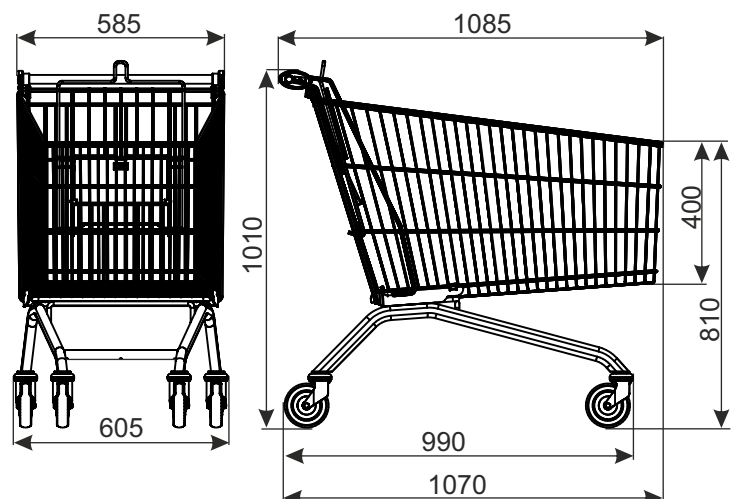

Der Einkaufswagen hat in der Standardversion die Standardräder. Optionales Zubehör (u.a. Räder auf Fahrsteige oder mit Bremse, Pfandsystem, Logo und andere Ausrüstung) erfordert separate Vereinbarung. Hinweis: Wenn Sie die Räder für Personenfahrsteigen verwenden, beträgt dann die Tragfähigkeit von Einkaufswagen 130 kg.

NAME DES PRODUKTS	BESCHICHTUNG	INDEX
Einkaufswagen Avant 212W	verzinkt + Lack	919-351-408

W1 EINKAUFSWAGEN

EINKAUFSWAGEN AVANT 215



TYP	Avant 215
KORBVOLUMEN	215 l
TRAGKRAFT	215 kg
RADDURCHMESSER	125 mm
BESCHICHTUNG	verzinkt + thermisch gehärteten Lack
PARKABSTAND	220 mm

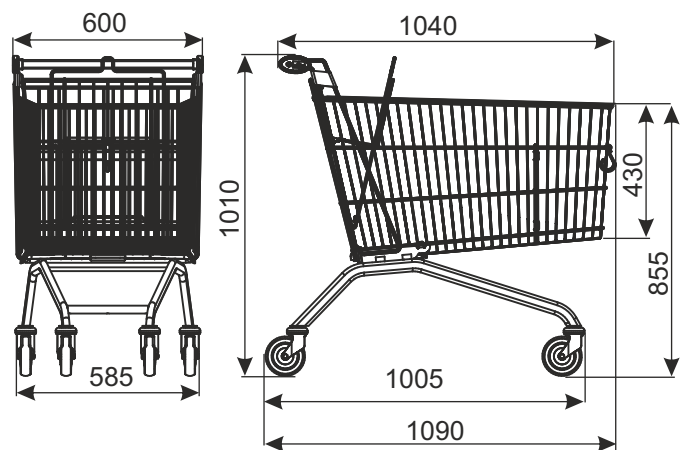

Der Einkaufswagen hat in der Standardversion die Standardräder. Optionales Zubehör (u.a. Räder auf Fahrsteige oder mit Bremse, Pfandsystem, Logo und andere Ausrüstung) erfordert separate Vereinbarung. Hinweis: Wenn Sie die Räder für Personenfahrsteigen verwenden, beträgt dann die Tragfähigkeit von Einkaufswagen 130 kg.

NAME DES PRODUKTS	BESCHICHTUNG	INDEX
Einkaufswagen Avant 215 mit Kindersitz	verzinkt + Lack	919-350-716
Einkaufswagen Avant 215 ohne Kindersitz	verzinkt + Lack	919-350-715

W1 EINKAUFSWAGEN

EINKAUFSWAGEN AVANT 215 AL



TYP	Avant 215 AL
KORBVOLUMEN	206 l
TRAGKRAFT	206 kg
RADDURCHMESSER	125 mm
BESCHICHTUNG	verzinkt + thermisch gehärteten Lack
PARKABSTAND	240 mm

Der Einkaufswagen hat in der Standardversion die Standardräder. Optionales Zubehör (u.a. Räder auf Fahrsteige oder mit Bremse, Pfandsystem, Logo und andere Ausrüstung) erfordert separate Vereinbarung. Hinweis: Wenn Sie die Räder für Personenfahrsteigen verwenden, beträgt dann die Tragfähigkeit von Einkaufswagen 130 kg.

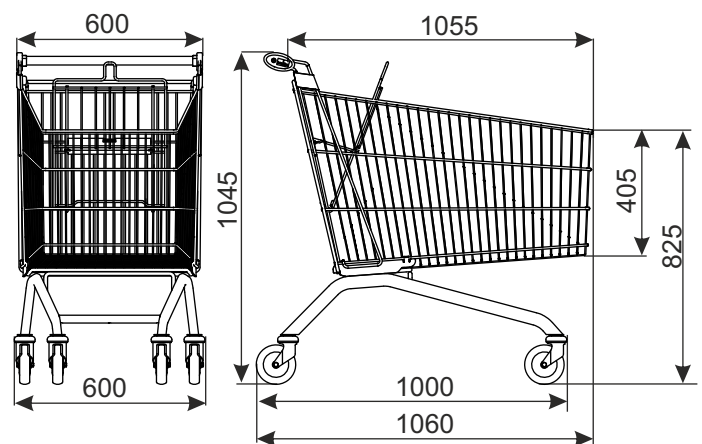

NAME DES PRODUKTS	BESCHICHTUNG	INDEX
Einkaufswagen Avant 215 AL mit Kindersitz	verzinkt + Lack	919-350-902

W1 EINKAUFSWAGEN

EINKAUFSWAGEN AVANT 240AS



TYP	Avant 240AS
KORBVOLUMEN	240 l
TRAGKRAFT	240 kg
RADDURCHMESSER	125 mm
BESCHICHTUNG	verzinkt + thermisch
PARKABSTAND	gehärteten Lack
	245 mm

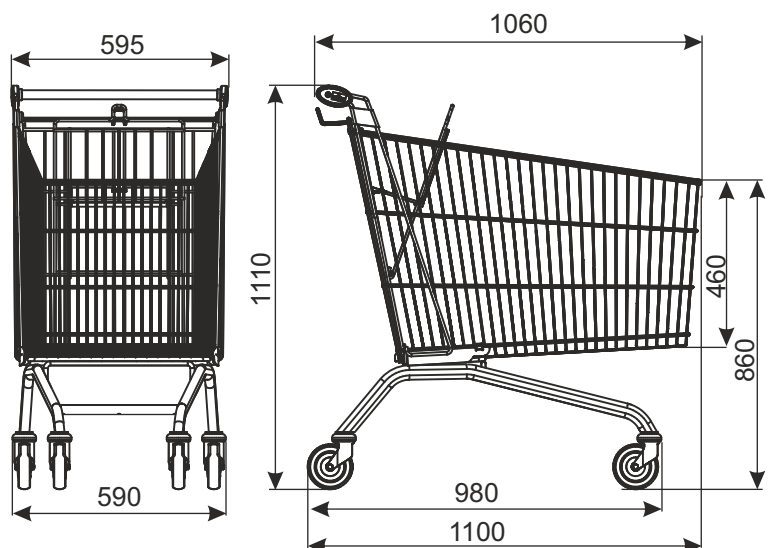

Der Einkaufswagen hat in der Standardversion die Standardräder. Optionales Zubehör (u.a. Räder auf Fahrsteige oder mit Bremse, Pfandsystem, Logo und andere Ausrüstung) erfordert separate Vereinbarung. Hinweis: Wenn Sie die Räder für Personenfahrsteigen verwenden, beträgt dann die Tragfähigkeit von Einkaufswagen 130 kg.

NAME DES PRODUKTS	BESCHICHTUNG	INDEX
Einkaufswagen Avant 240 AS mit Kindersitz	verzinkt + Lack	919-351-049

W1 EINKAUFSWAGEN

EINKAUFSWAGEN CLASSIC 60



TYP	Classic 60
KORBVOLUMEN	60 l
TRAGKRAFT VON KORB	60 kg
GESAMTTRAGKRAFT	85 kg
RADDURCHMESSER	125 mm
BESCHICHTUNG	verzinkt + thermisch gehärteten Lack/ Fakultativ verzinkt + Pulverlack RAL7016
PARKABSTAND	180 mm

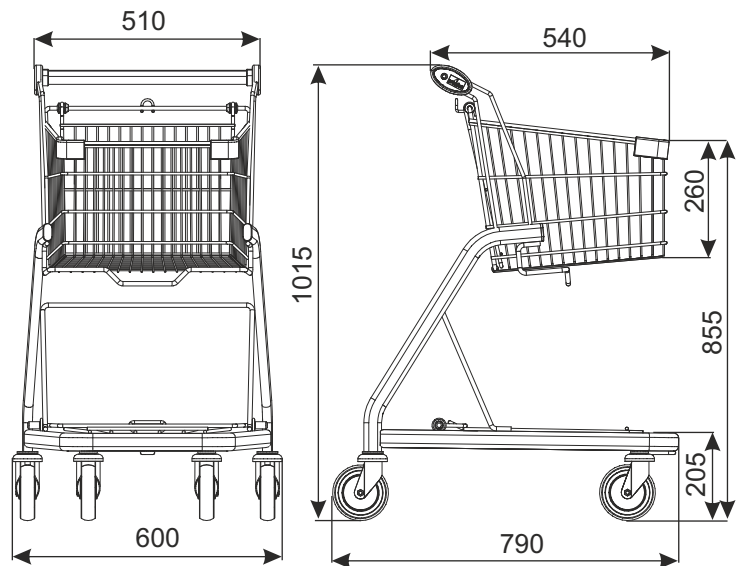

Der Einkaufswagen hat in der Standardversion die Standardräder. Optionales Zubehör (u.a. Räder auf Fahrsteige oder mit Bremse, Pfandsystem, Logo und andere Ausrüstung) erfordert separate Vereinbarung.

NAME DES PRODUKTS	BESCHICHTUNG	INDEX
Einkaufswagen Classic 60	verzinkt + Lack	919-351-581
Einkaufswagen Classic 60 - verzinkt + Pulverlack RAL7016 (Option)	verzinkt + Pulverlack	919-351-279

W1 EINKAUFSWAGEN

EINKAUFSWAGEN CLASSIC 70 SPECIAL (WT-70RPS)



TYP	Classic 70 SPECIAL
KORBVOLUMEN	70 l
TRAGKRAFT VON KORB	70 kg
GESAMTTRAGKRAFT	110 kg
RADDURCHMESSER	125 mm
PARKABSTAND	230 mm

Der Einkaufswagen hat in der Standardversion die Standardräder. Optionales Zubehör (u.a. Räder auf Fahrsteige oder mit Bremse, Pfandsystem, Logo und andere Ausrüstung) erfordert separate Vereinbarung.

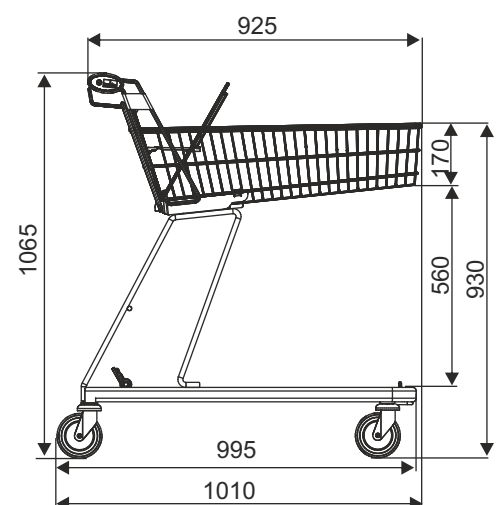
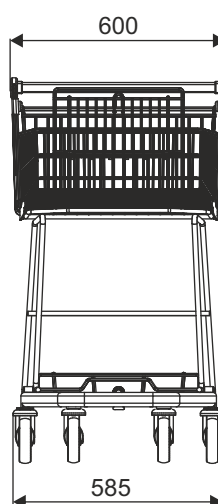

NAME DES PRODUKTS	BESCHICHTUNG	INDEX
Einkaufswagen Classic 70 SPECIAL (WT-70RP) (mit Kindersitz)	verzinkt + Lack	919-351-202

W1 EINKAUFSWAGEN

EINKAUFSWAGEN CLASSIC 90 RELAXT



Der Einkaufswagen ist mit einem originalen, modernen Griff mit eingebautem Münzschloss, antistatischem Schutz und einem Platz für eine Werbeeinlage ausgestattet. Die Konstruktion des Griffs ermöglicht ein einfaches Manövrieren des beladenen Einkaufswagens.



TYP	Classic 90 Relaxt
KORBVOLUMEN	85 l
TRAGKRAFT VON KORB	85 kg
GESAMTRAGKRAFT	125 kg
RADDURCHMESSER	125 mm
BESCHICHTUNG	verzinkt + thermisch gehärteten Lack
PARKABSTAND	180 mm

Der Einkaufswagen hat in der Standardversion die Standardräder. Optionales Zubehör (u.a. Räder auf Fahrsteige oder mit Bremse, Pfandsystem, Logo und andere Ausrüstung) erfordert separate Vereinbarung.

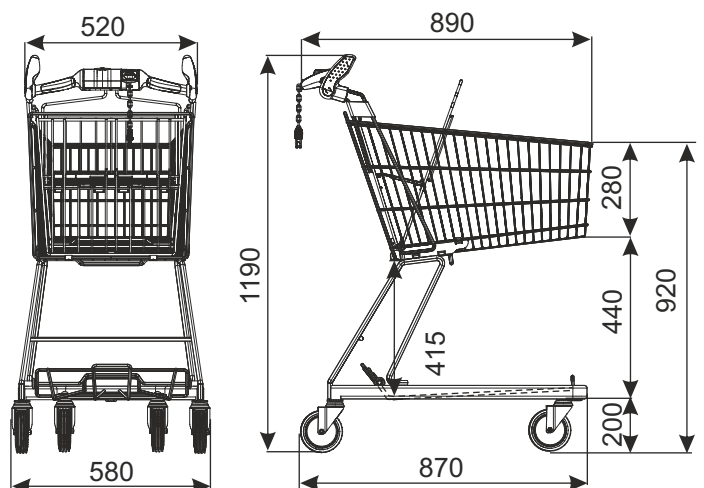

NAME DES PRODUKTS	BESCHICHTUNG	INDEX
Einkaufswagen Classic 90 Relaxt mit Kindersitz	verzinkt + Lack	—

W1 EINKAUFSWAGEN

EINKAUFSWAGEN CLASSIC 90



TYP	Classic 90
KORBVOLUMEN	85 l
TRAGKRAFT VON KORB	85 kg
GESAMTTRAGKRAFT	125 kg
RADDURCHMESSER	100 mm (optional 125 mm)
BESCHICHTUNG	verzinkt + thermisch gehärteten Lack
PARKABSTAND	180 mm

Der Einkaufswagen hat in der Standardversion die Standardräder. Optionales Zubehör (u.a. Räder auf Fahrsteige oder mit Bremse, Pfandsystem, Logo und andere Ausrüstung) erfordert separate Vereinbarung.

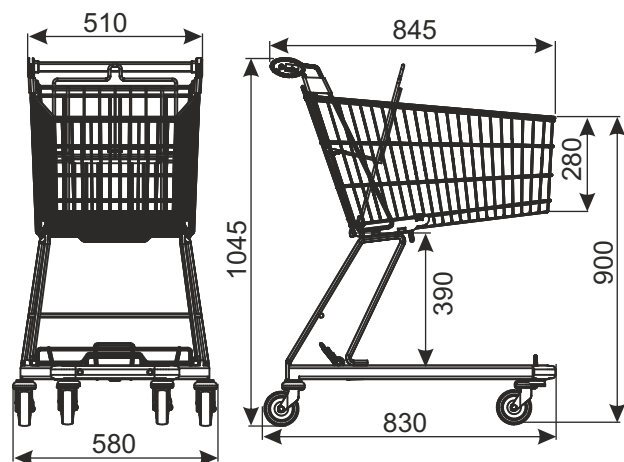

NAME DES PRODUKTS	BESCHICHTUNG	INDEX
Einkaufswagen Classic 90 mit Kindersitz	verzinkt + Lack	919-350-718
Einkaufswagen Classic 90 ohne Kindersitz	verzinkt + Lack	919-350-717

W1 EINKAUFSWAGEN

EINKAUFSWAGEN CLASSIC 90F



TYP	Classic 90F
KORBVOLUMEN	95 l
TRAGKRAFT	95 kg
RADDURCHMESSER	100 mm
BESCHICHTUNG	verzinkt + thermisch gehärteten Lack
PARKABSTAND	190 mm

Der Einkaufswagen hat in der Standardversion die Standardräder. Optionales Zubehör (u.a. Pfandsystem, Logo und andere Ausrüstung) erfordert separate Vereinbarung.

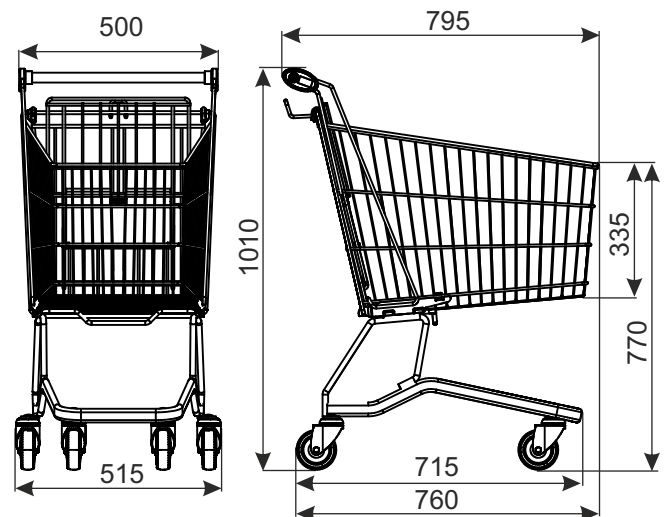

NAME DES PRODUKTS	BESCHICHTUNG	INDEX
Einkaufswagen Classic 90F mit Kindersitz	verzinkt + Lack	919-351-336

W1 EINKAUFSWAGEN

EINKAUFSWAGEN CLASSIC 100C



TYP	Classic 100C
KORBVOLUMEN	100 l
TRAGKRAFT VON KORB	100 kg
GESAMTTRAGKRAFT	130 kg
RADDURCHMESSER	125 mm
BESCHICHTUNG	verzinkt + thermisch gehärteten Lack
PARKABSTAND	165 mm

Der Einkaufswagen hat in der Standardversion die Standardräder. Optionales Zubehör (u.a. Pfandsystem, Logo und andere Ausrüstung) erfordert separate Vereinbarung.

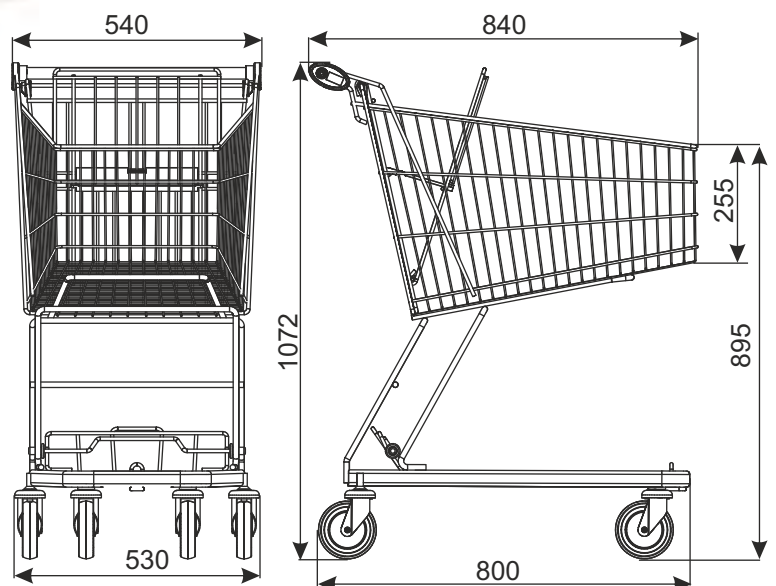

NAME DES PRODUKTS	BESCHICHTUNG	INDEX
Einkaufswagen Classic 100C mit Kindersitz	verzinkt + Lack	919-351-717

W1 EINKAUFSWAGEN

EINKAUFSWAGEN CLASSIC 100S

Neuheit!



TYP	Classic 100S
KORBVOLUMEN	100 l
TRAGKRAFT VON KORB	100 kg
GESAMTTRAGKRAFT	130 kg
RADDURCHMESSER	125 mm
BESCHICHTUNG	verzinkt + thermisch gehärteten Lack
PARKABSTAND	220 mm

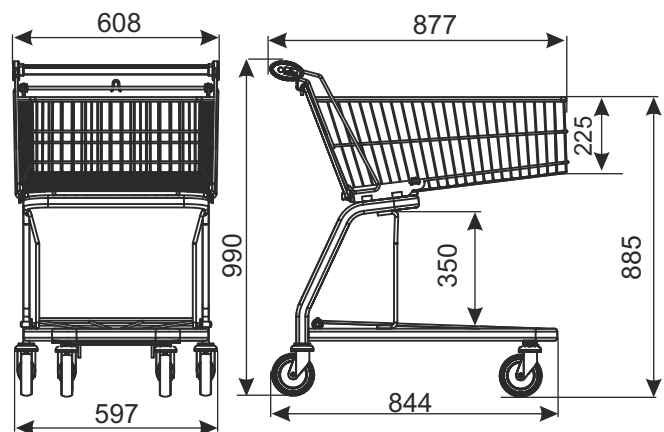

Der Einkaufswagen hat in der Standardversion die Standardräder. Optionales Zubehör (u.a. Pfandsystem, Logo und andere Ausrüstung) erfordert separate Vereinbarung.

NAME DES PRODUKTS	BESCHICHTUNG	INDEX
Einkaufswagen Classic 100S	verzinkt + Lack	919-351-529

W1 EINKAUFSWAGEN

EINKAUFSWAGEN CLASSIC 110D

Neuheit!



TYP	Classic 110D
KORBVOLUMEN	110 l
TRAGKRAFT VON KORB	110 kg
GESAMTTRAGKRAFT	140 kg
RADDURCHMESSER	100 mm
BESCHICHTUNG	verzinkt + thermisch gehärteten Lack
PARKABSTAND	165 mm

Der Einkaufswagen hat in der Standardversion die Standardräder. Optionales Zubehör (u.a. Pfandsystem, Logo und andere Ausrüstung) erfordert separate Vereinbarung.

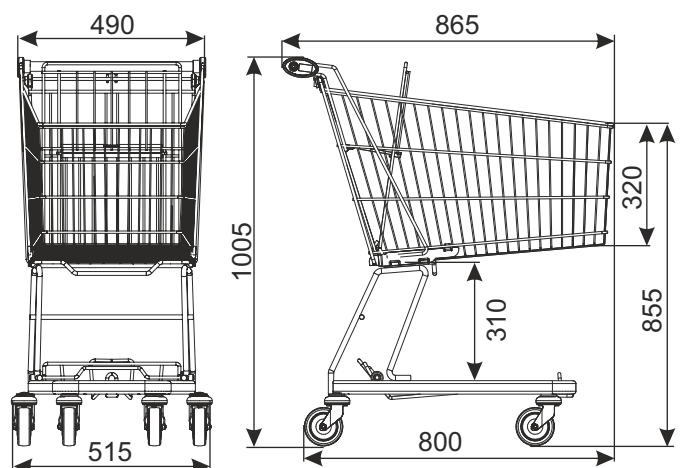

NAME DES PRODUKTS	BESCHICHTUNG	INDEX
Einkaufswagen Classic 110D	verzinkt + Lack	919-351-604

W1 EINKAUFSWAGEN

EINKAUFSWAGEN CLASSIC 125F



TYP	Classic 125F
KORBVOLUMEN	125 l
TRAGKRAFT	125 kg
RADDURCHMESSER	125 mm
BESCHICHTUNG	verzinkt + thermisch gehärteten Lack
PARKABSTAND	220 mm

Der Einkaufswagen hat in der Standardversion die Standardräder. Optionales Zubehör (u.a. Räder auf Fahrsteige oder mit Bremse, Pfandsystem, Logo und andere Ausrüstung) erfordert separate Vereinbarung.

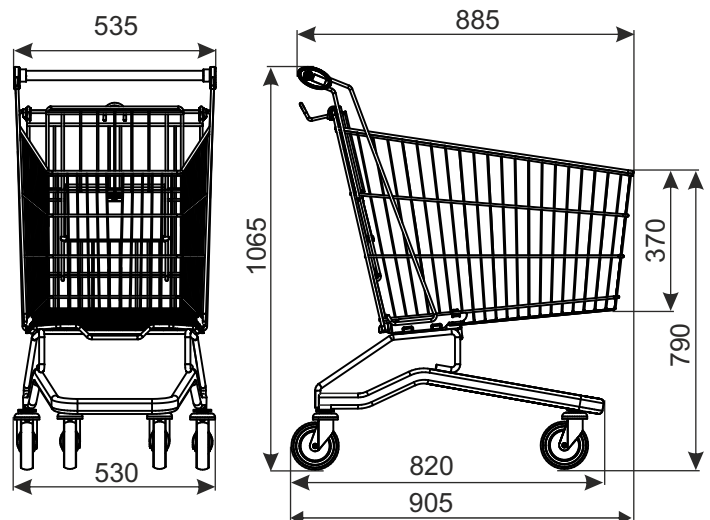

NAME DES PRODUKTS	BESCHICHTUNG	INDEX
Einkaufswagen Classic 125F mit Kindersitz	verzinkt + Lack	919-351-337

W1 EINKAUFSWAGEN

EINKAUFSWAGEN CLASSIC 135S



TYP	Classic 135S
KORBVOLUMEN	135 l
TRAGKRAFT	130 kg
RADDURCHMESSER	125 mm
BESCHICHTUNG	verzinkt + thermisch gehärteten Lack
PARKABSTAND	270 mm

Der Einkaufswagen hat in der Standardversion die Standardräder. Optionales Zubehör (u.a. Räder auf Fahrsteige oder mit Bremse, Pfandsystem, Logo und andere Ausrüstung) erfordert separate Vereinbarung.

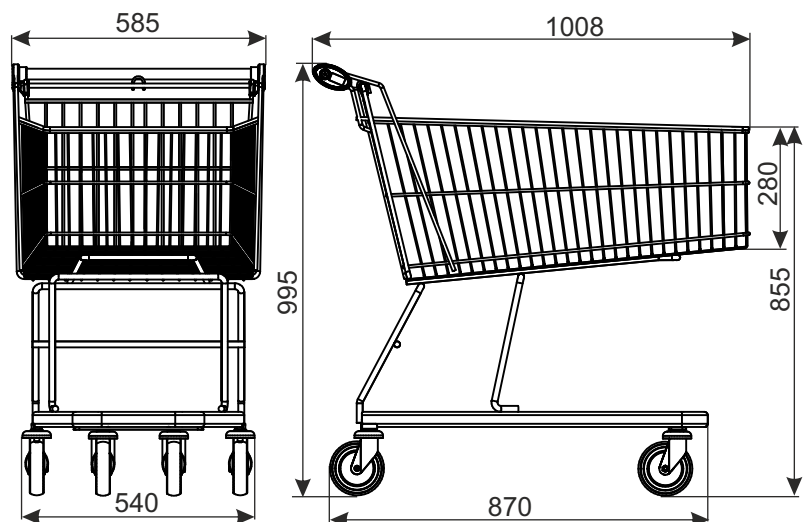

NAME DES PRODUKTS	BESCHICHTUNG	INDEX
Einkaufswagen Classic 135S mit Kindersitz	verzinkt + Lack	919-351-745

W1 EINKAUFSWAGEN

EINKAUFSWAGEN CLASSIC 140



TYP	Classic 140
KORBVOLUMEN	136 l
TRAGKRAFT VON KORB	136 kg
GESAMTTRAGKRAFT	186 kg
RADDURCHMESSER	125 mm
BESCHICHTUNG	verzinkt + thermisch gehärteten Lack
PARKABSTAND	220 mm

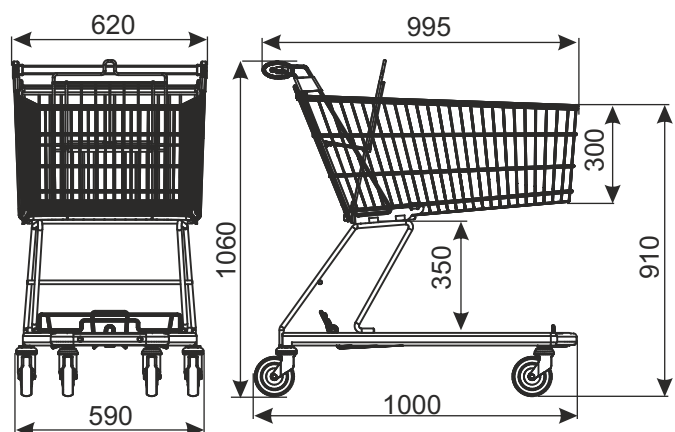

Der Einkaufswagen hat in der Standardversion die Standardräder. Optionales Zubehör (u.a. Räder auf Fahrsteige oder mit Bremse, Pfandsystem, Logo und andere Ausrüstung) erfordert separate Vereinbarung. Hinweis: Wenn Sie die Räder für Personenfahrsteigen verwenden, beträgt dann die Tragfähigkeit von Einkaufswagen 130 kg.

NAME DES PRODUKTS	BESCHICHTUNG	INDEX
Einkaufswagen Classic 140 mit Kindersitz	verzinkt + Lack	919-350-720
Einkaufswagen Classic 140 ohne Kindersitz	verzinkt + Lack	919-350-719

W1 EINKAUFSWAGEN

EINKAUFSWAGEN CLASSIC 140M



TYP	Classic 140M
KORBVOLUMEN	140 l
TRAGKRAFT VON KORB	140 kg
GESAMTTRAGKRAFT	190 kg
RADDURCHMESSER	125 mm
BESCHICHTUNG	verzinkt + thermisch gehärteten Lack
PARKABSTAND	265 mm

Der Einkaufswagen hat in der Standardversion die Standardräder. Optionales Zubehör (u.a. Räder auf Fahrsteige oder mit Bremse, Pfandsystem, Logo und andere Ausrüstung) erfordert separate Vereinbarung. Textilstange ist optional.
Hinweis: Wenn Sie die Räder für Personenfahrsteigen verwenden, beträgt dann die Tragfähigkeit von Einkaufswagen 130 kg.

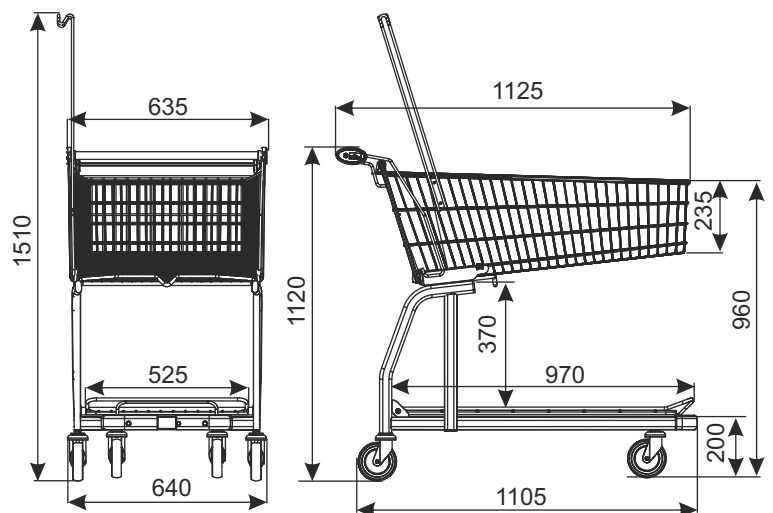

NAME DES PRODUKTS	BESCHICHTUNG	INDEX
Einkaufswagen Classic 140M mit Kindersitz	verzinkt + Lack	919-351-176_v2
Textilienhenkel für Einkaufswagen 140M (optionale Ausrüstung)	verzinkt + Lack	919-351-172
Einkaufswagen Classic 140M ohne Kindersitz	verzinkt + Lack	919-351-176

W1 EINKAUFSWAGEN

EINKAUFSWAGEN CLASSIC 150F



TYP	Classic 150F
KORBVOLUMEN	156 l
TRAGKRAFT	156 kg
RADDURCHMESSER	125 mm
BESCHICHTUNG	verzinkt + thermisch gehärteten Lack
PARKABSTAND	225 mm

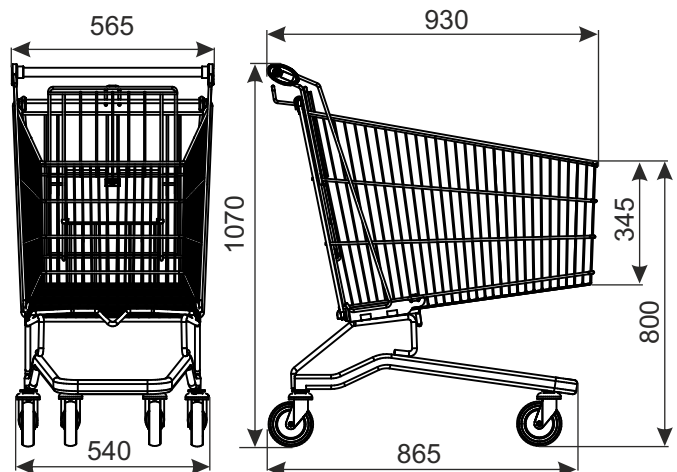

Der Einkaufswagen hat in der Standardversion die Standardräder. Optionales Zubehör (u.a. Räder auf Fahrsteige oder mit Bremse, Pfandsystem, Logo und andere Ausrüstung) erfordert separate Vereinbarung. Hinweis: Wenn Sie die Räder für Personenfahrsteigen verwenden, beträgt dann die Tragfähigkeit von Einkaufswagen 130 kg.

NAME DES PRODUKTS	BESCHICHTUNG	INDEX
Einkaufswagen Classic 150F mit Kindersitz	verzinkt + Lack	919-351-338

W1 EINKAUFSWAGEN

EINKAUFSWAGEN CLASSIC 155



TYP	Classic 155
KORBVOLUMEN	143 l
TRAGKRAFT VON KORB	143 kg
GESAMTTRAGKRAFT	190 kg
RADDURCHMESSER	125 mm
BESCHICHTUNG	verzinkt + thermisch gehärteten Lack
PARKABSTAND	245 mm

Der Einkaufswagen hat in der Standardversion die Standardräder. Optionales Zubehör (u.a. Räder auf Fahrsteige oder mit Bremse, Pfandsystem, Logo und andere Ausrüstung) erfordert separate Vereinbarung. Hinweis: Wenn Sie die Räder für Personenfahrsteigen verwenden, beträgt dann die Tragfähigkeit von Einkaufswagen 130 kg.

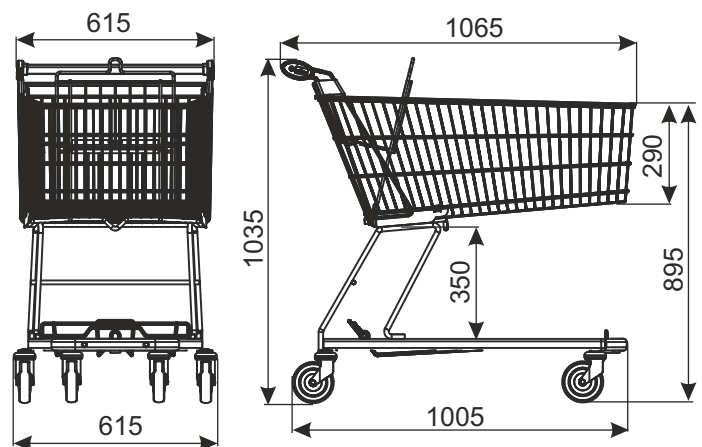

NAME DES PRODUKTS	BESCHICHTUNG	INDEX
Einkaufswagen Classic 155 mit Kindersitz	verzinkt + Lack	919-350-807
Einkaufswagen Classic 155 ohne Kindersitz	verzinkt + Lack	-

W1 EINKAUFSWAGEN

EINKAUFSWAGEN CLASSIC 155P (mit klappbarer Ablage für PET-Gebinde)



TYP	Classic 155P
KORBVOLUMEN	143 l
TRAGKRAFT VON KORB	143 kg
DIE TRAGFÄHIGKEIT DES FACHES FÜR SIX PACK	30 kg
GESAMTTRAGKRAFT	210 kg
RADDURCHMESSER	125 mm
BESCHICHTUNG	verzinkt + thermisch gehärteten Lack
PARKABSTAND	245 mm

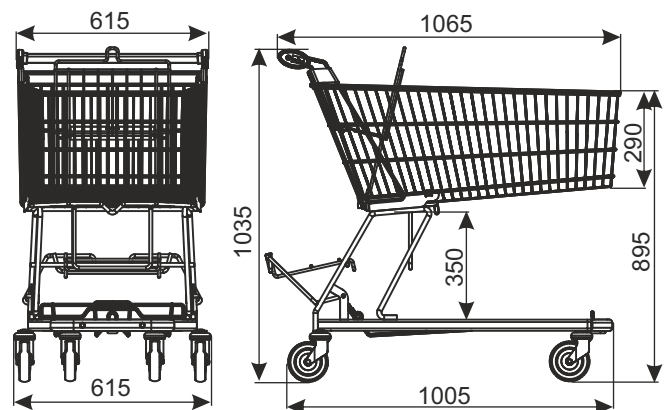

Der Einkaufswagen hat in der Standardversion die Standardräder. Optionales Zubehör (u.a. Räder auf Fahrsteige oder mit Bremse, Pfandsystem, Logo und andere Ausrüstung) erfordert separate Vereinbarung. Hinweis: Wenn Sie die Räder für Personenfahrsteigen verwenden, beträgt dann die Tragfähigkeit von Einkaufswagen 130 kg.

NAME DES PRODUKTS	BESCHICHTUNG	INDEX
Einkaufswagen Classic 155P mit Kindersitz	verzinkt + Lack	-

W1 EINKAUFSWAGEN

EINKAUFSWAGEN CLASSIC 180F



TYP	Classic 180F
KORBVOLUMEN	177 l
TRAGKRAFT	177 kg
RADDURCHMESSER	125 mm
BESCHICHTUNG	verzinkt + thermisch gehärteten Lack
PARKABSTAND	205 mm

Der Einkaufswagen hat in der Standardversion die Standardräder. Optionales Zubehör (u.a. Räder auf Fahrsteige oder mit Bremse, Pfandsystem, Logo und andere Ausrüstung) erfordert separate Vereinbarung. Hinweis: Wenn Sie die Räder für Personenfahrsteigen verwenden, beträgt dann die Tragfähigkeit von Einkaufswagen 130 kg.

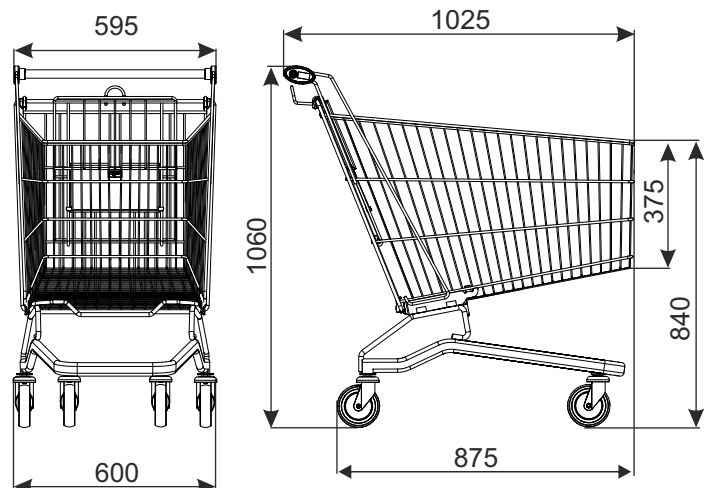

NAME DES PRODUKTS	BESCHICHTUNG	INDEX
Einkaufswagen Classic 180F mit Kindersitz	verzinkt + Lack	919-351-339

W1 EINKAUFSWAGEN

EINKAUFSWAGEN CLASSIC 180K



TYP	Classic 180K
KORBVOLUMEN	180 l
TRAGKRAFT VON KORB	180 kg
GESAMTTRAGKRAFT	230 kg
RADDURCHMESSER	125 mm
BESCHICHTUNG	verzinkt + thermisch gehärteten Lack
PARKABSTAND	220 mm

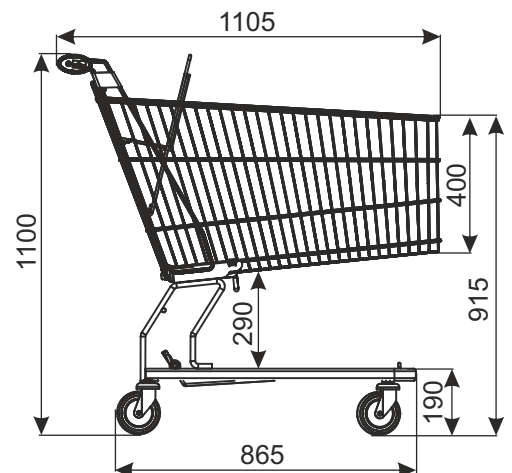

Der Einkaufswagen hat in der Standardversion die Standardräder. Optionales Zubehör (u.a. Räder auf Fahrsteige oder mit Bremse, Pfandsystem, Logo und andere Ausrüstung) erfordert separate Vereinbarung. Hinweis: Wenn Sie die Räder für Personenfahrsteigen verwenden, beträgt dann die Tragfähigkeit von Einkaufswagen 130 kg.

NAME DES PRODUKTS	BESCHICHTUNG	INDEX
Einkaufswagen Classic 180K	verzinkt + Lack	919-351-185

W1 EINKAUFSWAGEN

EINKAUFSWAGEN CLASSIC 185



TYP	Classic 185
KORBVOLUMEN	178 l
TRAGKRAFT VON KORB	178 kg
GESAMTTRAGKRAFT	228 kg
RADDURCHMESSER	125 mm
BESCHICHTUNG	verzinkt + thermisch gehärteten Lack
PARKABSTAND	245 mm

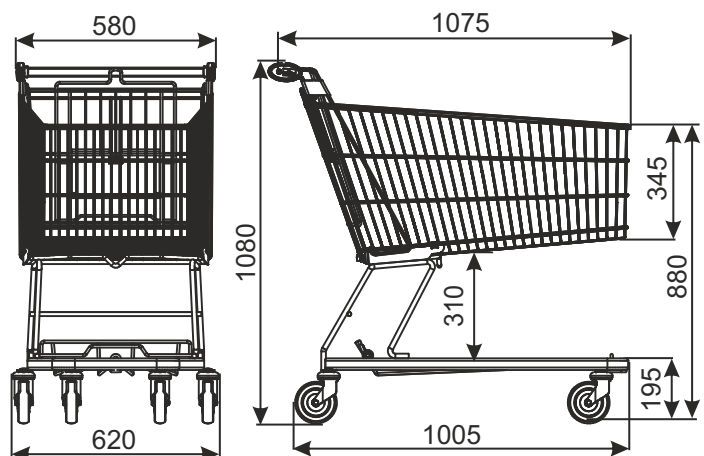

Der Einkaufswagen hat in der Standardversion die Standardräder. Optionales Zubehör (u.a. Räder auf Fahrsteige oder mit Bremse, Pfandsystem, Logo und andere Ausrüstung) erfordert separate Vereinbarung. Hinweis: Wenn Sie die Räder für Personenfahrsteigen verwenden, beträgt dann die Tragfähigkeit von Einkaufswagen 130 kg.

NAME DES PRODUKTS	BESCHICHTUNG	INDEX
Einkaufswagen Classic 185 mit Kindersitz	verzinkt + Lack	919-351-134
Einkaufswagen Classic 185 ohne Kindersitz	verzinkt + Lack	919-351-533

W1 EINKAUFSWAGEN

EINKAUFSWAGEN CLASSIC 185M



TYP	Classic 185M
KORBVOLUMEN	178 l
TRAGKRAFT VON KORB	178 kg
GESAMTTRAGKRAFT	228
RADDURCHMESSER	125 mm
BESCHICHTUNG	verzinkt + thermisch gehärteten Lack
PARKABSTAND	245 mm

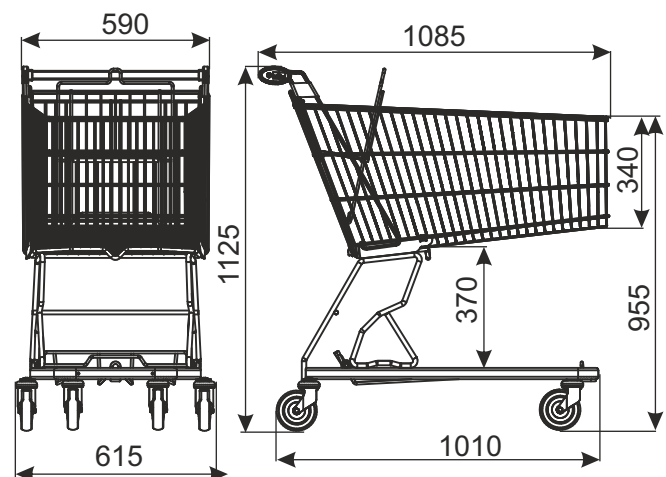

Der Einkaufswagen hat in der Standardversion die Standardräder. Optionales Zubehör (u.a. Räder auf Fahrsteige oder mit Bremse, Pfandsystem, Logo und andere Ausrüstung) erfordert separate Vereinbarung. Hinweis: Wenn Sie die Räder für Personenfahrsteigen verwenden, beträgt dann die Tragfähigkeit von Einkaufswagen 130 kg.

NAME DES PRODUKTS	BESCHICHTUNG	INDEX
Einkaufswagen Classic 185M mit Kindersitz	verzinkt + Lack	919-351-234

W1 EINKAUFSWAGEN

EINKAUFSWAGEN CLASSIC 185MP (mit klappbarer Ablage für PET-Gebinde)



TYP	Classic 185MP
KORBVOLUMEN	178 l
TRAGKRAFT VON KORB	178 kg
DIE TRAGFÄHIGKEIT DES FACHES FÜR SIX PACK	30 kg
GESAMTRAGKRAFT	258 kg
RADDURCHMESSER	125 mm
BESCHICHTUNG	verzinkt + thermisch gehärteten Lack
PARKABSTAND	245 mm

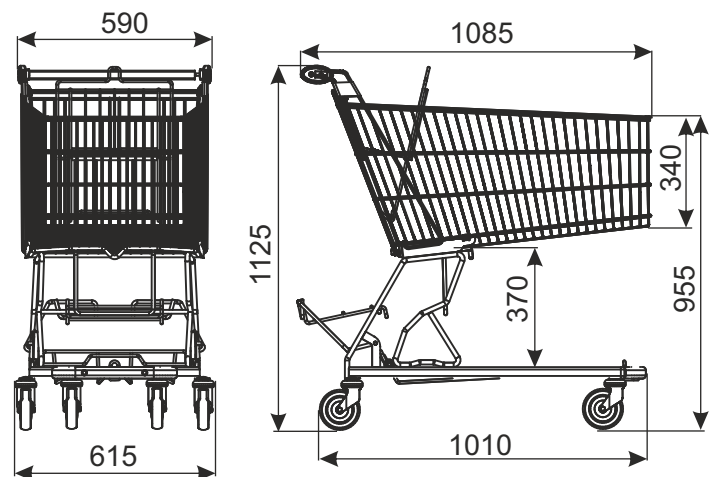

Der Einkaufswagen hat in der Standardversion die Standardräder. Optionales Zubehör (u.a. Räder auf Fahrsteige oder mit Bremse, Pfandsystem, Logo und andere Ausrüstung) erfordert separate Vereinbarung. Hinweis: Wenn Sie die Räder für Personenfahrsteigen verwenden, beträgt dann die Tragfähigkeit von Einkaufswagen 130 kg.

NAME DES PRODUKTS	BESCHICHTUNG	INDEX
Einkaufswagen Classic 185MP mit Kindersitz	verzinkt + Lack	_____

W1 EINKAUFSWAGEN

EINKAUFSWAGEN CLASSIC 210A



TYP	Classic 210A
KORBVOLUMEN	203 l
TRAGKRAFT	203 kg
RADDURCHMESSER	125 mm
BESCHICHTUNG	verzinkt + thermisch gehärteten Lack
PARKABSTAND	250 mm

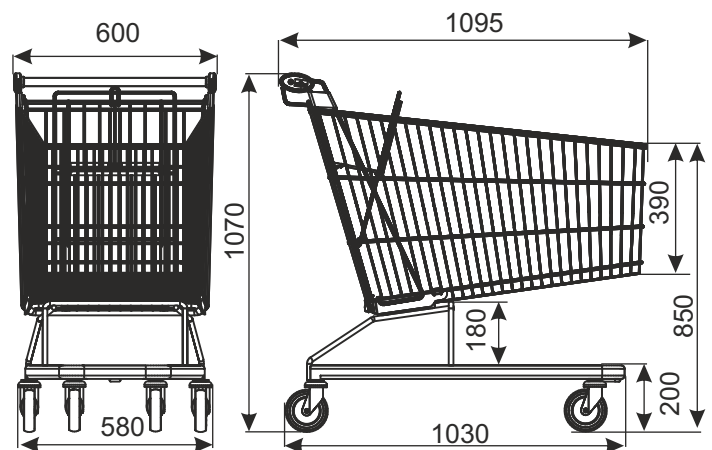

Der Einkaufswagen hat in der Standardversion die Standardräder. Optionales Zubehör (u.a. Räder auf Fahrsteige oder mit Bremse, Pfandsystem, Logo und andere Ausrüstung) erfordert separate Vereinbarung. Hinweis: Wenn Sie die Räder für Personenfahrsteigen verwenden, beträgt dann die Tragfähigkeit von Einkaufswagen 130 kg.

NAME DES PRODUKTS	BESCHICHTUNG	INDEX
Einkaufswagen Classic 210A mit Kindersitz	verzinkt + Lack	919-350-904

W1 EINKAUFSWAGEN

EINKAUFSWAGEN CLASSIC 210F



TYP	Classic 210F
KORBVOLUMEN	205 l
TRAGKRAFT	205 kg
RADDURCHMESSER	125 mm
BESCHICHTUNG	verzinkt + thermisch gehärteten Lack
PARKABSTAND	250 mm

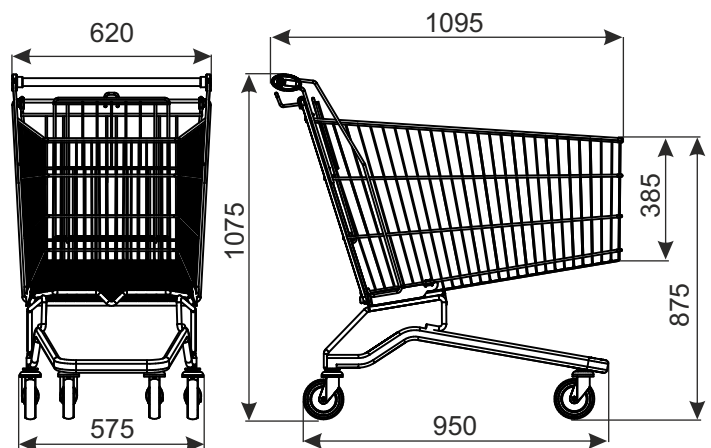

Der Einkaufswagen hat in der Standardversion die Standardräder. Optionales Zubehör (u.a. Räder auf Fahrsteige oder mit Bremse, Pfandsystem, Logo und andere Ausrüstung) erfordert separate Vereinbarung. Hinweis: Wenn Sie die Räder für Personenfahrräder verwenden, beträgt dann die Tragfähigkeit von Einkaufswagen 130 kg.

NAME DES PRODUKTS	BESCHICHTUNG	INDEX
Einkaufswagen Classic 210F mit Kindersitz	verzinkt + Lack	919-351-340

W1 EINKAUFSWAGEN

EINKAUFSWAGEN CLASSIC 210CC

Neuheit!



TYP	Classic 210CC
KORBVOLUMEN	203 l
TRAGKRAFT	203 kg
RADDURCHMESSER	125 mm
BESCHICHTUNG	verzinkt + thermisch gehärteten Lack
PARKABSTAND	250 mm

Der Einkaufswagen hat in der Standardversion die Standardräder. Optionales Zubehör (u.a. Räder auf Fahrsteige oder mit Bremse, Pfandsystem, Logo und andere Ausrüstung) erfordert separate Vereinbarung. Hinweis: Wenn Sie die Räder für Personenfahrsteigen verwenden, beträgt dann die Tragfähigkeit von Einkaufswagen 130 kg.

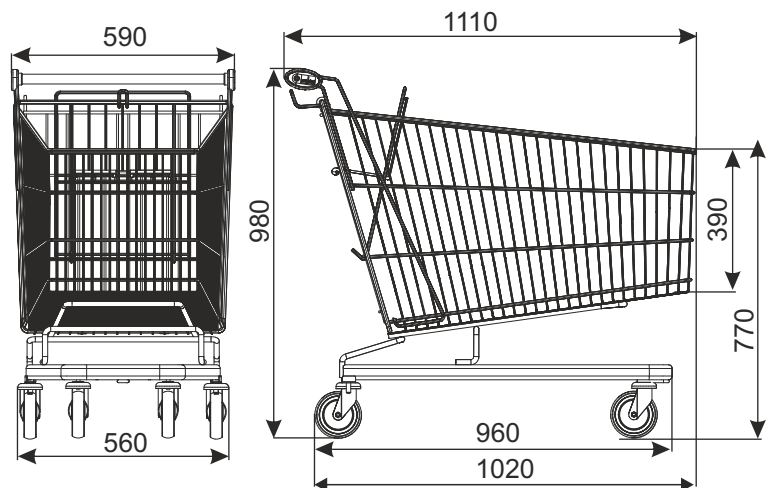

NAME DES PRODUKTS	BESCHICHTUNG	INDEX
Einkaufswagen Classic Classic 210CC mit Kindersitz	verzinkt + Pulverbeschichtung	919-351-611
Einkaufswagen Classic Classic 210CC mit Kindersitz	verzinkt + Lack	—

W1 EINKAUFSWAGEN

EINKAUFSWAGEN CLASSIC 212A



TYP	Classic 212A
KORBVOLUMEN	206 l
TRAGKRAFT	206 kg
RADDURCHMESSER	125 mm
BESCHICHTUNG	verzinkt + thermisch gehärteten Lack
PARKABSTAND	245 mm

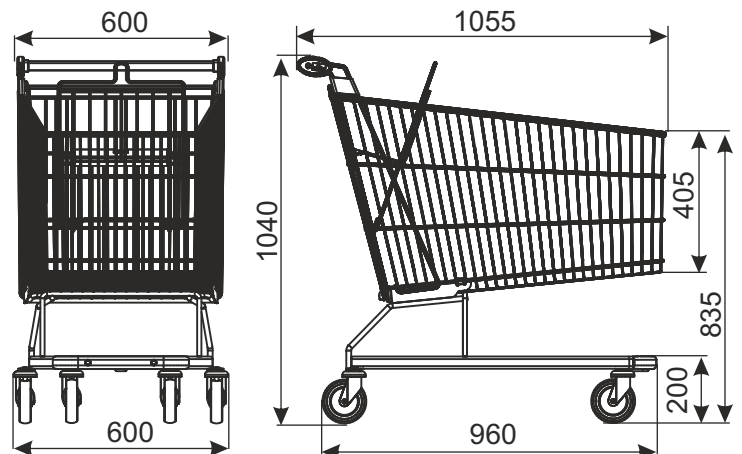

Der Einkaufswagen hat in der Standardversion die Standardräder. Optionales Zubehör (u.a. Räder auf Fahrsteige oder mit Bremse, Pfandsystem, Logo und andere Ausrüstung) erfordert separate Vereinbarung. Hinweis: Wenn Sie die Räder für Personenfahrsteigen verwenden, beträgt dann die Tragfähigkeit von Einkaufswagen 130 kg.

NAME DES PRODUKTS	BESCHICHTUNG	INDEX
Einkaufswagen Classic 212A mit Kindersitz	verzinkt + Lack	919-350-950

W1 EINKAUFSWAGEN



SONDERWAGEN UND ZUBEHÖR



W2 SONDERWAGEN UND ZUBEHÖR

- 1 Einkaufswagen für Kinder Avant P20
- 2 Einkaufswagen für Kinder Avant MINI 20
- 3 Einkaufswagen MINI 22L
- 4 Kinderauto KID-CAR 110
- 5 Kinderwagen Vario MOBI
- 6 Tablettwagen
- 7 Einkaufswagen für Menschen mit eingeschränkter Mobilität WTN-1
- 8 Gepäckwagen Vario E1
- 9 Gepäckwagen Vario E2
- 10 Gepäckwagen Vario G1
- 11 Wagn zum Konfektionieren von Bestellungen
- 12 Servicewagen mit Körben
- 13 Servicewagen ohne Körben
- 14 Doppel Korbstapelwagen Vario WKR XL
- 15 Doppel Korbstapelwagen Vario WKR XL für Fahrsteigen
- 16 Einkaufswagen Vario WKR v.2 mit Taschengriffen
- 17 Korbstapelwagen (WKS-25A)
- 18 Korbstapelwagen mit dem Griff (WKS-25)
- 19 Einkaufskorb aus Kunststoff 20l
- 20 Einkaufskorb aus Kunststoff 20l Neuheit
- 21 Einkaufskorb aus Kunststoff 25l
- 22 Einkaufskorb aus Kunststoff 28l
- 23 Einkaufskorb aus Kunststoff 28l (R)
- 24 Einkaufskorb aus Kunststoff 34l mit Räder und Griff
- 25 Einkaufskorb aus Kunststoff 40l mit Räder und Griff
- 26 Einkaufskorb aus Kunststoff 55l mit Räder und Griff
- 27 Korb „FIX“ für Babytrage
- 28 Zubehör Einkaufswagen

Die Reproduktion ohne vorherige Genehmigung ist verboten. Um sich zu verbessern, behält sich der Hersteller das Recht vor, Änderungen an ihren Produkten zu implementieren. Empfehlungen für die Installation und Verwendung von Produkte sind nur zu Informationszwecken zur Verfügung gestellt und ziehen keine Haftung des Herstellers.

W2 SONDERWAGEN UND ZUBEHÖR

EINKAUFSWAGEN FÜR KINDER AVANT P20



TYP	Avant P20
KORBVOLUMEN	20 l
TRAGKRAFT	20 kg
RADDURCHMESSER	75 mm
PARKABSTAND	175 mm

Beschichtung:
verzinkt + Pulverlack oder verzinkt + Lack

ZUSÄTZLICHE AUSSTATTUNG:

- Mast mit Griff,
- Mast ohne Griff.

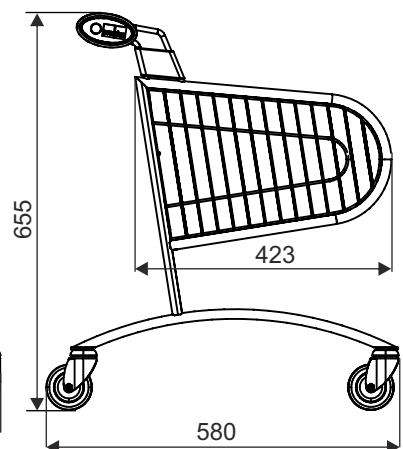
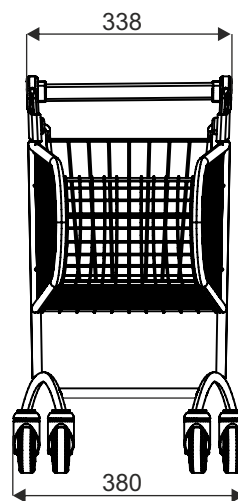

NAME DES PRODUKTS	BESCHICHTUNG	INDEX
Einkaufswagen für Kinder Avant P20	verzinkt + Pulverlack/ verzinkt + Lack	919-351-155

W2 SONDERWAGEN UND ZUBEHÖR

EINKAUFSWAGEN FÜR KINDER AVANT MINI 20



Beschichtung:

verzinkt + Lack oder verzinkt + Pulverlack

ZUSÄTZLICHE AUSSTATTUNG:

- Mast mit Griff,
- Mast ohne Griff.

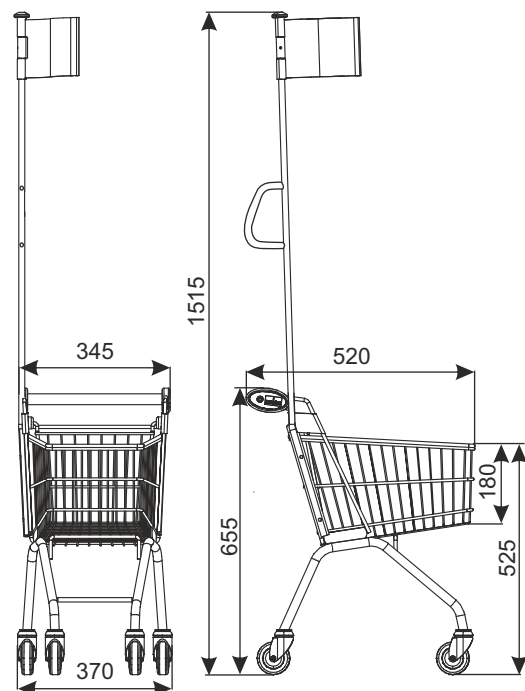

TYP	Avant MINI 20
KORBVOLUMEN	20 l
TRAGKRAFT	20 kg
RADDURCHMESSER	75 mm
PARKABSTAND	180 mm

NAME DES PRODUKTS	BESCHICHTUNG	INDEX
Einkaufswagen für Kinder Avant MINI 20	verzinkt + Lack	919-350-932

W2 SONDERWAGEN UND ZUBEHÖR

EINKAUFSWAGEN MINI 22L



Optionales Zubehör (u.a. Mast, Griff Ergostick, Pfandsystem, Logo) erfordert separate Vereinbarung.

TYP	MINI 22L
KORBVOLUMEN	22 l
TRAGKRAFT	22 kg
RADDURCHMESSER	75 mm
PARKABSTAND	160 mm

Beschichtung:
verzinkt + Lack

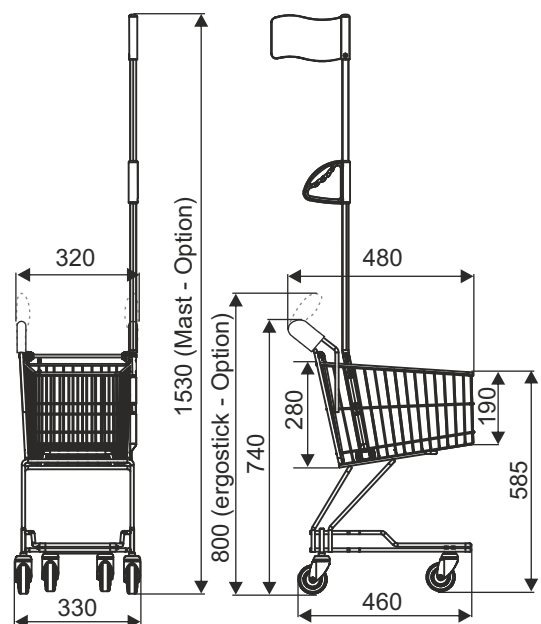

NAME DES PRODUKTS	BESCHICHTUNG	INDEX
Einkaufswagen MINI 22L	Verzinkt + Lack	919-351-320

W2 SONDERWAGEN UND ZUBEHÖR

DAMIX Sp z o.o. ul. Bohaterów Czerwca 1956r. nr 3; PL - 87-500 Rypin
tel. +48 54 280 34 93; fax +48 54 280 45 40; e-mail: damix@damix.pl; handel@damix.pl, www.damix.pl

All rights reserved
27 01 2020

KINDERAUTO KID-CAR 110S



Kinderauto Kid-Car 110S ist die ideale Lösung beim Einkaufen mit einem Kind. Für Kinder zwischen 2 und 5 Jahren.

TYP	KID-CAR 110S
KORBVOLUMEN	110 l
TRAGKRAFT	Korb - 75 kg, Kunststoffteil - 30 kg
RADDURCHMESSER	125 mm

Räder mit Bremse und Sicherheitsgurt sind optionale Ausstattung.

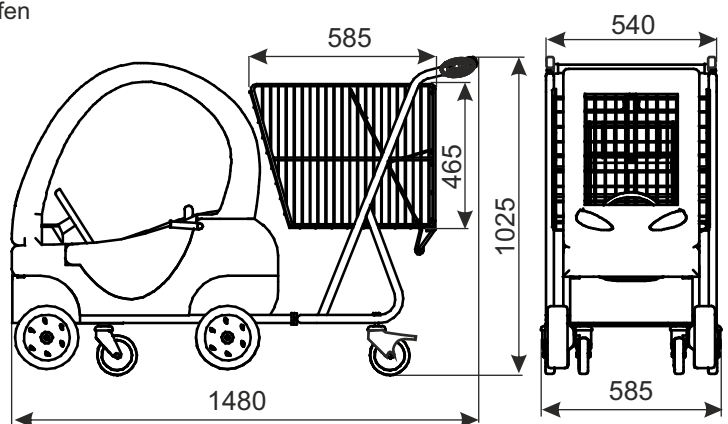

NAME DES PRODUKTS	BESCHICHTUNG	INDEX
Kinderauto KID-CAR 110S	Korb - Pulverlack, Auto - Kunststoff	919-344-040

W2 SONDERWAGEN UND ZUBEHÖR

KINDERWAGEN VARIO MOBI



TYP	Kinderwagen Vario MOBI
TRAGKRAFT	15 kg
RADDURCHMESSER	100 mm
PARKABSTAND	230 mm
BESCHICHTUNG	Sitz: verzinkt + Pulverlack, Gestell: verzinkt + Lack oder optional verzinkt + Pulverlack

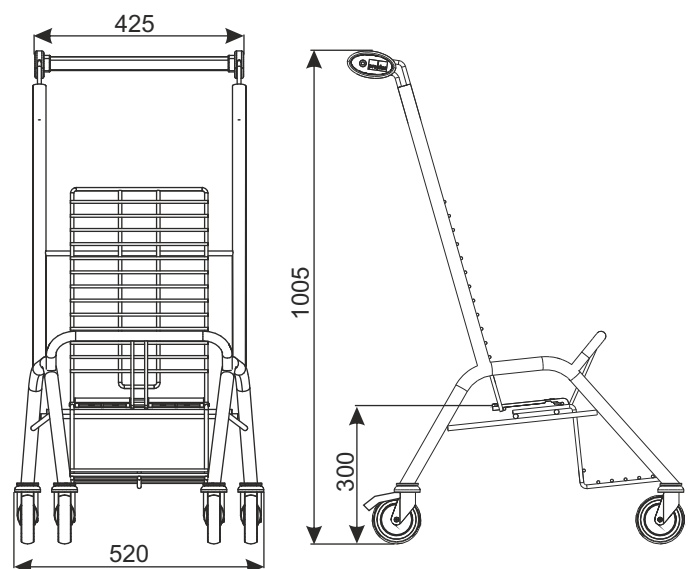

NAME DES PRODUKTS	BESCHICHTUNG	INDEX
Kinderwagen Vario MOBI	verzinkt + Pulverlack/ verzinkt + Lack	919-350-903

W2 SONDERWAGEN UND ZUBEHÖR

TABLETTWAGEN



Beschichtung:
verzinkt + thermisch gehärteten Lack

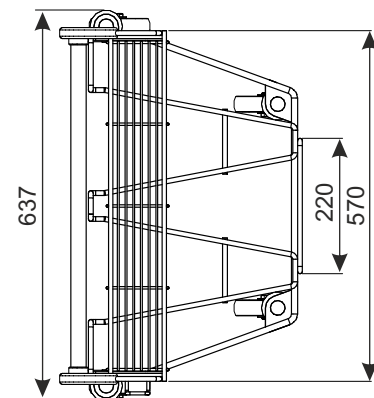
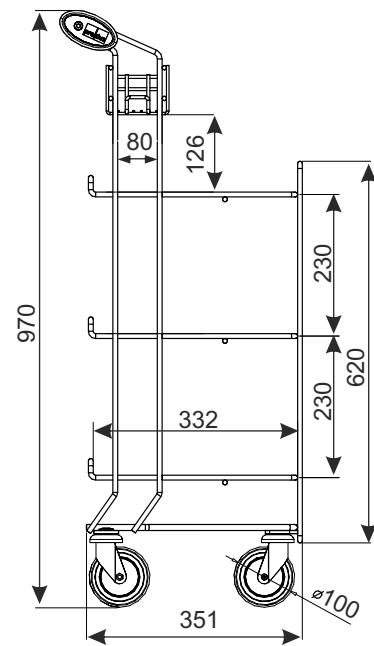

NAME DES PRODUKTS	BESCHICHTUNG	INDEX
Tablettwagen	verzinkt + Lack	919-351-236

W2 SONDERWAGEN UND ZUBEHÖR

DAMIX Sp z o.o. ul. Bohaterów Czerwca 1956r. nr 3; PL - 87-500 Rypin
tel. +48 54 280 34 93; fax +48 54 280 45 40; e-mail: damix@damix.pl; handel@damix.pl, www.damix.pl

All rights reserved
05 03 2018

EINKAUFSWAGEN FÜR MENSCHEN MIT EINGESCHRÄNKTER MOBILITÄT WTN-1



TYP	WTN-1
KORBVOLUMEN	45 l
TRAGKRAFT	150 kg
RADDURCHMESSER	125 mm
PARKABSTAND	240 mm

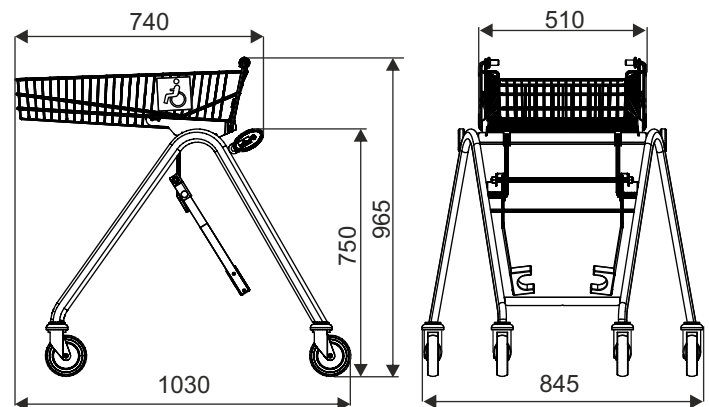

NAME DES PRODUKTS	BESCHICHTUNG	INDEX
Einkaufswagen für Menschen mit eingeschränkter Mobilität WTN-1	verzinkt + Lack	919-351-189

W2 SONDERWAGEN UND ZUBEHÖR

GEPÄCKWAGEN VARIO E1

Neuheit!



Es wird hauptsächlich an Flughäfen, Bahnhöfen und Hotels eingesetzt.

Ladefähigkeit:

Bis zu 4 Gepäckstücke. Oberkorb für Handgepäck. Praktischer Taschenhaken.

Service und Sicherheit:

Die hochwertige Griffabdeckung (grau), die Frontstoßstange und die geeignete untere Plattform garantieren die Sicherheit des Gepäcks.

Der Wagen kann optional mit einem Münzschloss ausgestattet.

Personalisierung (optional):

Werbefläche mit den Abmessungen 400x200 mm.

Beschichtung:

Zink galvanisch + Klarlack.

Optionen: Pulverbeschichtete oder Edelstahlkonstruktion.

Rollen:

2 Backrollen hinten Ø 200mm, 2 Lenkrollen vorn Ø 125 mm.

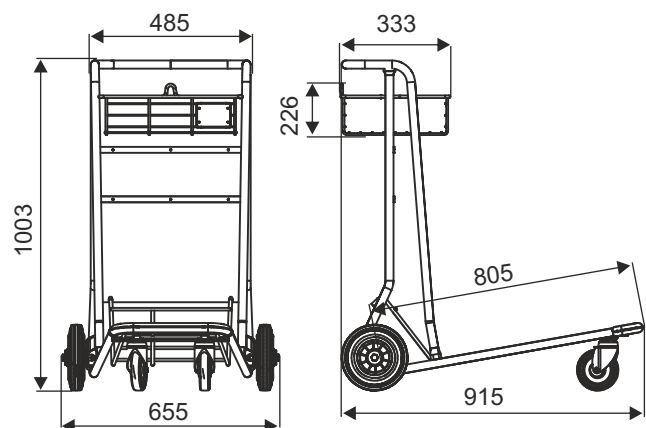

TYP	Vario E1
TRAGKRAFT	250 kg
PARKABSTAND	340 mm

NAME DES PRODUKTS	BESCHICHTUNG	INDEX
Gepäckwagen Vario E1	Zink galvanisch + Klarlack	919-351-361

W2 SONDERWAGEN UND ZUBEHÖR

GEPÄCKWAGEN VARIO E2

Neuheit!



Es wird hauptsächlich an Flughäfen, Bahnhöfen und Hotels eingesetzt.

Ladekapazität:

Bis zu 4 Gepäckstücke. Oberkorb für Handgepäck. Praktischer Taschenhaken.

Service und Sicherheit:

Die hochwertige Griffabdeckung (grau), die Frontstoßstange und die geneigte untere Plattform garantieren die Sicherheit des Gepäcks. Der Wagen kann optional mit einem Münzschloss ausgestattet.

Personalisierung (optional):

Werbetafel mit den Abmessungen 467x388 mm.

Beschichtung:

Zink galvanisch + Klarlack.
Optionen: Pulverbeschichtete oder Edelstahlkonstruktion.

Rollen:

2 Backrollen hinten Ø 200mm, 1 Lenkrollen vorn Ø 125 mm.

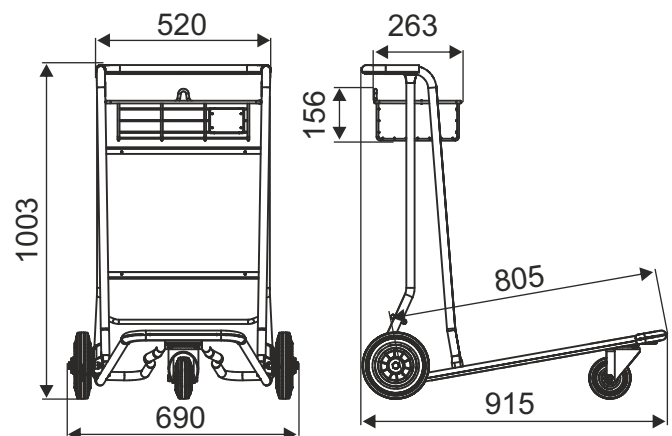

TYP	Vario E2
TRAGKRAFT	250 kg
PARKABSTAND	270 mm

NAME DES PRODUKTS	BESCHICHTUNG	INDEX
Gepäckwagen Vario E2	Zink galvanisch + Klarlack	919-351-360

W2 SONDERWAGEN UND ZUBEHÖR

GEPÄCKWAGEN VARIO G1

Neuheit!



Multifunktionaler Gepäckwagen mit einfach zu bedienendem Bremssystem. Es wird hauptsächlich an Flughäfen, Bahnhöfen und Hotels eingesetzt.

TYP	Vario G1
TRAGKRAFT	250 kg
RADDURCHMESSER	200 mm
PARKABSTAND	310 mm

Tragfähigkeit: 250 kg, bis zu 4 Gepäckstücke.

Oberkorb für Handgepäck. Die abfallende untere Plattform hält Ihr Gepäck sicher. Praktischer Taschenhaken. Stoßstange vorne. Münzschloss (Option). Bremssystem handhaben.

Personalisierung (optional):

- Werbetafel mit den Abmessungen 470x288 mm,
- Werbetafel auf dem Korb

Standardbeschichtung:

Zink galvanisch + Klarlack.
Optionen: Pulverbeschichtete oder Edelstahlkonstruktion.

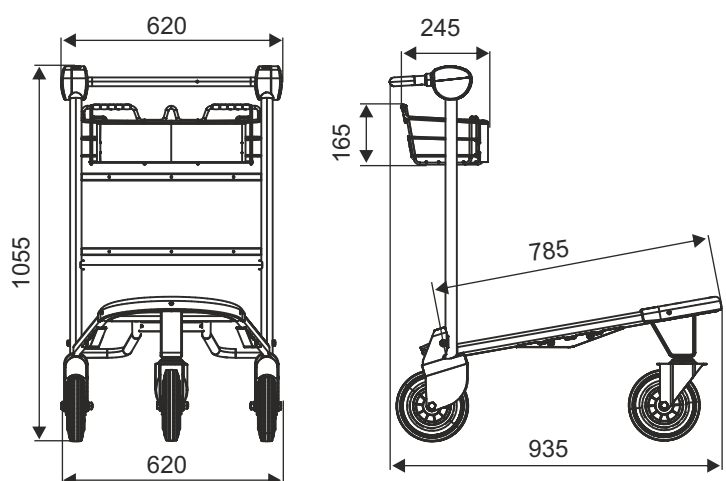

NAME DES PRODUKTS	BESCHICHTUNG	INDEX
Gepäckwagen Vario G1	Zink galvanisch + Klarlack	919-351-389

W2 SONDERWAGEN UND ZUBEHÖR

WAGRN ZUM KONFEKTIONIEREN VON BESTELLUNGEN



Der Wagen dient in Verbindung mit den ausziehbaren Behältern zum Konfektionieren von Bestellungen. (Die Schiebbehälter werden nicht mit dem Wagen geliefert).



Beschichtung: Verzinkt + Lack

Technische Daten: Die Wagenstruktur besteht aus einem Profil und Blechhaltern für Schieberegale; oben befindet sich ein Drahtkorb und Lochblechregal; 4 Schwenkräder. Die Schiebbehälter werden nicht mit dem Wagen geliefert.

Raddurchmesser: 125 mm.

Ladefähigkeit für eine Ladestelle: 25 kg

Zulässige Gesamtbelastung: 150 kg

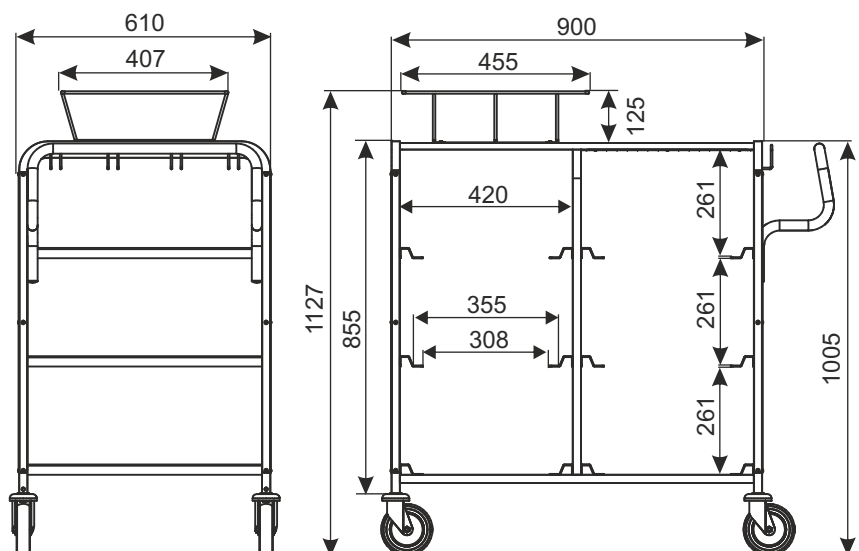

NAME DES PRODUKTS	BESCHICHTUNG	INDEX
Wagn zum Konfektionieren von Bestellungen	Zink galvanisch + Klarlack	919-351-067

W2 SONDERWAGEN UND ZUBEHÖR

SERVICEWAGEN MIT KÖRBN



TYP	Servicewagen mit Körben
TRAGKRAFT	200 kg
RADDURCHMESSER	125 mm

Das ist ein einfacher und praktischer Servicewagen, den bei Servicearbeiten erforderlich ist.

Dank zweier Plattformen ist Lasten bis zu 200 kg möglich. Die Lenkrollen \varnothing 125 mm ermöglichen eine optimale Wendigkeit. Zwei feste Plattformen und ein Clipboard ermöglichen das bequeme Sortieren von Gegenständen und die Vorbereitung von Arbeiten. Eckstoßstangen schützen den Servicewagen und sorgen für Langlebigkeit. Zwei Zinkkörbe mit Abmessungen: Länge 600 x Breite 400 x Höhe 300 mm.

Standardbeschichtung:

Aufbau - Zink + Pulverfarbe

Körbe - Zink galvanisch + Klarlack

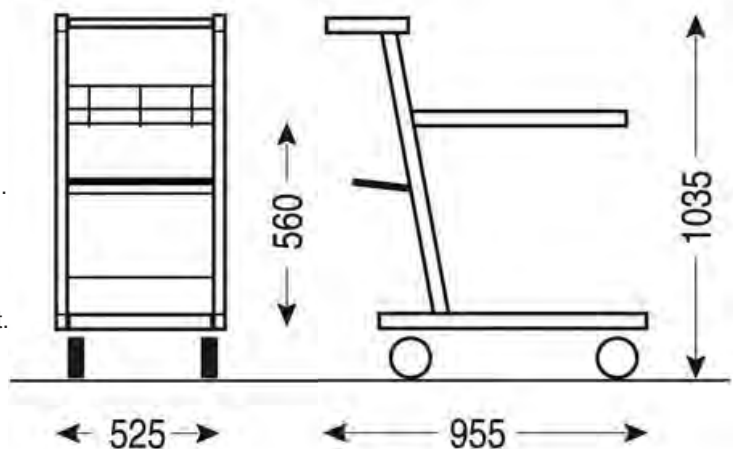

NAME DES PRODUKTS	BESCHICHTUNG	INDEX
Servicewagen mit Körben	Zink + Pulverfarbe/ Zink galvanisch + Klarlack	919-351-392

W2 SONDERWAGEN UND ZUBEHÖR

SERVICEWAGEN OHNE KÖRBN



TYP	Servicewagen ohne Körben
TRAGKRAFT	200 kg
RADDURCHMESSER	125 mm

Das ist ein einfacher und praktischer Servicewagen, den bei Servicearbeiten erforderlich ist.

Dank zweier Plattformen ist Lasten bis zu 200 kg möglich. Die Lenkrollen \varnothing 125 mm ermöglichen eine optimale Wendigkeit. Zwei feste Plattformen und ein Clipboard ermöglichen das bequeme Sortieren von Gegenständen und die Vorbereitung von Arbeiten. Eckstoßstangen schützen den Servicewagen und sorgen für Langlebigkeit.

Standardbeschichtung:
Zink + Pulverfarbe.

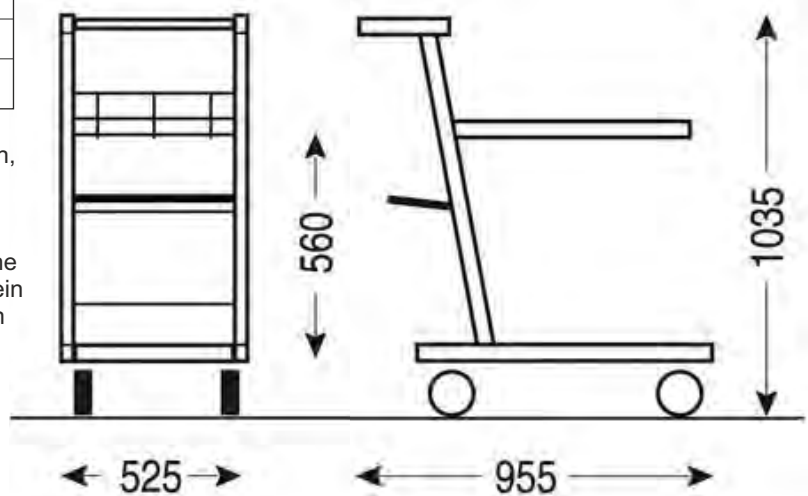

NAME DES PRODUKTS	BESCHICHTUNG	INDEX
Servicewagen ohne Körben	Zink + Pulverfarbe	919-351-393

W2 SONDERWAGEN UND ZUBEHÖR

DOPPEL KORBSTAPELWAGEN VARIO WKR XL



TYP	Vario WKR XL
TRAGKRAFT	60 kg
RADDURCHMESSER	75 mm oder 100 mm
PARKABSTAND	150 mm

Wagen ist für Körbe 20 l und 25 l ausgelegt.
(Wagen wird ohne Körbe verkauft.)

** 975mm - Dimension für Transportwagen mit Rädern Ø 100 mm,
950 mm - Dimension für Transportwagen mit Rädern Ø 75 mm.

** 550mm - Dimension für Transportwagen mit Rädern Ø 100 mm,
525 mm - Dimension für Transportwagen mit Rädern Ø 75 mm.

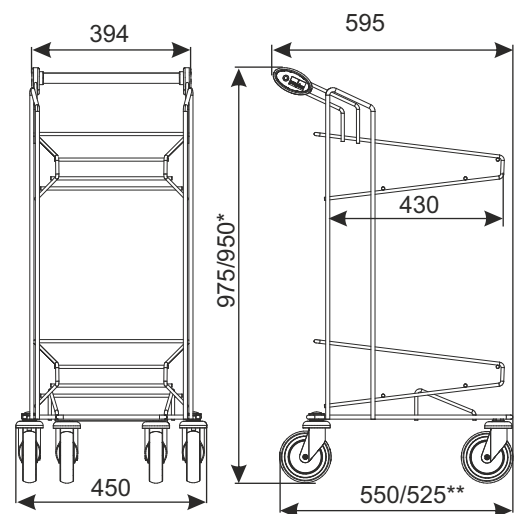

NAME DES PRODUKTS	BESCHICHTUNG	INDEX
Doppel Korbstapelwagen Vario WKR XL	verzinkt + Lack	919-351-115

W2 SONDERWAGEN UND ZUBEHÖR

DOPPEL KORBSTAPELWAGEN VARIO WKR XL FÜR FAHRSTEIGEN



TYP	Vario WKR XL für Fahrsteigen
TRAGKRAFT	60 kg
RADDURCHMESSER	125 mm
PARKABSTAND	150 mm

Wagen ist für Körbe 20 l und 25 l ausgelegt.
(Wagen wird ohne Körbe verkauft.)
Die Sonderräder ermöglichen die Fahrt auf den Fahrsteigen. Das fünfte Rad sichert die Stabilität des Wagen während Verwendung der Einkaufswagen auf den Fahrsteigen.

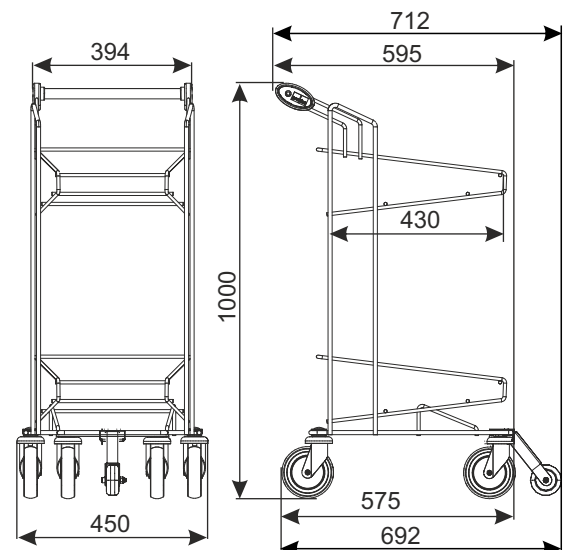

NAME DES PRODUKTS	BESCHICHTUNG	INDEX
Doppel Korbstapelwagen Vario WKR XL für Fahrsteigen	verzinkt + Lack	—

W2 SONDERWAGEN UND ZUBEHÖR

**EINKAUFSWAGEN VARIO WKR V.2
MIT TASCHENGRIFFEN**
Neuheit!

TYP	Vario WKR v.2 mit Taschengriffen
TRAGKRAFT	40 kg
RADDURCHMESSER	75 mm
PARKABSTAND	210 mm

Der Wagen mit Haken fürs Aufhängen der Einkaufstasche.



Zubehör: Smartphonehalterung.

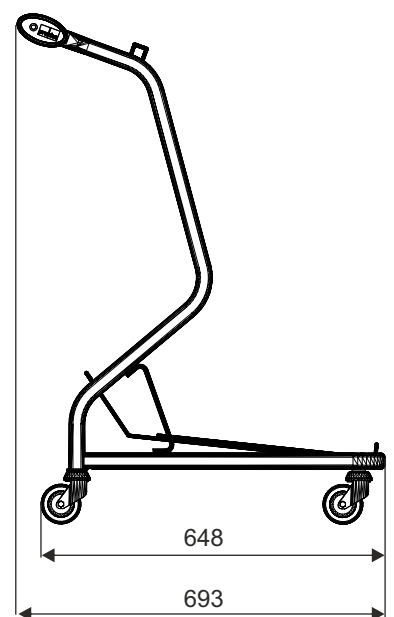
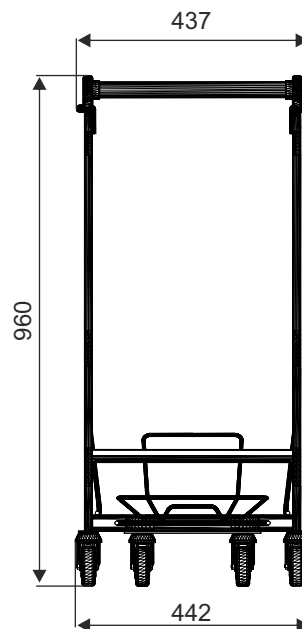

NAME DES PRODUKTS	BESCHICHTUNG	INDEX
Einkaufswagen Vario WKR v.2 mit Taschengriffen	verzinkt + Lack	919-351-531
Einkaufswagen Vario WKR v.2 mit Taschengriffen	verzinkt + Pulverbeschichtung	-

W2 SONDERWAGEN UND ZUBEHÖR

KOBRSTAPELWAGEN (WKS-25A)



Wagen ist für Körbe 20 l und 25 l ausgelegt.
(Wagen wird ohne Körbe verkauft.)
Fahrbares Untergestell, Lenkrollen - \varnothing 50 mm.

Beschichtung:
verzinkt + Lack.
Tragkraft: 40 kg.

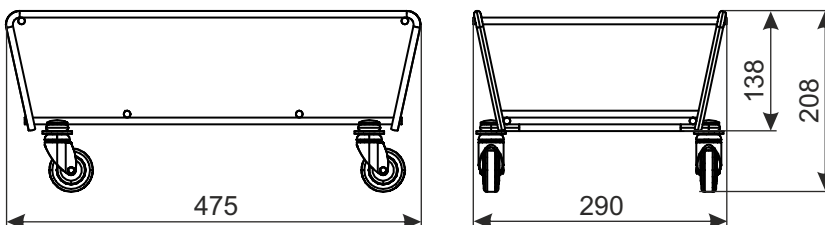

NAME DES PRODUKTS	BESCHICHTUNG	INDEX
Korbstapelwagen WKS-25A	verzinkt + Lack	919-351-159

W2 SONDERWAGEN UND ZUBEHÖR

DAMIX Sp z o.o. ul. Bohaterów Czerwca 1956r. nr 3; PL - 87-500 Rypin
tel. +48 54 280 34 93; fax +48 54 280 45 40; e-mail: damix@damix.pl; handel@damix.pl, www.damix.pl

All rights reserved
05 03 2018

KOBRSTAPELWAGEN MIT DEM GRIFF (WKS-25)



Wagen ist für Körbe 20 l und 25 l ausgelegt.
(Wagen wird ohne Körbe verkauft.)
Fahrbares Untergestell, Lenkrollen - Ø 50 mm.

Beschichtung:
Verzinkt + Lack.
Tragkraft: 40 kg.

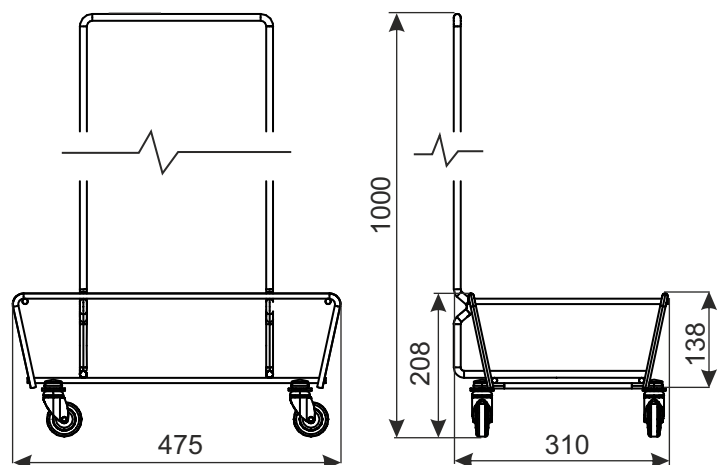

NAME DES PRODUKTS	BESCHICHTUNG	INDEX
Korbstapelwagen mit dem Griff (WKS-25)	verzinkt + Lack	919-351-160

W2 SONDERWAGEN UND ZUBEHÖR

EINKAUFSKORB AUS KUNSTSTOFF 20L



Körbe mit einem oder zwei Griffen (schwarz) verfügbar.

Standardfarben:

- rot,
 - blau,
 - grün,
 - gelb,
 - orange,
 - schwarz.
- (Andere Farben nach Absprache.)

Volumen: 22l



NAME DES PRODUKTS	BESCHICHTUNG	INDEX
Einkaufskorb aus Kunststoff 20l	Kunststoff	KOSZ-20L

W2 SONDERWAGEN UND ZUBEHÖR

EINKAUFSKORB AUS KUNSTSTOFF 20L NEUHEIT!



Technische Daten: Korb aus Kunststoff.
Körbe mit zwei Griffen (schwarz) verfügbar.
Optional Aufkleber mit dem Logo.

Standardfarben:
rot, grün, blau, gelb.

Volumen: 20l.



NAME DES PRODUKTS	BESCHICHTUNG	INDEX
Einkaufskorb aus Kunststoff 20l	Kunststoff	—

W2 SONDERWAGEN UND ZUBEHÖR

DAMIX Sp z o.o. ul. Bohaterów Czerwca 1956r. nr 3; PL - 87-500 Rypin
tel. +48 54 280 34 93; fax +48 54 280 45 40; e-mail: damix@damix.pl; handel@damix.pl, www.damix.pl

All rights reserved
05 03 2018

EINKAUFSKORB AUS KUNSTSTOFF 25L



Körbe mit einem Griff (schwarz) verfügbar.

Standardfarben:

- rot,
- blau,
- grün.

Volumen: 25l



NAME DES PRODUKTS	BESCHICHTUNG	INDEX
Einkaufskorb aus Kunststoff 25L	Kunststoff	KOSZ-25L

W2 SONDERWAGEN UND ZUBEHÖR

DAMIX Sp z o.o. ul. Bohaterów Czerwca 1956r. nr 3; PL - 87-500 Rypin
 tel. +48 54 280 34 93; fax +48 54 280 45 40; e-mail: damix@damix.pl; handel@damix.pl, www.damix.pl

All rights reserved
 05 03 2018

EINKAUFSKORB AUS KUNSTSTOFF 28L



Technische Daten: Korb aus Kunststoff.
Körbe mit zwei Griffen (schwarz) verfügbar.
Optional Aufkleber mit dem Logo.

Standardfarben:
rot, blau, grün, gelb.

Volumen: 28 l



NAME DES PRODUKTS	BESCHICHTUNG	INDEX
Einkaufskorb aus Kunststoff 28l	Kunststoff	_____

W2 SONDERWAGEN UND ZUBEHÖR

DAMIX Sp z o.o. ul. Bohaterów Czerwca 1956r. nr 3; PL - 87-500 Rypin
tel. +48 54 280 34 93; fax +48 54 280 45 40; e-mail: damix@damix.pl; handel@damix.pl, www.damix.pl

All rights reserved
05 03 2018

EINKAUFSKORB AUS KUNSTSTOFF 28L(R)



Technische Daten: Korb aus Kunststoff.
Körbe mit einem Griff (schwarz) verfügbar.

Standardfarben:
rot, blau, grün.

Volumen: 28 l



NAME DES PRODUKTS	BESCHICHTUNG	INDEX
Einkaufskorb aus Kunststoff 28l(R)	Kunststoff	KOSZ-28L(R)

W2 SONDERWAGEN UND ZUBEHÖR

DAMIX Sp z o.o. ul. Bohaterów Czerwca 1956r. nr 3; PL - 87-500 Rypin
tel. +48 54 280 34 93; fax +48 54 280 45 40; e-mail: damix@damix.pl; handel@damix.pl, www.damix.pl

All rights reserved
05 03 2018

EINKAUFSKORB AUS KUNSTSTOFF 34L MIT RÄDER UND GRIFF



Technische Daten: Korb aus Kunststoff; zusätzlicher, ausziehbarer Griff mit der antibakteriellen Beschichtung. Die Räder erleichtern Verlagerung von Korb. Aufkleber mit dem Logo - optional.

Standardfarben:

- rot,
- blau,
- grün,
- schwarz.

Volumen: 34l

Zulässige Belastung: 30 kg

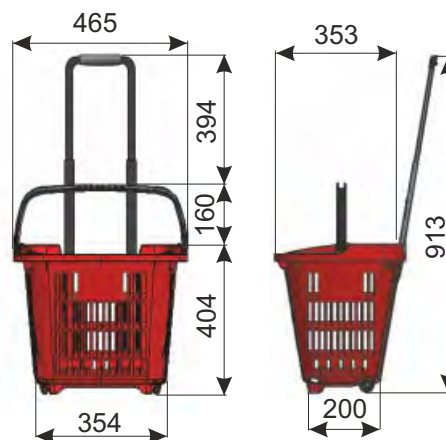

NAME DES PRODUKTS	BESCHICHTUNG	INDEX
Einkaufskorb aus Kunststoff 34l mit Räder und Griff	Kunststoff	KOSZ_34L_KOLA

W2 SONDERWAGEN UND ZUBEHÖR

EINKAUFSKORB AUS KUNSTSTOFF 40L MIT RÄDER UND GRIFF



Technische Daten: Korb aus Kunststoff, Teleskopgriff aus Metall, zwei Räder für einfachen Transport.
Aufkleber mit dem Logo - optional.
Standardfarben: rot, grün, blau, gelb.
Volumen: 38l

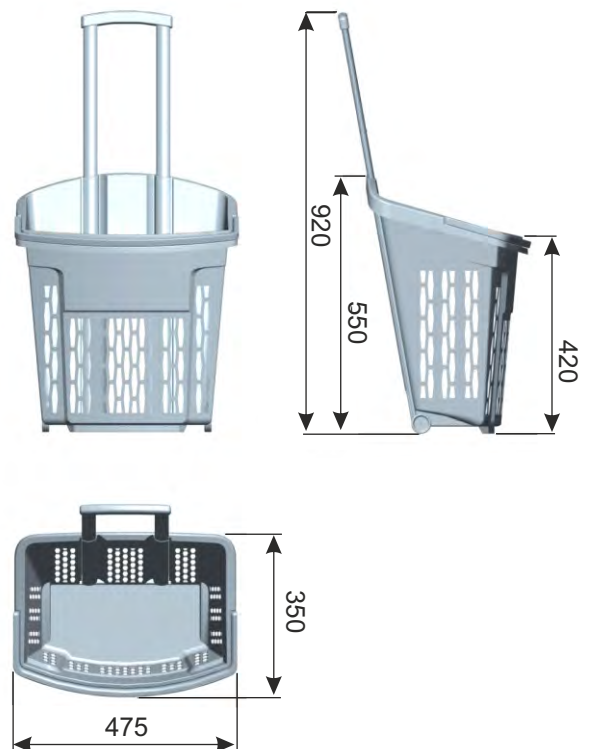

NAME DES PRODUKTS	BESCHICHTUNG	INDEX
Einkaufskorb aus Kunststoff 40l mit Räder und Griff	Kunststoff	KOSZ_40L_KOLA

W2 SONDERWAGEN UND ZUBEHÖR

EINKAUFSKORB AUS KUNSTSTOFF 55L MIT RÄDER UND GRIFF

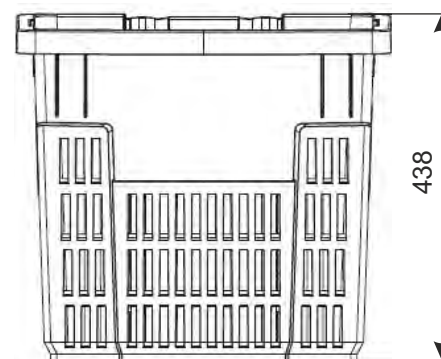
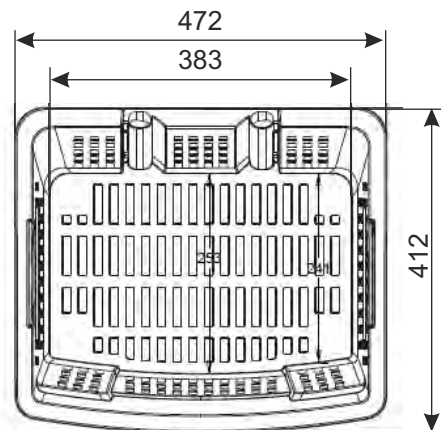

Technische Daten: Korb aus Kunststoff, Teleskopgriff aus Metall, zwei Räder für einfachen Transport. Aufkleber mit dem Logo - optional.
Standardfarben: rot, grün, blau, gelb, schwarz.
Volumen: 55l.

NAME DES PRODUKTS	BESCHICHTUNG	INDEX
Einkaufskorb aus Kunststoff 55l mit Räder und Griff	Kunststoff	_____

W2 SONDERWAGEN UND ZUBEHÖR

KORB „FIX“ FÜR BABYTRAGE (VERSTELLBARE BREITE DER STELLE MIT GRIFFEN FÜR EINKAUFSWAGEN)



TYP	Korb „FIX“ für Babytrage
ZULÄSSIGE GESAMTBELASTUNG	15 kg
KORB "FIX" MAXIMALGEWICHT BABY	9 kg
BESCHICHTUNG	verzinkt + Lack

Aufkleber mit Anleitung:



Korb „FIX“ für Babytrage kann für u.g. Einkaufswagen verwendet wird, z.B.:
Avant 140, Avant 210AP, Avant 215, Avant 215AL,
Classic 140, Classic 155, Classic 210A, Classic 212A.

Einkaufswagen, auf dem ein Korb für Babytrage montiert wird, muss hinten zwei Räder mit der Bremse haben.

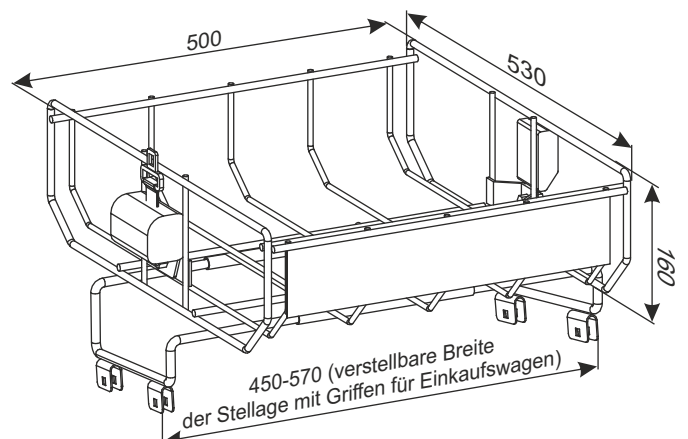

NAME DES PRODUKTS	BESCHICHTUNG	INDEX
Korb „FIX“ für Babytrage	verzinkt + Lack	919-350-881

W2 SONDERWAGEN UND ZUBEHÖR

ZUBEHÖR EINKAUFSWAGEN

Griff FG Coex Ergogrip

Verfügbare Farben: gelb, blau, red, anthrazit. Mit dem antistatischen Streifen, die leichte Auswechslung der Grafik, optional mit Pfandsystem Euroloc.



Andere Arten von Griffen



Handgriff Troleymatic mit integriertem Schloss



Rundgriff mit Pfandsystem Euroloc



Rundgriff mit Pfandsystem Smartloc



Rundgriff mit Pfandsystem Variloc

Kunststoffteile - eine breite Palette von Farben



Trennwand des Korbes Avant 90 Trennwand des Korbes Avant 140/ 215



Kunststoffhaken



Plakaträhmen (für Grafik 277x205 mm), zweiseitig



Korb für Kleinteile für Einkaufswagen

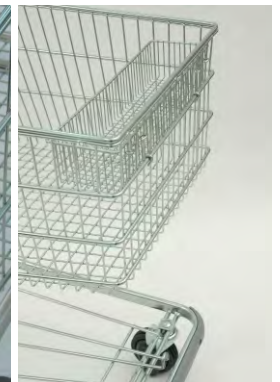

Räder für Einkaufswagen

Die verschiedenen Arten der Räder, hauptsächlich der renommierten Firma Tente: die Räder auf die glatten Oberflächen, die Räder aus Kunststoff, die Räder für die Fahrsteige, die Räder mit der Bremse.



Kunststoffgehäuse auf den Korb



W2 SONDERWAGEN UND ZUBEHÖR



TRANSPORTWAGEN

Transportwagen ist ein konkreter Vorschlag für Bau- oder Gartengeschäfte und Supermärkte. Er ermöglicht einen bequemen und handlichen Transport der gekauften Erzeugnisse. Gute Design-Lösungen (schöne Form eines Behälters, Vielzahl von Kapazitäten, ovale oder runde Griffe, ovale Griffelemente aus Kunststoff, Drahtdeckel mit einem Kunststoff Sitz für Kind, untere Rahmen aus Ovalprofil, hochwertige Rollen, optional auf dem Classic-Modell - der unteren Gitterrost bewirken, dass verschiedene Anforderungen unserer Kunden gerecht zu werden. Der Kombination ergonomisches Design mit ästhetischem Form und Ausführung tun, dass Einkaufen mit Einkaufswagen von Damix Spaß sind. Die Griffe auf unseren Einkaufswagen eignen sich unter anderem zu den Pfandschloss von Firma Systec POSTechnology GmbH.



W3 TRANSPORTWAGEN

- 1 Palette P2
- 2 Transportwagen Vario Light
- 3 Transportwagen Vario Heavy
- 4 Transportwagen Vario WTP-3
- 5 Transportwagen Vario WTP-3 für Fahrsteigen
- 6 Transportwagen Vario WTP-3KP
- 7 Transportwagen Vario WTP-3D
- 8 Transportwagen Vario WTP-3A
- 9 Transportwagen Vario WTP4
- 10 Transportwagen Vario 70 PN-1
- 11 Transportwagen Vario 90
- 12 Transportwagen Vario 90S
- 13 Transportwagen Vario 110
- 14 Transportwagen Vario 110S
- 15 Transportwagen Vario 110PK
- 16 Transportwagen Vario 115 mit Klappkorb
- 17 Transportwagen Vario 115 mit einem festen Korb
- 18 Transportwagen Vario 115 mit Seitenelement
- 19 Transportwagen Vario 120
- 20 Transportwagen Vario 120S
- 21 Transportwagen Vario 125
- 22 Transportwagen Vario 125M
- 23 Transportwagen Carry 80
- 24 Transportwagen Carry 90
- 25 Transportwagen Carry 90 für Fahrsteigen
- 26 Transportwagen Carry 95
- 27 Transportwagen Carry 100
- 28 Transportwagen Carry 100 für Fahrsteigen
- 29 Transportwagen Carry 100ZR
- 30 Transportwagen Carry 120
- 31 Transportwagen Carry 120M
- 32 Transportwagen Carry 160
- 33 Transportwagen Carry 160 mit dem fünften Rad
- 34 Plattenwagen Carry WP1A
- 35 Plattenwagen Carry WP1B
- 36 Plattenwagen Carry WP3
- 37 Plattenwagen Carry WP3B
- 38 Plattenwagen Carry WP6B
- 39 Plattenwagen Carry WP4
- 40 Plattenwagen Carry WP4A
- 41 Plattenwagen Carry WP4BW
- 42 Plattenwagen Carry WP5
- 43 Plattenroller
- 44 Zaunwagen

The reproduce without prior permission is forbidden. In order to improve, the manufacturer reserves the right to implement modifications in its products. Recommendations for installation and use the products are provided for informational purposes only and does not imply any liability on the part of the manufacturer.

W3 TRANSPORTWAGEN

PALETTE P2-1100X600



TYP	Pallete P2-1100x600
TRAGKRAFT	400 kg
RADDURCHMESSER	160 mm

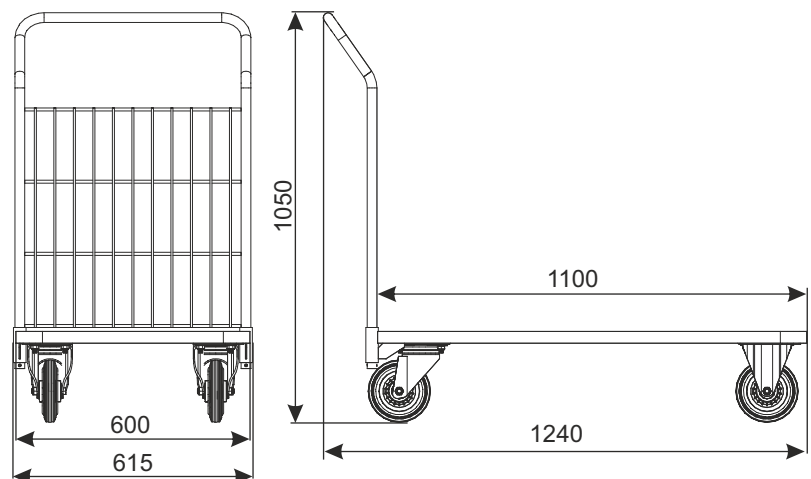

NAME DES PRODUKTS	BESCHICHTUNG	INDEX
Pallete P2-1100x600	Verzinkt + Lack	919-351-207

W3 TRANSPORTWAGEN

DAMIX Sp z o.o. ul. Bohaterów Czerwca 1956r. nr 3; PL - 87-500 Rypin
 tel. +48 54 280 34 93; fax +48 54 280 45 40; e-mail: damix@damix.pl; handel@damix.pl, www.damix.pl

All rights reserved
 05 03 2018

TRANSPORTWAGEN VARIO LIGHT



TYP	Vario Light
TRAGKRAFT VON FACHBODEN	100 kg
GESAMTTRAGRAFT	300 kg
RADDURCHMESSER	125 mm
PARKABSTAND	270 mm

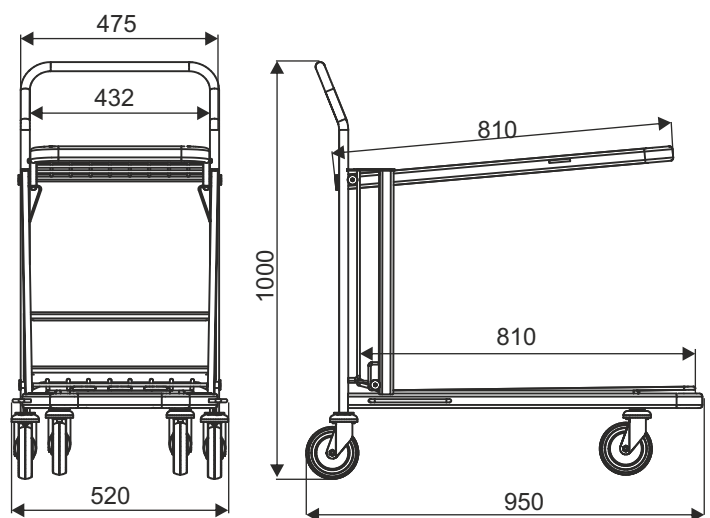

NAME DES PRODUKTS	BESCHICHTUNG	INDEX
Transportwagen Vario Light	Verzinkt + Lack	919-351-474

W3 TRANSPORTWAGEN

TRANSPORTWAGEN VARIO HEAVY

Automatisches Absenken des Regals bei zunehmender Belastung dank eines Federsystems



Klappbares Regal, unterstützt durch einen Aktuator



TYP	Vario Heavy
TRAGKRAFT	200 kg
RADDURCHMESSER	125 mm
PARKABSTAND	300 mm

Das automatisch absenkende Regal mit zunehmender Ladung und die Möglichkeit des Zusammenklappens ermöglichen ein bequemes Beladen und eine ergonomische Nutzung des Stauraums des Transportwagens. Der Transportwagen hat 4 Lenkräder, davon 2 mit Bremsen.

Beschichtung:
Verzinkt + Lack

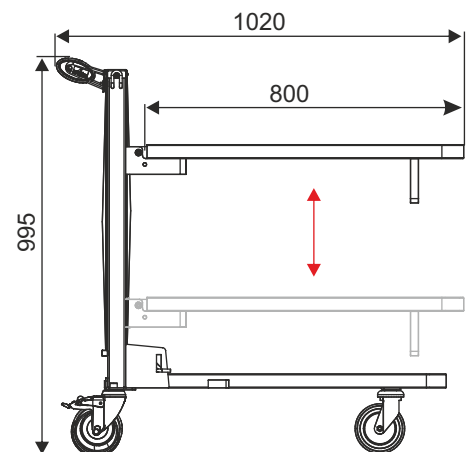
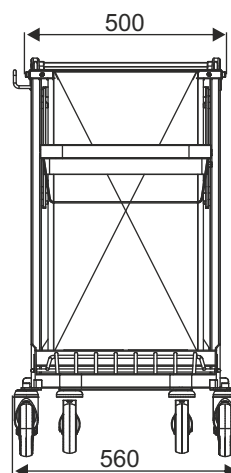

NAME DES PRODUKTS	BESCHICHTUNG	INDEX
Transportwagen Vario Heavy	Verzinkt + Lack	919-351-423

W3 TRANSPORTWAGEN

EINKAUFSWAGEN VARIO WTP-3



TYP	Vario WTP-3
KORBVOLUMEN	45 l
TRAGKRAFT VON KORB	45 kg
GESAMTTRAGKRAFT	300 kg
RADDURCHMESSER	125 mm
PARKABSTAND	285 mm

Der Einkaufswagen hat in der Standardversion die Standardräder. Optionales Zubehör (u.a. Räder mit Bremse, Pfandsystem, Logo und andere Ausrüstung) erfordert separate Vereinbarung.

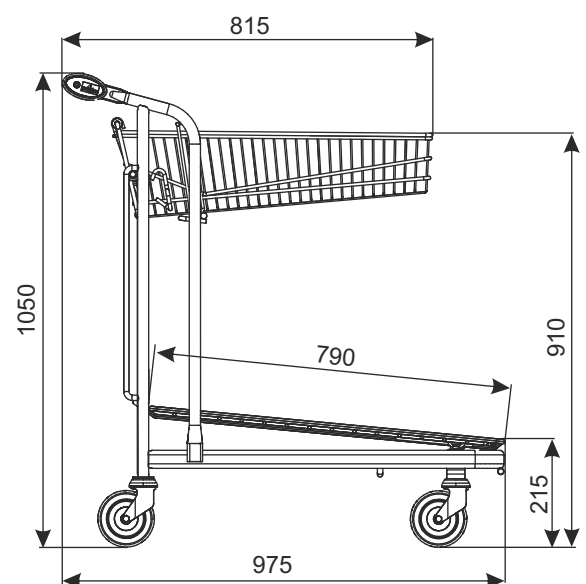
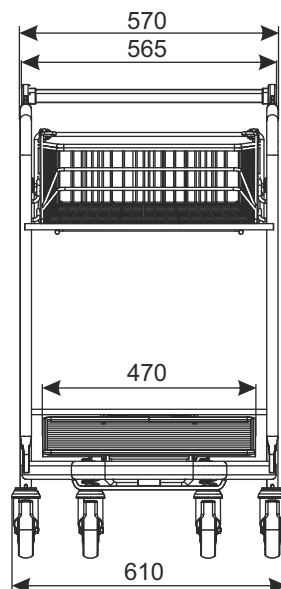

NAME DES PRODUKTS	BESCHICHTUNG	INDEX
Einkaufswagen Vario WTP-3	Verzinkt + Lack	919-351-129

W3 TRANSPORTWAGEN

TRANSPORTWAGEN VARIO WTP-3 FÜR FAHRSTEIGEN



TYP	Vario WTP-3 für Fahrsteigen
KORB VOLUMEN	45 l
TRAGKRAFT VON KORB	45 kg
GESAMTTRAGRAFT	130 kg
RADDURCHMESSER	125 mm
PARKABSTAND	285 mm

Der Transportwagen hat front Begrenzer und Fahrsteigrollen. Optionales Zubehör (u.a. Pfandsystem, Logo und andere Ausrüstung) erfordert separate Vereinbarung.

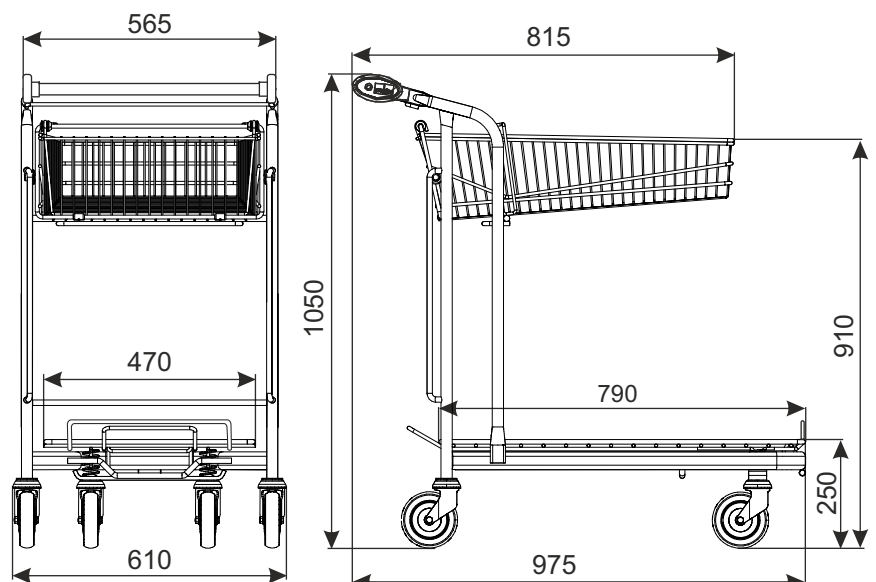

NAME DES PRODUKTS	BESCHICHTUNG	INDEX
Transportwagen Vario WTP-3 für Fahrsteigen	Verzinkt+ Lack	919-351-129

W3 TRANSPORTWAGEN

EINKAUFSWAGEN VARIO WTP-3KP (mit Korb und Fachboden)



TYP	Vario WTP-3KP
KORBVOLUMEN	20 l
TRAGKRAFT VON KORB	20 kg
TRAGKRAFT VON FACHBODEN	20 kg
GESAMTTRAGRAFT	300 kg
RADDURCHMESSER	125 mm
PARKABSTAND	390 mm

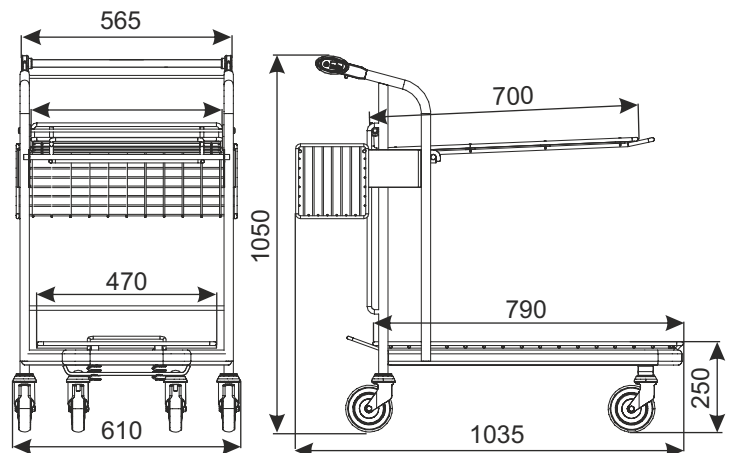

Fachboden



Korb

Der Einkaufswagen hat in der Standardversion die Standardräder. Optionales Zubehör (u.a. Räder mit Bremse, Pfandsystem, Logo und andere Ausrüstung) erfordert separate Vereinbarung.

NAME DES PRODUKTS	BESCHICHTUNG	INDEX
Einkaufswagen Vario WTP-3KP	Verzinkt + Lack	919-351-129_KP

W3 TRANSPORTWAGEN

TRANSPORTWAGEN VARIO WTP-3D (mit Drahtfachboden)



TYP	Vario WTP-3D
TRAGKRAFT VON FACHBODEN	20 kg
GESAMTTRAGRAFT	300 kg
RADDURCHMESSER	125 mm
PARKABSTAND	285 mm

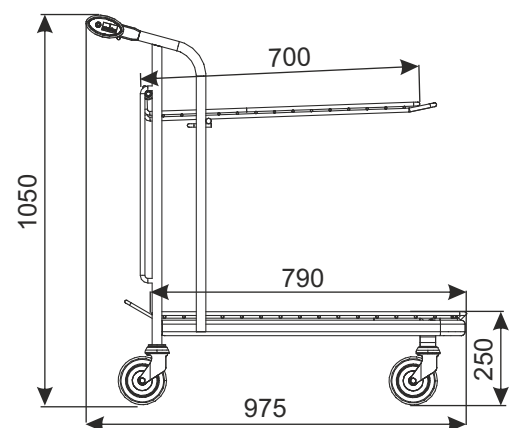
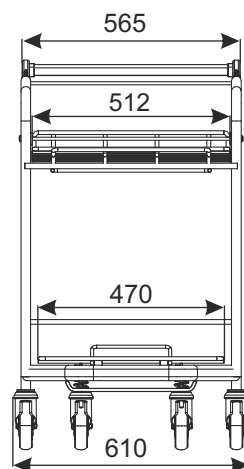

Der Einkaufswagen hat in der Standardversion die Standardräder. Optionales Zubehör (u.a. Räder mit Bremse, Pfandsystem, Logo und andere Ausrüstung) erfordert separate Vereinbarung.

NAME DES PRODUKTS	BESCHICHTUNG	INDEX
Transportwagen Vario WTP-3D	Verzinkt+ Lack	919-351-129_3D

W3 TRANSPORTWAGEN

TRANSPORTWAGEN VARIO WTP-3A



TYP	Vario WTP-3A
KORB VOLUMEN	45 l
TRAGKRAFT VON KORB	45 kg
TRAGKRAFT VON SEITENFACHBODEN	50 kg
GESAMTTRAGKRAFT	300 kg
RADDURCHMESSER	125 mm
PARKABSTAND	285 mm

Das Seitenelement, das an der Seite des Transportwagens angebracht ist, dient zu dem Transport der langen Materialien mit den Abmessungen 1000 mm in der Höhe nicht überschreitet und 2400 mm in der Länge, das heißt: Rohre, Bänder, Platten, Türen.

Beschichtung: Verzinkt

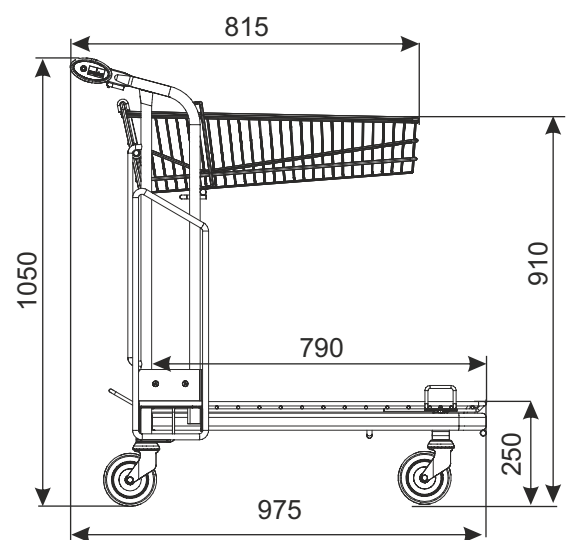
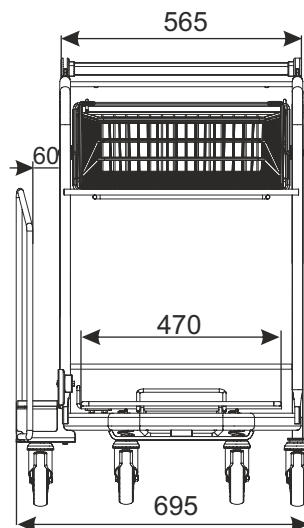

Der Einkaufswagen hat in der Standardversion die Standardräder. Optionales Zubehör (u.a. Räder mit Bremse, Pfandsystem, Logo und andere Ausrüstung) erfordert separate Vereinbarung.

NAME DES PRODUKTS	BESCHICHTUNG	INDEX
Transportwagen Vario WTP-3A	Verzinkt+ Lack	919-351-610

W3 TRANSPORTWAGEN

TRANSPORTWAGEN VARIO WTP4

Neuheit!

Der Wagen hat eine Drahtplattform, einen unteren Korb und einen oberen Korb. Der obere Korb kann nach oben angehoben werden, wodurch die Ladefläche der Drahtplattform vergrößert werden kann. Der montierte Aktuator verhindert, dass der Korb spontan herunterfällt.

Standard Beschichtung: Verzinkt + Lack

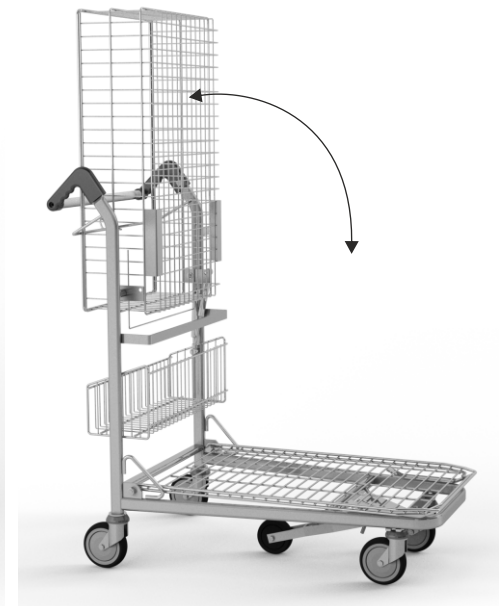

TYP	Vario WTP4
TRAGKRAFT DES OBEREN KORBS	80 kg
VOLUMEN DES UNTEREN KORBS	20 kg
TRAGKRAFT DES UNTEREN KORBS	13 L
GESAMTTRAGKRAFT	200 kg
RADDURCHMESSER	125 mm
PARKABSTAND	300 mm

Optionale Ausstattung:

- fünftes Rad

- Seitengriff für Pfandsystem

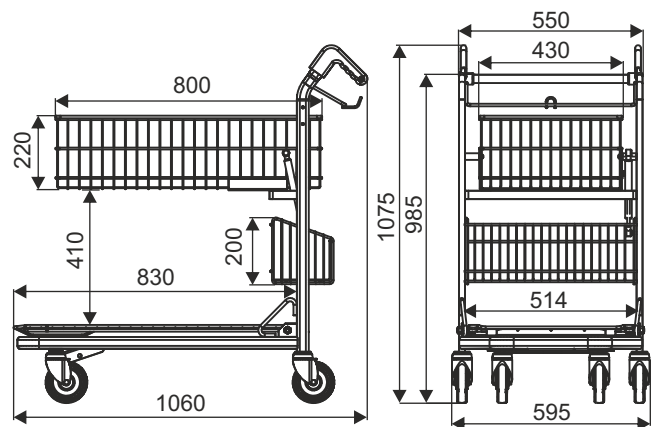

Der Einkaufswagen hat in der Standardversion die Standardräder. Optionales Zubehör (u.a. Räder mit Bremse, Pfandsystem, Logo und andere Ausrüstung) erfordert separate Vereinbarung.

NAME DES PRODUKTS	BESCHICHTUNG	INDEX
Transportwagen Vario WTP4	Verzinkt + Lack	919-351-536

W3 TRANSPORTWAGEN

TRANSPORTWAGEN VARIO 70 (PN-1)



TYP	Vario 70 (PN-1)
KORBVOLUMEN	18 l
TRAGKRAFT VON KORB	20 kg
GESAMTTRAGKRAFT	300 kg
RADDURCHMESSER	125 mm
PARKABSTAND	250 mm

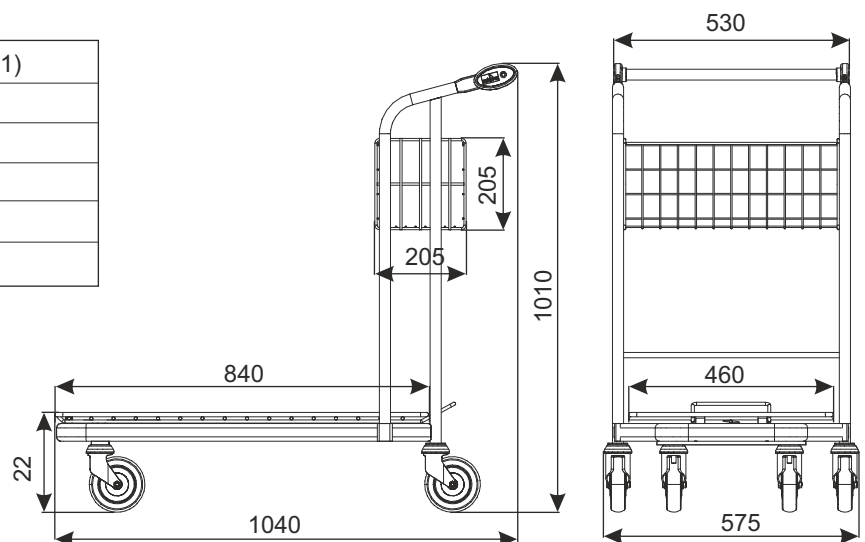

NAME DES PRODUKTS	BESCHICHTUNG	INDEX
Transportwagen Vario 70 (PN-1)	Verzinkt + Lack	919-351-216

W3 TRANSPORTWAGEN

TRANSPORTWAGEN VARIO 90



Drahtplattform

TYP	Vario 90
KORBVOLUMEN	32 l
TRAGKRAFT VON KORB	32 kg
GESAMTTRAGKRAFT	300 kg
RADDURCHMESSER	125 mm
PARKABSTAND	270 mm

Der Transportwagen ist in zwei Varianten verfügbar:

- mit Drahtplattform,
- mit voller Plattform (mit Sperrholz, rutschfest, wasserdicht, beidseitig vereitelt).

Beschichtung:

Verzinkt, Schenkeln zusätzlich pulverbeschichtet, was die Ästhetik des Einkaufswagens verbessert und komponiert sich mit der Farbgestaltung des Transportwagens.

Der Transportwagen hat in der Standardversion die Standardräder. Optionales Zubehör (u.a. Räder mit Bremse, Pfandsystem, Logo und andere Ausrüstung) erfordert separate Vereinbarung.



volle Plattform

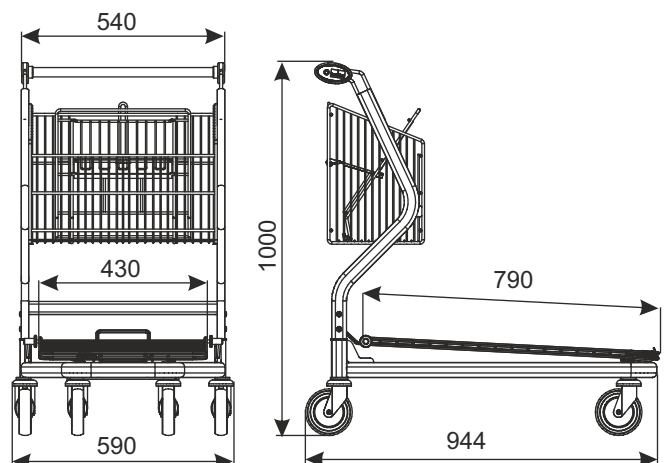

NAME DES PRODUKTS	BESCHICHTUNG	INDEX
Transportwagen Vario 90 - Drahtplattform	Verzinkt/Pulverlack	919-350-725
Transportwagen Vario 90 - volle Plattform	Verzinkt/Pulverlack	919-351-582

W3 TRANSPORTWAGEN

TRANSPORTWAGEN VARIO 90S (MIT KLAPPKORB)



TYP	Vario 90S
KORBVOLUMEN	30 l (zugeklapptes Korb) 55 l (aufgeklapptes Korb)
TRAGKRAFT VON KORB	40 kg
GESAMTTRAGKRAFT	300 kg
RADDURCHMESSER	125 mm
PARKABSTAND	270 mm

Beschichtung:

Verzinkt, Schenkeln zusätzlich pulverbeschichtet, was die Ästhetik des Einkaufswagens verbessert und komponiert sich mit der Farbgestaltung des Transportwagens.

Der Transportwagen ist in zwei Varianten verfügbar:

- mit Drahtplattform,
- mit voller Plattform (mit Sperrholz, rutschfest, wasserdicht, beidseitig vereitelt).

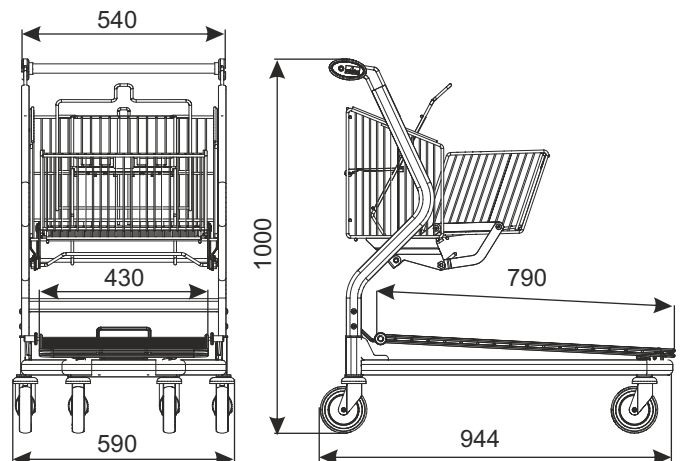

Der Transportwagen hat in der Standardversion die Standardräder. Optionales Zubehör (u.a. Räder mit Bremse, Pfandsystem, Logo und andere Ausrüstung) erfordert separate Vereinbarung.



NAME DES PRODUKTS	BESCHICHTUNG	INDEX
Transportwagen Vario 90S - Drahtplattform	Verzinkt/Pulverlack	919-350-750
Transportwagen Vario 90S - volle Plattform	Verzinkt/Pulverlack	919-351-583

W3 TRANSPORTWAGEN

TRANSPORTWAGEN VARIO 110



TYP	Vario 110
KORBVOLUMEN	37 l
TRAGKRAFT VON KORB	37 kg
GESAMTTRAGKRAFT	300 kg
RADDURCHMESSER	125 mm
PARKABSTAND	280 mm

Der Transportwagen ist in zwei Varianten verfügbar:
 - mit Drahtplattform,
 - mit voller Plattform (mit Sperrholz, rutschfest, wasserdicht, beidseitig vereitelt).

Beschichtung:

Verzinkt, Schenkeln zusätzlich pulverbeschichtet, was die Ästhetik des Einkaufswagens verbessert und komponiert sich mit der Farbgestaltung des Transportwagens.

Der Transportwagen hat in der Standardversion die Standardräder. Optionales Zubehör (u.a. Räder mit Bremse, Pfandsystem, Logo und andere Ausrüstung) erfordert separate Vereinbarung.

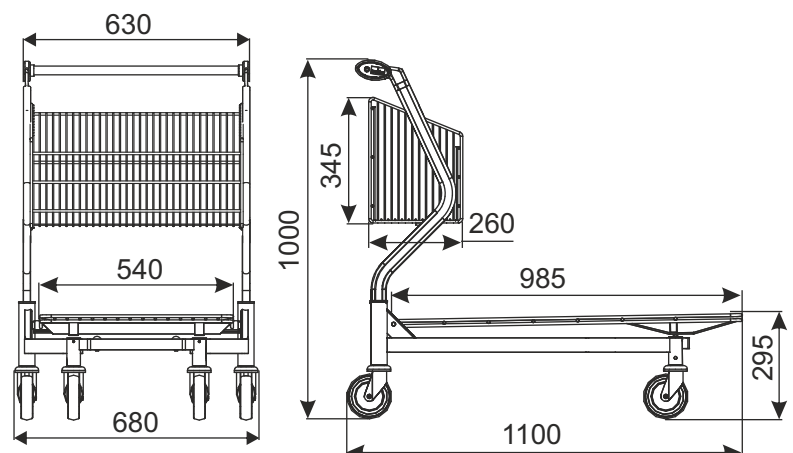

NAME DES PRODUKTS	BESCHICHTUNG	INDEX
Transportwagen Vario 110 - Drahtplattform	Verzinkt/Pulverlack	919-350-746
Transportwagen Vario 110 - volle Plattform	Verzinkt/Pulverlack	919-351-584

W3 TRANSPORTWAGEN

TRANSPORTWAGEN VARIO 110S (MIT KLAPPKORB)



TYP	Vario 110S
KORBVOLUMEN	40 l (zugeklapptes Korb) 65 l (aufgeklapptes Korb)
TRAGKRAFT VON KORB	40 kg
GESAMTTRAGKRAFT	300 kg
RADDURCHMESSER	125 mm
PARKABSTAND	280 mm

Der Transportwagen ist in zwei Varianten verfügbar:
 - mit Drahtplattform,
 - mit voller Plattform (mit Sperrholz, rutschfest, wasserdicht, beidseitig vereitelt).

Beschichtung:

Verzinkt, Schenkeln zusätzlich pulverbeschichtet, was die Ästhetik des Einkaufswagens verbessert und komponiert sich mit der Farbgestaltung des Transportwagens.

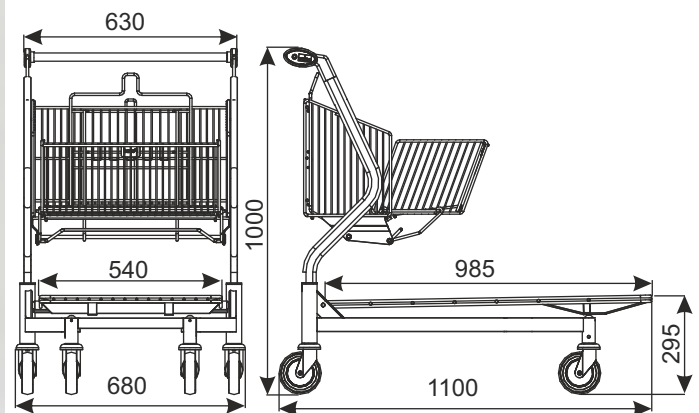

aufgeklapptes Korb

zugeklapptes Korb



Der Transportwagen hat in der Standardversion die Standardräder. Optionales Zubehör (u.a. Räder mit Bremse, Pfandsystem, Logo und andere Ausrüstung) erfordert separate Vereinbarung.

NAME DES PRODUKTS	BESCHICHTUNG	INDEX
Transportwagen Vario 110S (Holzplattform)	Verzinkt/Pulverlack	919-350-780
Transportwagen Vario 110S (Drahtplattform)	Verzinkt/Pulverlack	919-350-751

W3 TRANSPORTWAGEN

TRANSPORTWAGEN VARIO 110PK



Der Standard-Transportwagen ist mit einem Frontbügel (befestigt an der Plattform).

TYP	Vario 110PK
KORBVOLUMEN	15 l
TRAGKRAFT VON KORB	15 kg
GESAMTTRAGKRAFT	300 kg
RADDURCHMESSER	125 mm
PARKABSTAND	275 mm

Beschichtung:

Verzinkt, Schenkeln zusätzlich pulverbeschichtet, was die Ästhetik des Einkaufswagens verbessert und komponiert sich mit der Farbgestaltung des Transportwagens.

ZUSÄTZLICHE AUSSTATTUNG:

Der Transportwagen hat in der Standardversion die Standardräder. Optionales Zubehör (u.a. Räder mit Bremse, Pfandsystem, Logo und andere Ausrüstung) erfordert separate Vereinbarung.

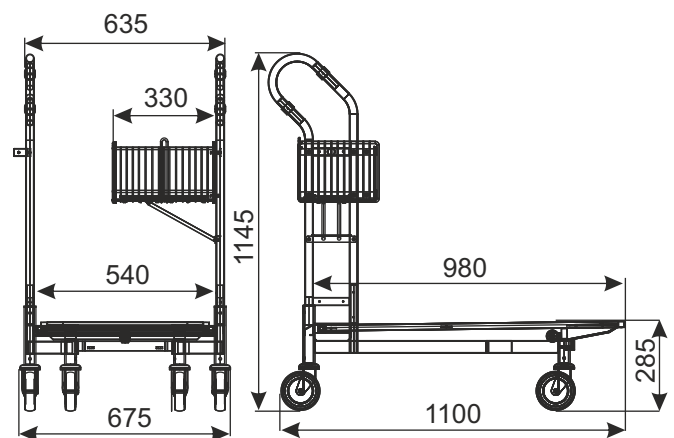

NAME DES PRODUKTS	BESCHICHTUNG	INDEX
Transportwagen Vario 110PK	Verzinkt/Pulverlac	919-350-900

W3 TRANSPORTWAGEN

TRANSPORTWAGEN VARIO 115 mit Klappkorb

Neuheit!



Optionale Ausstattung:

- volle Plattform (mit Sperrholz, rutschfest, wasserdicht, beidseitig vereitelt).



TYP	Vario 115 (mit Klappkorb)
KORBVOLUMEN	45l/ 75l
TRAGKRAFT VON KORB	50 kg
GESAMTTRAGKRAFT	250 kg
RADDURCHMESSER	125 mm
PARKABSTAND	360 mm



Der Einkaufswagen hat in der Standardversion die Standardräder. Optionales Zubehör (u.a. Räder auf Fahrsteige oder mit Bremse, Pfandsystem, Logo und andere Ausrüstung) erfordert separate Vereinbarung.

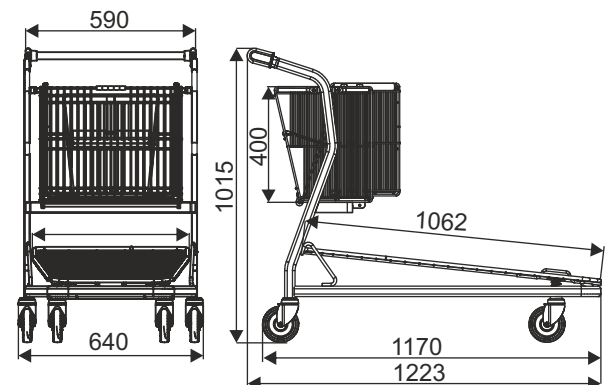

NAME DES PRODUKTS	BESCHICHTUNG	INDEX
Transportwagen Vario 115 (mit Klappkorb)	Verzinkt + Lack	919-351-449

W3 TRANSPORTWAGEN

TRANSPORTWAGEN VARIO 115 mit einem festen Korb

Neuheit!



TYP	Vario 115 (mit einem festen Korb)
KORBVOLUMEN	50 l
TRAGKRAFT VON KORB	50 kg
GESAMTTRAGKRAFT	250 kg
RADDURCHMESSER	125 mm
PARKABSTAND	360 mm

Optionale Ausstattung:

- fünftes Rad

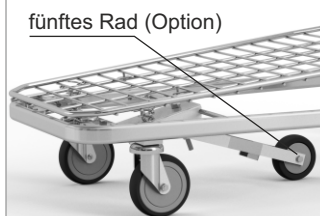

- eingestellt für Fahrsteigen (Räder für Fahrsteigen und front Begrenzer)

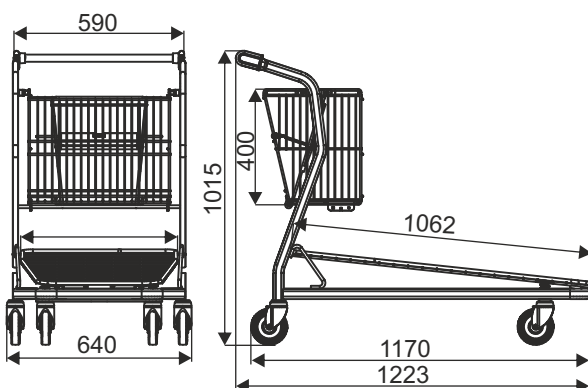
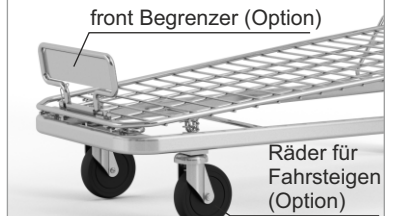

Der Einkaufswagen hat in der Standardversion die Standardräder. Optionales Zubehör (u.a. Räder mit Bremse, Pfandsystem, Logo und andere Ausrüstung) erfordert separate Vereinbarung.

- volle Plattform (mit Sperrholz, rutschfest, wasserdicht, beidseitig vereitelt).

volle Plattform
(Option)



NAME DES PRODUKTS	BESCHICHTUNG	INDEX
Transportwagen Vario 115 (mit einem festen Korb) mit Kindersitz	Verzinkt + Lack	_____
Transportwagen Vario 115 (mit einem festen Korb) ohne Kindersitz	Verzinkt + Lack	_____

W3 TRANSPORTWAGEN

TRANSPORTWAGEN VARIO 115 mit Seitenfachboden

Neuheit!



Das Seitenelement, das an der Seite des Transportwagens angebracht ist, dient zum Transport der langen Materialien mit den Abmessungen 1000 mm in der Höhe nicht überschreitet und 2400 mm in der Länge, das heißt: Rohre, Bänder, Platten,

Der Transportwagen ist in verschiedenen Varianten verfügbar:

Korb:

- Klappkorb,
- festen Korb mit Kindersitz,
- festen Korb ohne Kindersitz.

Plattform:

- Drahtplattform,
- volle Plattform (mit Sperrholz, rutschfest, wasserdicht, beidseitig vereitelt).

Der Einkaufswagen hat in der Standardversion die Standardräder. Optionales Zubehör (u.a. Räder mit Bremse, Pfandsystem, Logo und andere Ausrüstung) erfordert separate Vereinbarung.

*mit einem festen Korb
mit Kindersitz*

*mit einem festen Korb
ohne Kindersitz*

mit Klappkorb



Drahtplattform

volle Plattform



TYP	Vario 115 with Seitenfachboden
KORB VOLUMEN	50 l
TRAGKRAFT VON KORB	50 kg
TRAGKRAFT VON SEITENFACHBODEN	50 kg
GESAMTTRAGKRAFT	250 kg
RADDURCHMESSER	125 mm
PARKABSTAND	360 mm

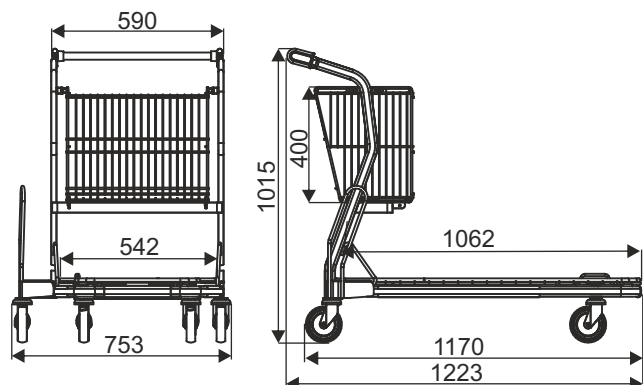

NAME DES PRODUKTS	BESCHICHTUNG	INDEX
Transportwagen Vario 115 mit Seitenfachboden	Verzinkt + Lack	—

W3 TRANSPORTWAGEN

TRANSPORTWAGEN VARIO 120



TYP	Vario 120
KORBVOLUMEN	40 l
TRAGKRAFT VON KORB	40 kg
GESAMTTRAGKRAFT	400 kg
RADDURCHMESSER	160 mm
PARKABSTAND	320 mm

Der Transportwagen ist in zwei Varianten verfügbar:

- mit Drahtplattform,
- mit voller Plattform (mit Sperrholz, rutschfest, wasserdicht, beidseitig vereitelt).



Beschichtung:

Verzinkt, Schenkeln zusätzlich pulverbeschichtet, was die Ästhetik des Einkaufswagens verbessert und komponiert sich mit der Farbgestaltung des Transportwagens.

Der Transportwagen hat in der Standardversion die Standardräder. Optionales Zubehör (u.a. Räder mit Bremse, Pfandsystem, Logo und andere Ausrüstung) erfordert separate Vereinbarung.

Clipboard A4 für Vario 120 (Option)

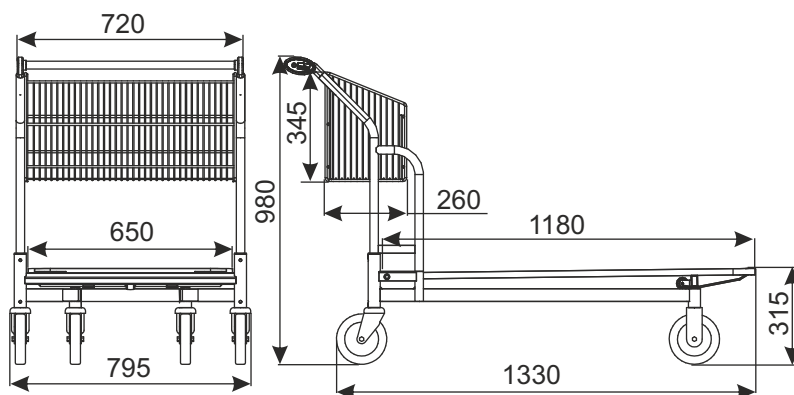

NAME DES PRODUKTS	BESCHICHTUNG	INDEX
Transportwagen Vario 120 - Drahtplattform	Verzinkt/Pulverlack	919-350-738
Transportwagen Vario 120 - volle Plattform	Verzinkt/Pulverlack	919-351-585
Clipboard A4 für Vario 120 (Option)	Edelstahl	919-380-698

W3 TRANSPORTWAGEN

TRANSPORTWAGEN VARIO 120S (MIT KLAPPKORB)



TYP	Vario 120S
KORBVOLUMEN	40 l (zugeklapptes Korb) 70 l (aufgeklapptes Korb)
TRAGKRAFT VON KORB	40 kg
GESAMMTRAGKRAFT	400 kg
RADDURCHMESSER	160 mm
PARKABSTAND	320 mm

Der Transportwagen ist in zwei Varianten verfügbar:

- mit Drahtplattform,
- mit voller Plattform (mit Sperrholz, rutschfest, wasserdicht, beidseitig vereitelt).



Beschichtung:

Verzinkt, Schenkeln zusätzlich pulverbeschichtet, was die Ästhetik des Einkaufswagens verbessert und komponiert sich mit der Farbgestaltung des Transportwagens.

Der Transportwagen hat in der Standardversion die Standardräder. Optionales Zubehör (u.a. Räder mit Bremse, Pfandsystem, Logo und andere Ausrüstung) erfordert separate Vereinbarung.

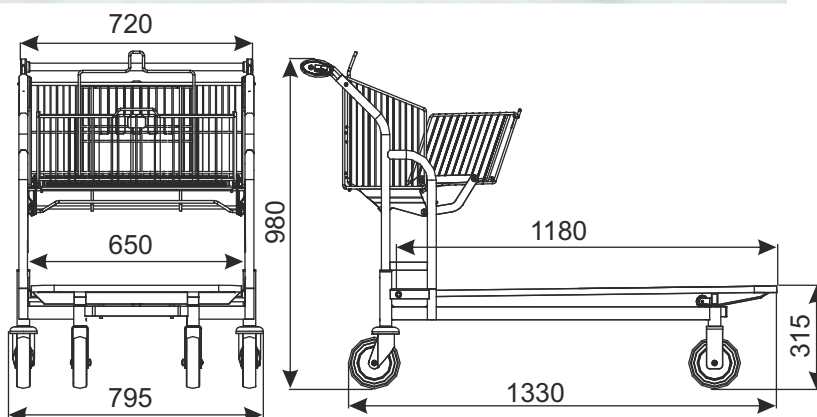

NAME DES PRODUKTS	BESCHICHTUNG	INDEX
Transportwagen Vario 120S - Drahtplattform	Verzinkt/Pulverlack	919-350-778
Transportwagen Vario 120S - volle Plattform	Verzinkt/Pulverlack	919-351-586

W3 TRANSPORTWAGEN

TRANSPORTWAGEN VARIO 125

Neuheit!



Optionale Ausstattung:

- volle Plattform (mit Sperrholz, rutschfest, wasserdicht, beidseitig vereitelt),
- Drahtkorb,
- fünftes Rad.



TYP	Vario 125
KORBVOLUMEN	27 l
TRAGKRAFT VON KORB	30 kg
GESAMTTRAGKRAFT	350 kg
RADDURCHMESSER	160 mm
PARKABSTAND	370 mm

Der Einkaufswagen hat in der Standardversion die Standardräder. Optionales Zubehör (u.a. Räder mit Bremse, Pfandsystem, Logo und andere Ausrüstung) erfordert separate Vereinbarung.

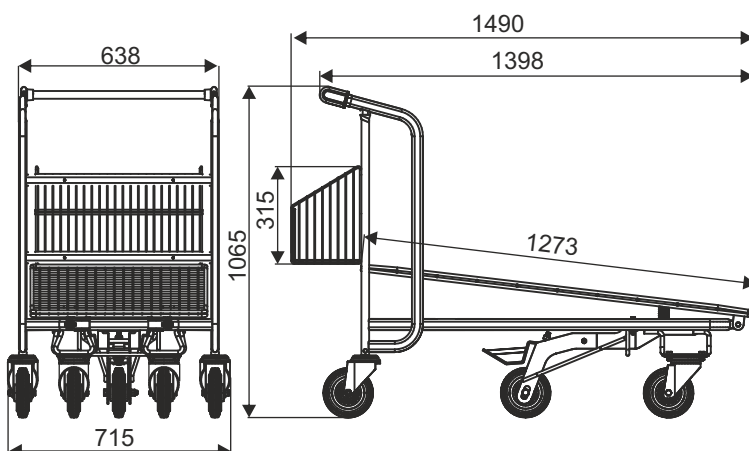

NAME DES PRODUKTS	BESCHICHTUNG	INDEX
Transportwagen Vario125	Verzinkt + Lack	919-351-450

W3 TRANSPORTWAGEN

TRANSPORTWAGEN VARIO 125M



Optionale Ausstattung:
- hinterer Korb.



TYP	Vario 125M
TRAGKRAFT DES OBEREN KORBS	50 kg
TRAGKRAFT DES HINTEREN KORBS (Option)	30 kg
GESAMTTRAGKRAFT	450 kg
RADDURCHMESSER	160 mm
PARKABSTAND	350 mm

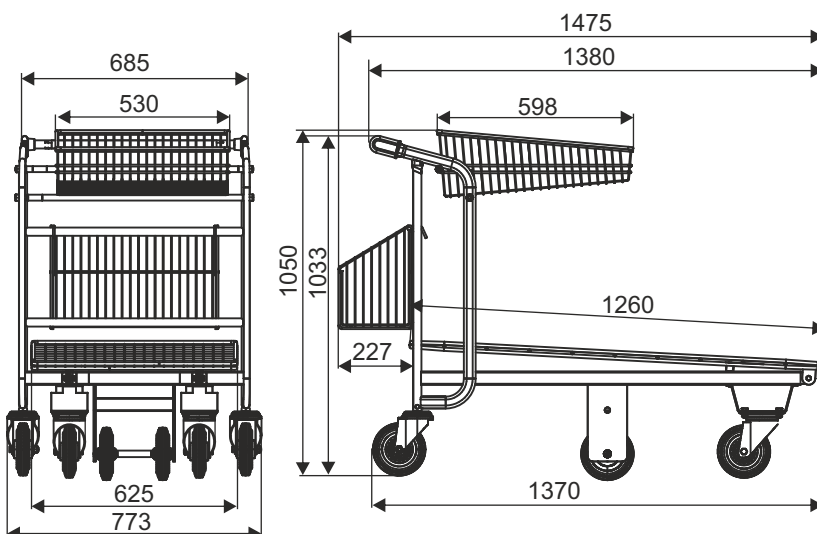

Der Einkaufswagen hat in der Standardversion die Standardräder. Optionales Zubehör (u.a. Räder mit Bremse, Pfandsystem, Logo und andere Ausrüstung) erfordert separate Vereinbarung.

NAME DES PRODUKTS	BESCHICHTUNG	INDEX
Transportwagen Vario 125M	Verzinkt + Lack	919-351-410

W3 TRANSPORTWAGEN

TRANSPORTWAGEN CARRY 80

Der Transportwagen ist in zwei Varianten verfügbar:

- mit Drahtplattform,
- mit voller Plattform (mit Sperrholz, rutschfest, wasserdicht, beidseitig vereitelt).



TYP	Carry 80
TRAGKRAFT	300 kg
RADDURCHMESSER	125 mm
PARKABSTAND	285 mm

Beschichtung:
Verzinkt + Lack

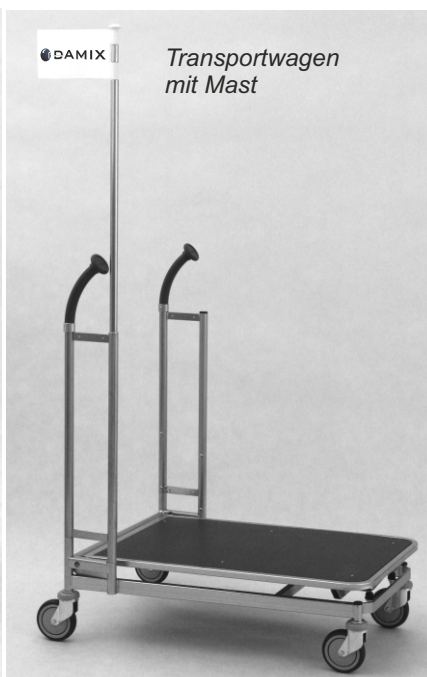
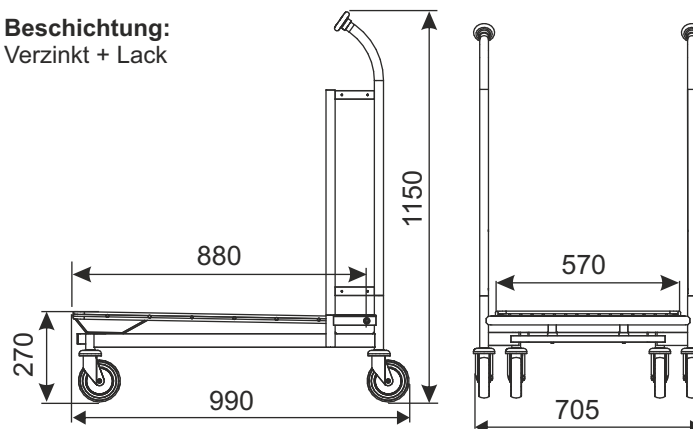

ZUSÄTZLICHE AUSSTATTUNG:

Der Transportwagen hat in der Standardversion die Standardräder. Optionales Zubehör (u.a. Räder mit Bremse, Pfandsystem, Logo und andere Ausrüstung) erfordert separate Vereinbarung.

NAME DES PRODUKTS	BESCHICHTUNG	INDEX
Transportwagen Carry 80 - Drahtplattform	Verzinkt+ Lack	919-350-798
Transportwagen Carry 80 - volle Plattform	Verzinkt+ Lack	919-351-587

W3 TRANSPORTWAGEN

TRANSPORTWAGEN CARRY 90



Serienmäßig ist der Transportwagen mit einem Frontbügel (befestigt an der Plattform) oder optional ohne Bügels.

TYP	Carry 90
TRAGKRAFT	300 kg
RADDURCHMESSER	125 mm
PARKABSTAND	250 mm

Beschichtung:

Verzinkt, Schenkeln zusätzlich pulverbeschichtet, was die Ästhetik des Einkaufswagens verbessert und komponiert sich mit der Farbgestaltung des Transportwagens.

ZUSÄTZLICHE AUSSTATTUNG:

Der Transportwagen hat in der Standardversion die Standardräder. Optionales Zubehör (u.a. Räder mit Bremse, Pfandsystem, Logo und andere Ausrüstung) erfordert separate Vereinbarung.

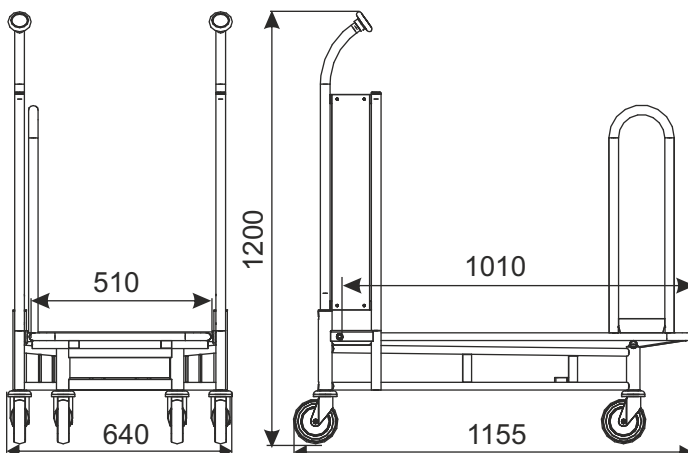

NAME DES PRODUKTS	BESCHICHTUNG	INDEX
Transportwagen Carry 90	Verzinkt/Pulverlack	919-342-998

W3 TRANSPORTWAGEN

TRANSPORTWAGEN CARRY 90 FÜR FAHRSTEIGEN



Serienmäßig ist der Transportwagen mit einem Frontbügel (befestigt an der Plattform) mit Frontbegrenzer und Fahrsteigrollen.

TYP	Carry 90 für Fahrsteigen
TRAGKRAFT	130 kg
RADDURCHMESSER	125 mm
PARKABSTAND	250 mm

Beschichtung:

Verzinkt, Schenkeln zusätzlich pulverbeschichtet, was die Ästhetik des Einkaufswagens verbessert und komponiert sich mit der Farbgestaltung des Transportwagens.

ZUSÄTZLICHE AUSSTATTUNG:

Der Transportwagen hat in der Standardversion die Standardräder. Optionales Zubehör (u.a. Räder mit Bremse, Pfandsystem, Logo und andere Ausrüstung) erfordert separate Vereinbarung.

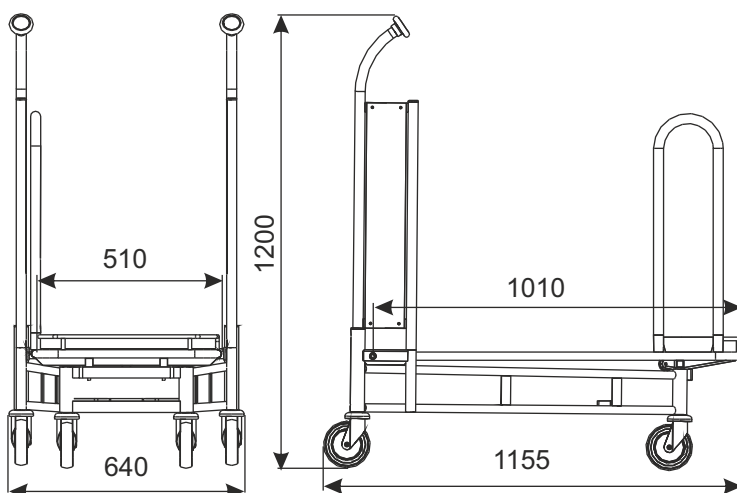

NAME DES PRODUKTS	BESCHICHTUNG	INDEX
Transportwagen Carry 90 für Fahrsteigen	Verzinkt/Pulverlack	919-343-023

W3 TRANSPORTWAGEN

TRANSPORTWAGEN CARRY 95



TYP	Carry 95
TRAGKRAFT	300 kg
RADDURCHMESSER	125 mm
PARKABSTAND	310 mm

Beschichtung:
Verzinkt, Schenkeln optionales pulverbeschichtet.

Serienmäßig ist der Transportwagen mit einem Frontbügel (befestigt an der Plattform) oder optional ohne Bügel.

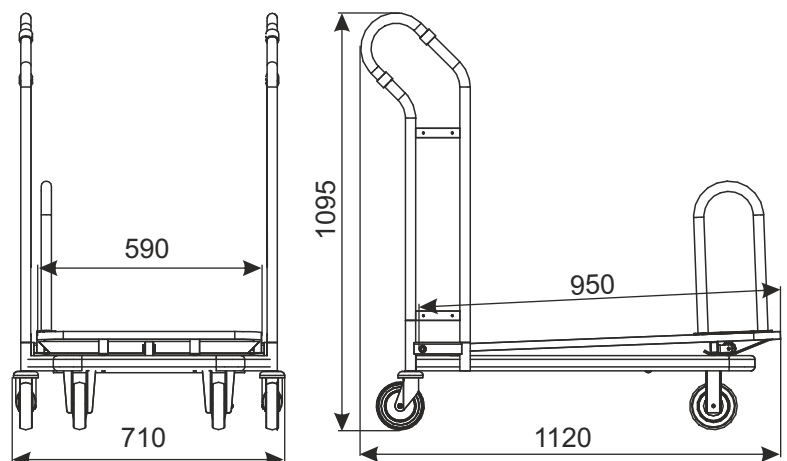

ZUSÄTZLICHE AUSSTATTUNG:

Der Transportwagen hat in der Standardversion die Standardräder. Optionales Zubehör (u.a. Räder mit Bremse, Pfandsystem, Logo und andere Ausrüstung) erfordert separate Vereinbarung.

NAME DES PRODUKTS	BESCHICHTUNG	INDEX
Transportwagen Carry 95	Verzinkt/Pulverlack	919-351-217

W3 TRANSPORTWAGEN

TRANSPORTWAGEN CARRY 100



volle Plattform

Der Transportwagen mit Holzplattform ist in drei Varianten verfügbar: mit einem Frontbügel (befestigt an der Plattform), mit zwei oder ohne Frontbügels. Drahtplattform ist ohne Bügels.

TYP	Carry 100
TRAGKRAFT	300 kg
RADDURCHMESSER	125 mm
PARKABSTAND	275 mm

Der Transportwagen ist in drei Varianten verfügbar:

- mit Drahtplattform,
- mit voller Plattform (mit Sperrholz, rutschfest, wasserdicht, beidseitig vereitelt).

Beschichtung:

Verzinkt, Schenkeln zusätzlich pulverbeschichtet, was die Ästhetik des Einkaufswagens verbessert und komponiert sich mit der Farbgestaltung des Transportwagens.

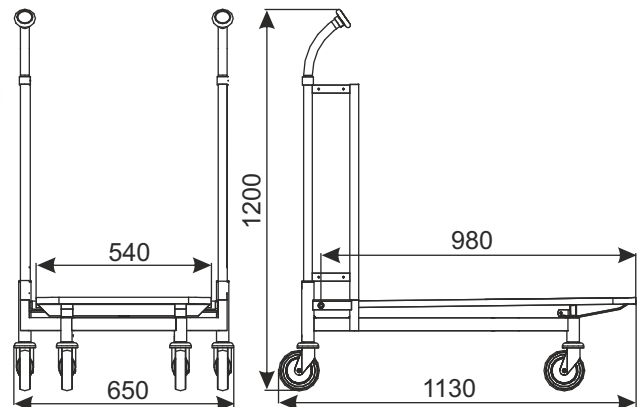

Drahtplattform

ZUSÄTZLICHE AUSSTATTUNG:

Der Transportwagen hat in der Standardversion die Standardräder. Optionales Zubehör (u.a. Räder mit Bremse, Pfandsystem, Logo und andere Ausrüstung) erfordert separate Vereinbarung.



Frontbügel

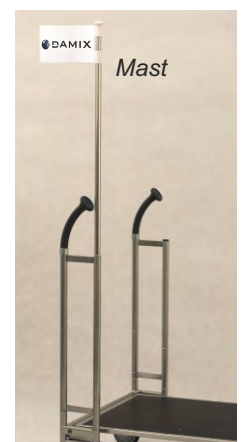

Mast

NAME DES PRODUKTS	BESCHICHTUNG	INDEX
Transportwagen Carry 100 - Drahtplattform	Verzinkt/Pulverlack	919-343-024
Transportwagen Carry 100 - volle Plattform	Verzinkt/Pulverlack	919-351-588

W3 TRANSPORTWAGEN

TRANSPORTWAGEN CARRY 100 FÜR FAHRSTEIGEN



TYP	Carry 100 für Fahrsteigen
TRAGKRAFT	130 kg
RADDURCHMESSER	125 mm
PARKABSTAND	275 mm

Der Transportwagen hat volle Plattform (mit Sperrholz, rutschfest, wasserdicht, doppelt foliert), Frontbegrenzer und Fahrsteigrollen.

Beschichtung:

Verzinkt, Schenkeln zusätzlich pulverbeschichtet, was die Ästhetik des Einkaufswagens verbessert und komponiert sich mit der Farbgestaltung des Transportwagens.

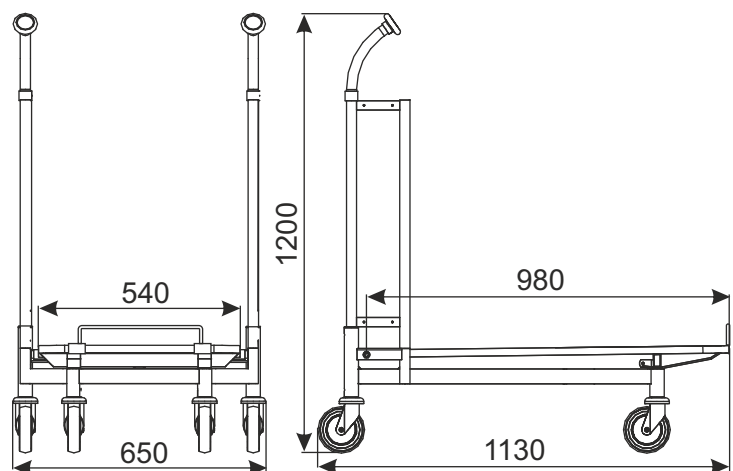

NAME DES PRODUKTS	BESCHICHTUNG	INDEX
Transportwagen Carry 100 für Fahrsteigen	Verzinkt/Pulverlack	919-343-024

W3 TRANSPORTWAGEN

TRANSPORTWAGEN CARRY 100ZR (MIT GESCHLOSSENEM GRIFF)



Der Transportwagen ist in drei Varianten verfügbar: mit einem Frontbügel (befestigt an der Plattform), mit zwei oder ohne Frontbügel.

TYP	Carry 100ZR
TRAGKRAFT	300 kg
RADDURCHMESSER	125 mm
PARKABSTAND	275 mm

Beschichtung:

Verzinkt, Schenkeln zusätzlich pulverbeschichtet, was die Ästhetik des Einkaufswagens verbessert und komponiert sich mit der Farbgestaltung des Transportwagens.

ZUSÄTZLICHE AUSSTATTUNG:

Der Transportwagen hat in der Standardversion die Standardräder. Optionales Zubehör (u.a. Räder mit Bremse, Pfandsystem, Logo und andere Ausrüstung) erfordert separate Vereinbarung.

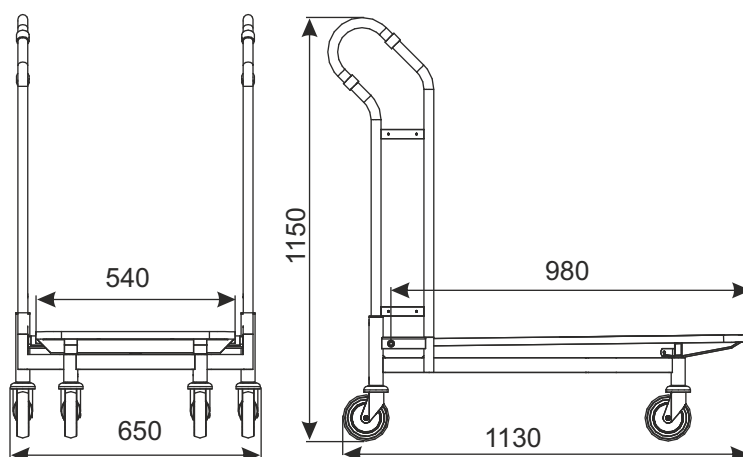

NAME DES PRODUKTS	BESCHICHTUNG	INDEX
Transportwagen Carry 100ZR	Verzinkt/Pulverlack	919-343-808

W3 TRANSPORTWAGEN

TRANSPORTWAGEN CARRY 120



Der Transportwagen ist in zwei Varianten verfügbar:

- mit Drahtplattform,
- mit voller Plattform (mit Sperrholz, rutschfest, wasserdicht, beidseitig vereitelt).

TYP	Carry 120
TRAGKRAFT	400 kg
RADDURCHMESSER	160 mm
PARKABSTAND	320 mm

Serienmäßig ist der Transportwagen mit Holzplattform haben zwei Frontbügel (befestigt an der Plattform), optional kann er mit einem oder ohne Bügels sein. Drahtplattform ist ohne Bügels.

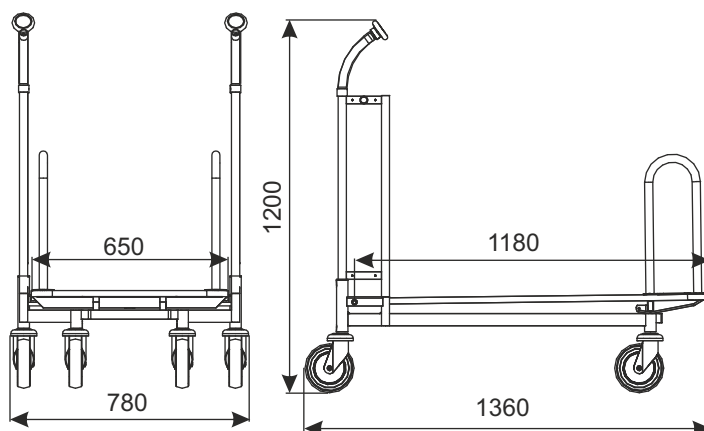

Beschichtung:

Verzinkt, Schenkeln zusätzlich pulverbeschichtet, was die Ästhetik des Einkaufswagens verbessert und komponiert sich mit der Farbgestaltung des Transportwagens.

ZUSÄTZLICHE AUSSTATTUNG:

Der Transportwagen hat in der Standardversion die Standardräder. Optionales Zubehör (u.a. Räder mit Bremse, Pfandsystem, Logo und andere Ausrüstung) erfordert separate Vereinbarung.

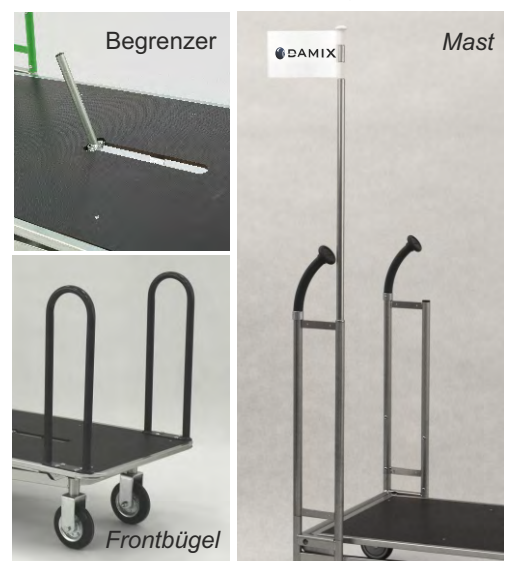

NAME DES PRODUKTS	BESCHICHTUNG	INDEX
Transportwagen Carry 120 - Drahtplattform	Verzinkt/Pulverlack	919-343-793
Transportwagen Carry 120 - volle Plattform	Verzinkt/Pulverlack	919-351-589

W3 TRANSPORTWAGEN

TRANSPORTWAGEN CARRY 120M



TYP	Carry 120M
KORBVOLUMEN	50 l
GESAMTTRAGKRAFT	500 kg
RADDURCHMESSER	160 mm
BESCHICHTUNG	verzinkt + thermisch gehärteten Lack
PARKABSTAND	340 mm

ZUSÄTZLICHE AUSSTATTUNG: Schreibunterlage A4

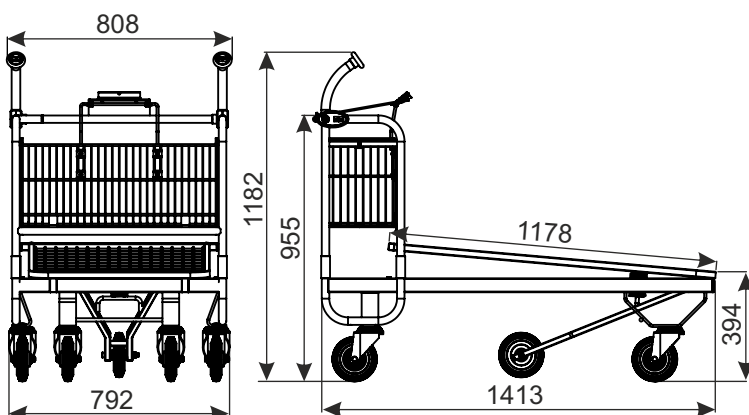

NAME DES PRODUKTS	BESCHICHTUNG	INDEX
Transportwagen Carry 120M - Drahtplattform	Verzinkt + Lack	919-351-204
Transportwagen Carry 120M - volle Plattform	Verzinkt + Lack	919-351-590

W3 TRANSPORTWAGEN

TRANSPORTWAGEN CARRY 160



Serienmäßig ist der Transportwagen mit zwei Frontbügel (befestigt an der Plattform), optional kann er mit einem oder ohne Bügel sein.

TYP	Carry 160
TRAGKRAFT	500 kg
RADDURCHMESSER	200 mm
PARKABSTAND	445 mm

Beschichtung:

Verzinkt, Schenkeln zusätzlich pulverbeschichtet, was die Ästhetik des Einkaufswagens verbessert und komponiert sich mit der Farbgestaltung des Transportwagens.

ZUSÄTZLICHE AUSSTATTUNG:

Der Transportwagen hat in der Standardversion die Standardräder. Optionales Zubehör (u.a. Räder mit Bremse, Pfandsystem, Logo und andere Ausrüstung) erfordert separate Vereinbarung.

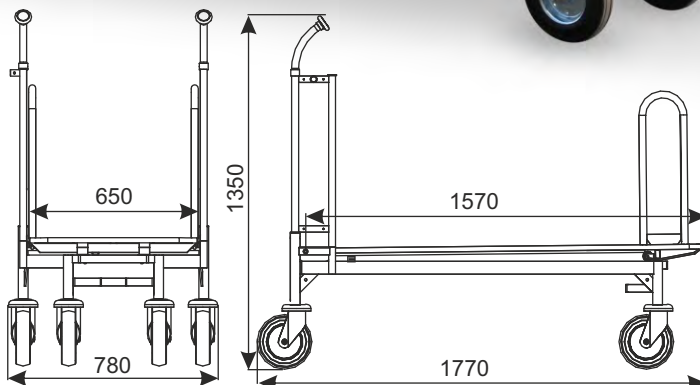

Begrenzer



Frontbügel



Transportwagen mit Mast



NAME DES PRODUKTS
Transportwagen Carry 160

BESCHICHTUNG
Verzinkt/Pulverlack

INDEX
919-343-791

W3 TRANSPORTWAGEN

TRANSPORTWAGEN CARRY 160 mit dem fünften Rad



Serienmäßig ist der Transportwagen mit zwei Frontbügel (befestigt an der Plattform), optional kann er mit einem oder ohne Bügel sein.

TYP	Carry 160
TRAGKRAFT	500 kg
RADDURCHMESSER	200 mm
PARKABSTAND	445 mm

Beschichtung:

Verzinkt, Schenkeln zusätzlich pulverbeschichtet, was die Ästhetik des Einkaufswagens verbessert und komponiert sich mit der Farbgestaltung des Transportwagens.

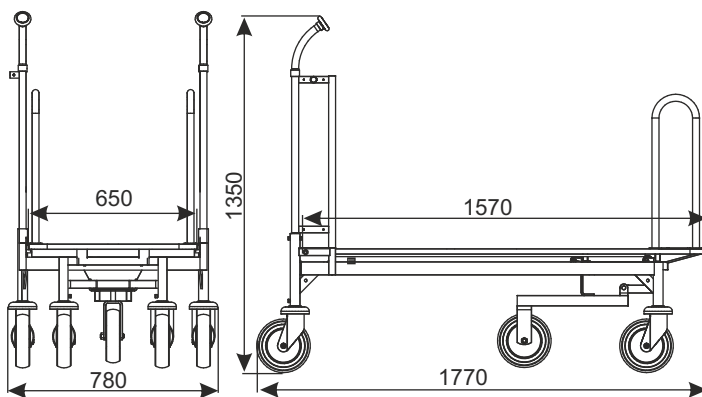

Fünftes Rad erleichtert das Abbiegen mit einem geladenen Transportwagen.

ZUSÄTZLICHE AUSSTATTUNG:

Der Transportwagen hat in der Standardversion die Standardräder. Optionales Zubehör (u.a. Räder mit Bremse, Pfandsystem, Logo und andere Ausrüstung) erfordert separate Vereinbarung.

Frontbügel



Begrenzer



Transportwagen mit Mast



NAME DES PRODUKTS	BESCHICHTUNG	INDEX
Transportwagen Carry 160 mit dem fünften Rad	Verzinkt/Pulverlack	919-343-791

W3 TRANSPORTWAGEN

PLATTENWAGEN CARRY WP1A



Der Wagen mit optionaler hoher Barriere H-853



TYP	Carry WP1A
GESAMTTRAGKRAFT	300 kg
RADDURCHMESSER	160 mm

Der Wagen dient zum Transport von Gipskartonplatten, Möbelplatten, Sperrhölzern, Türen etc. mit der maximalen Höhe bis 1500 mm.

Der Wagen ist optional erhältlich:
- mit einer hohen Barriere H-853.

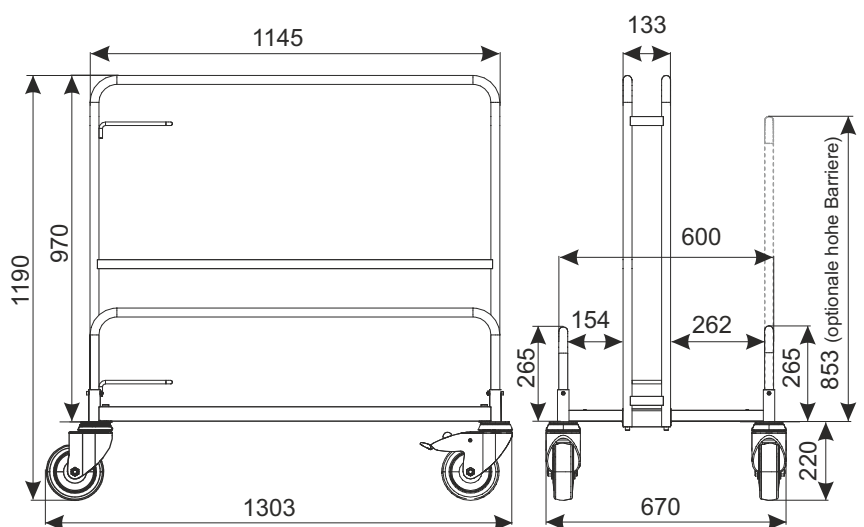

NAME DES PRODUKTS	BESCHICHTUNG	INDEX
Plattenwagen Carry WP1A	Verzinkt + Pulverlack	919-344-017

W3 TRANSPORTWAGEN

PLATTENWAGEN CARRY WP1B

Neuheit!



TYP	Carry WP1B
GESAMTTRAGKRAFT	300 kg
RADDURCHMESSER	160 mm

Der Wagen dient zum Transport von Gipskartonplatten, Möbelplatten, Sperrhölzern, Türen etc. mit der maximalen Höhe bis 1800 mm.

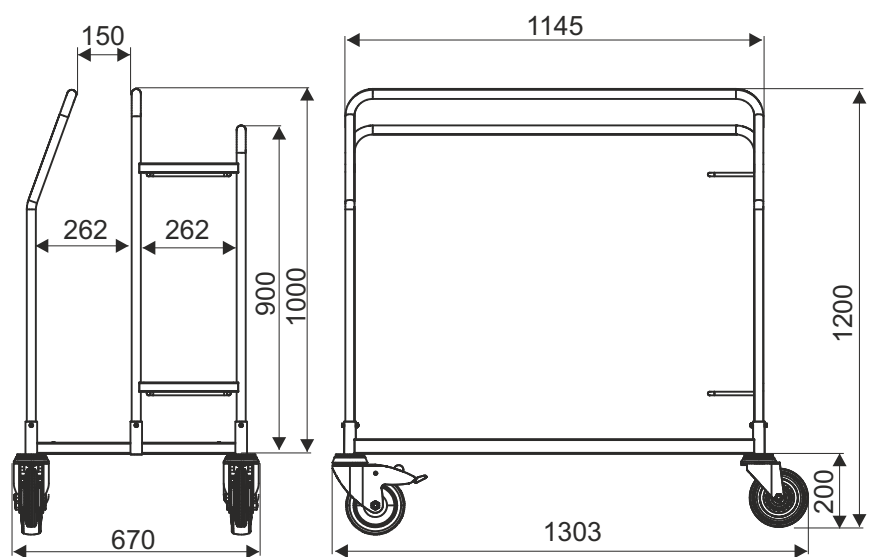

NAME DES PRODUKTS	BESCHICHTUNG	INDEX
Plattenwagen Carry WP1B	Verzinkt + Pulverlack	919-344-190

W3 TRANSPORTWAGEN

PLATTENWAGEN CARRY WP3



TYP	Carry WP3
GESAMTTRAGKRAFT	300 kg
TRAGKRAFT VON KORB	30kg
RADDURCHMESSER	160 mm

Optionale Ausstattung:
Korb für den Plattenwagen Carry WP3

Der Wagen dient zum Transport von Gipskartonplatten, Möbelplatten, Sperrhölzern, Türen etc. mit der maximalen Höhe bis 2000 mm.

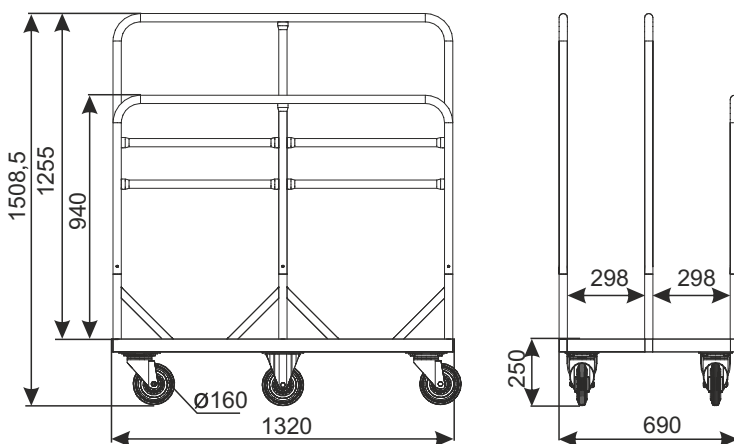

NAME DES PRODUKTS	BESCHICHTUNG	INDEX
Plattenwagen Carry WP3	Verzinkt + Pulverlack	919-344-048
Korb für den Plattenwagen Carry WP3 (optionale Ausstattung)	Verzinkt + Lack	919-351-258

W3 TRANSPORTWAGEN

PLATTENWAGEN CARRY WP3B

Neuheit!



TYP	Carry WP3B
GESAMTTRAGKRAFT	300 kg
TRAGKRAFT VON KORB	50 kg
RADDURCHMESSER	160 mm

Der Wagen dient zum Transport von Gipskartonplatten, Möbelplatten, Sperrhölzern, Türen etc. mit der maximalen Höhe bis 2000 mm, optional mit einem Drahtkorb.

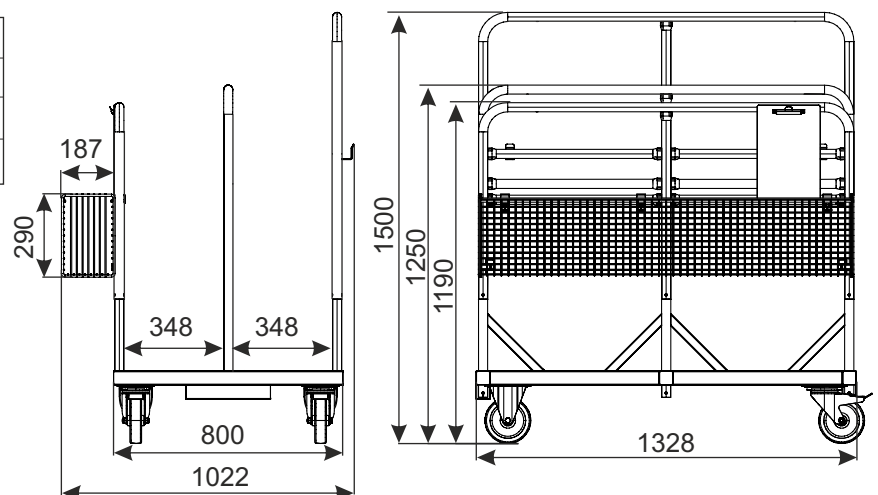

NAME DES PRODUKTS	BESCHICHTUNG	INDEX
Plattenwagen Carry WP3B	Verzinkt + Pulverlack	919-351-372
Korb für den Plattenwagen Carry WP3B (Option)	Verzinkt + Lack	919-351-363

W3 TRANSPORTWAGEN

PLATTENWAGEN CARRY WP6B

Neuheit!



TYP	Carry WP6B
GESAMTTRAGKRAFT	350 kg
TRAGKRAFT DES KORBS	50 kg
RADDURCHMESSER	160 mm

Die Plattenwagen dienen insbesondere zum Transport plattenförmiger Artikel wie z.B. Trockenbauplatten, Holzplatten, Türen, Arbeitsplatten bis zu einer maximalen Höhe von 2100mm.

die Aufstellung

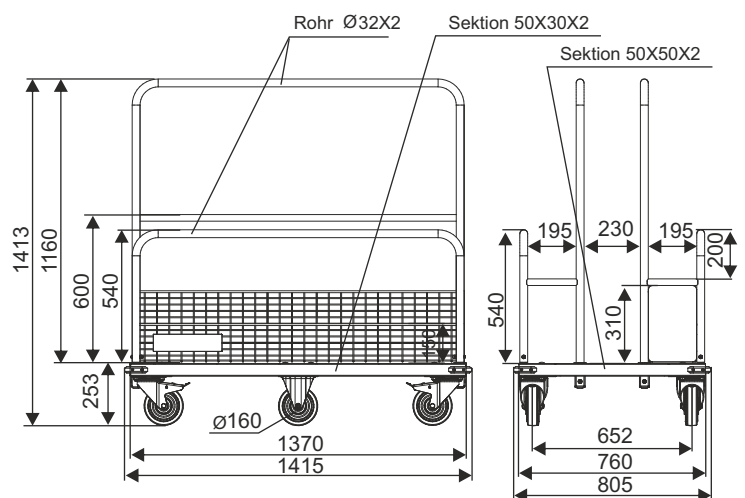

NAME DES PRODUKTS	BESCHICHTUNG	INDEX
Plattenwagen Carry WP6B	Verzinkt + Pulverlack	919-351-608

W3 TRANSPORTWAGEN

PLATTENWAGEN CARRY WP4



TYP	Carry WP4
GESAMTTRAGKRAFT	300 kg
TRAGKRAFT VON KORB	50 kg
TRAGKRAFT VON FACHBODEN	50 kg
RADDURCHMESSER	200 mm
PARKABSTAND	280 mm

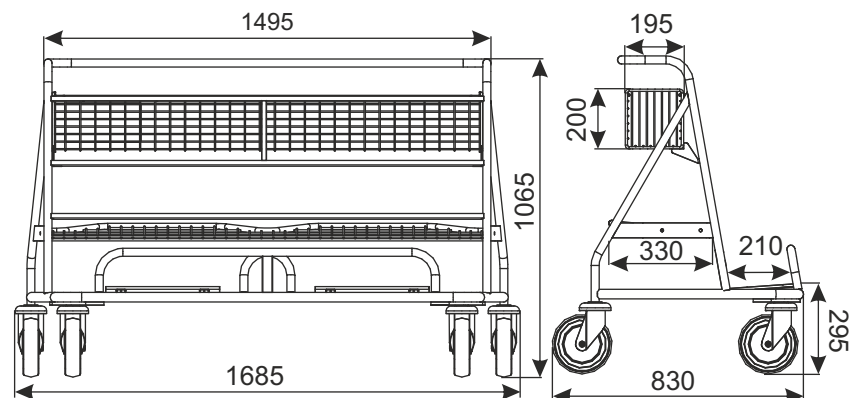

Der Wagen dient zum Transport von Gipskartonplatten, Möbelplatten, Sperrhölzern, Türen etc. mit der maximalen Höhe bis 1250 mm.

In der Standardausführung verfügt der Trolley über 4 Lenkrollen, davon 2 mit Bremse.

ZUSÄTZLICHE AUSSTATTUNG:

- Korb,
- Fachboden,
- Tafel mit Logo.

Optionales Zubehör erfordert separate Erkenntnisse.

NAME DES PRODUKTS	BESCHICHTUNG	INDEX
Plattenwagen Carry WP4	Verzinkt/Pulverlack	919-343-904
ZUSÄTZLICHE AUSSTATTUNG	BESCHICHTUNG	INDEX
Korb für den Plattenwagen Carry WP4	Verzinkt + Lack	919-350-892
Stellfläche für den Plattenwagen Carry WP4	Verzinkt + Lack	919-350-891
Tafel mit Logo	Verzinkt/Pulverlack	—

W3 TRANSPORTWAGEN

PLATTENWAGEN CARRY WP4A



TYP	Carry WP4A
GESAMTRAGKRAFT	300 kg
TRAGKRAFT VON KORB	50 kg
RADDURCHMESSER	200 mm
PARKABSTAND	430 mm

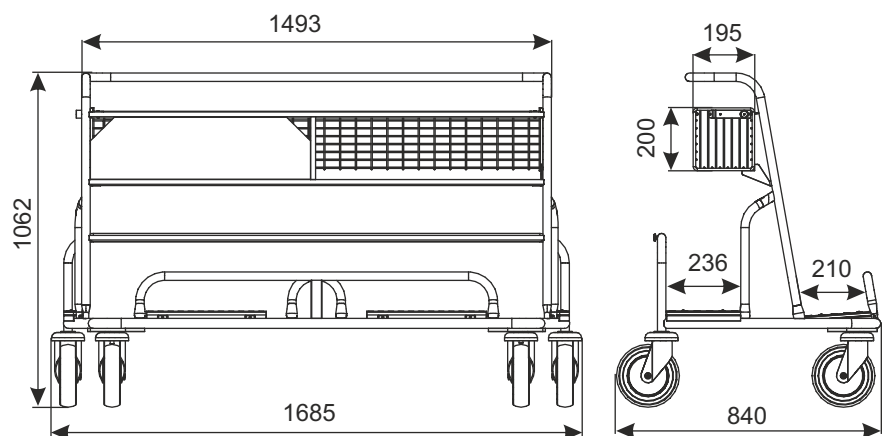

Der Wagen dient zum Transport von Gipskartonplatten, Möbelplatten, Sperrhölzern, Türen etc. mit der maximalen Höhe bis 1250 mm. Zusätzlich ist der Transportwagen mit einem Drahtkorb für Transport der kleinen Waren ausgestattet.

NAME DES PRODUKTS	BESCHICHTUNG	INDEX
Plattenwagen Carry WP4A	Verzinkt + Pulverlack	919-344-015

W3 TRANSPORTWAGEN

PLATTENWAGEN CARRY WP4BW

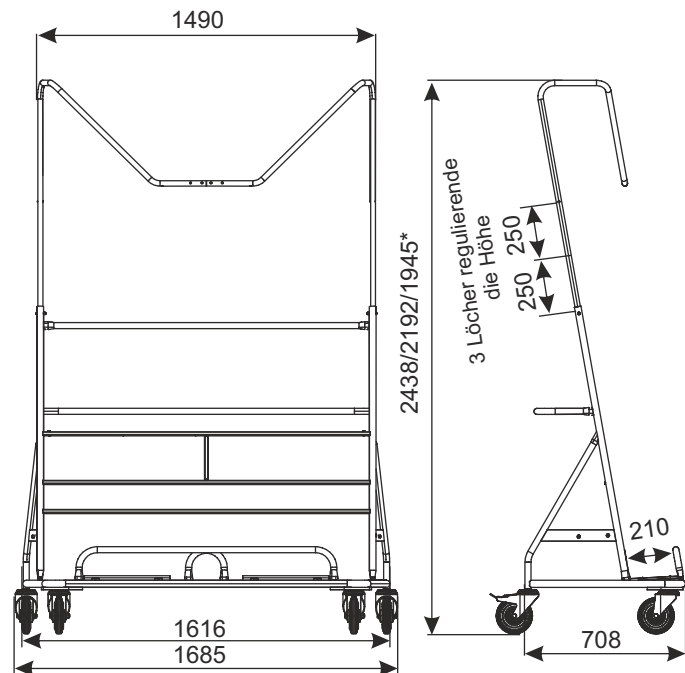

* 2438 mm – I Regulierungseben (Griff/Bügel an der unteren Bohrung befestigt)
 2192 mm – II Regulierungseben (Griff/Bügel an der mittleren Bohrung befestigt)
 1945 mm – III Regulierungseben (Griff/Bügel an der oberen Bohrung befestigt)

TYP	Carry WP4BW
GESAMTTRAGKRAFT	200 kg
RADDURCHMESSER	160 mm
PARKABSTAND	280 mm

Transportwagen für Kartonagen, Möbelplatten, Sperrholz, Türen usw. mit einer Höhe nicht mehr als 2100 mm. Optional kann der Wagen mit einem Drahtkorb für kleinen Waren und mit Draht-Regal ausgestattet werden.



Transportwagen mit einer Platte



Transportwagen mit optionaler Ausrüstung (Draht-Regal und Korb)

Maximale und minimale Plattenhöhe für verschiedene Regulierungsebenen:

Weise des Einlegens der Platte:

Maximale Plattenbreite:

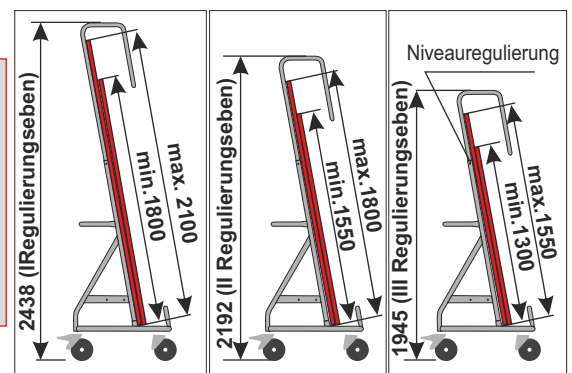
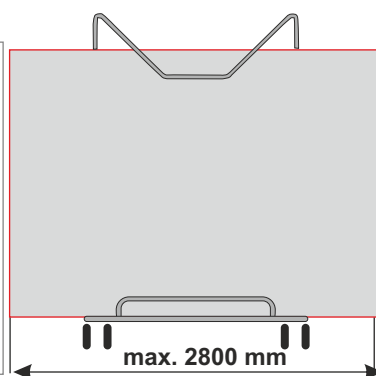
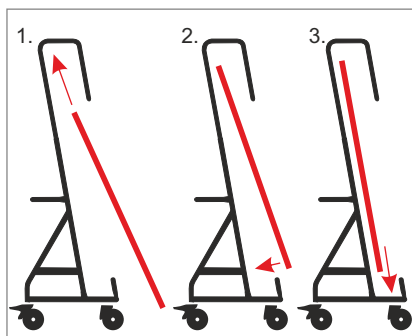

NAME DES PRODUKTS	BESCHICHTUNG	INDEX
Plattenwagen Carry WP4BW	Verzinkt + Lack	919-344-077

W3 TRANSPORTWAGEN

PLATTENWAGEN CARRY WP5



Ein sehr komfortabler Wagen für den Transport von Möbeln und Gipskartonplatten, Sperrholz, Türen und Brettern. Die solide Konstruktion des Wagens ermöglicht eine Belastung bis 300 kg. Es kann mit einem Diebstahlsicherungsmast mit Fahne ausgestattet werden.

TYP	Carry WP5
TRAGKRAFT	300 kg
RADDURCHMESSER	160 mm
PARKABSTAND	300 mm

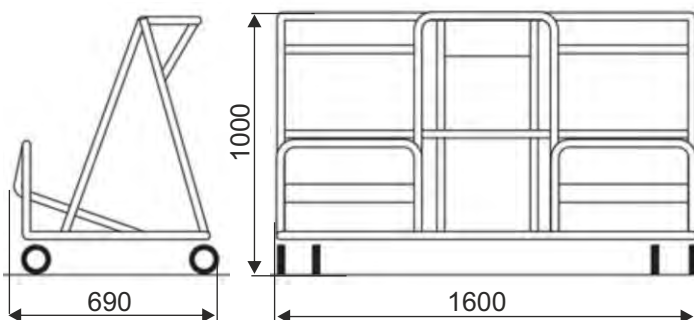

Wagen mit Sonderausstattung

Räder Ø 160, darunter 2 hintere mit Bremsen, sorgen für die Sicherheit der Güter auf dem Wagen. Der Wagen kann optional mit einem Münzschloss ausgestattet werden. Münzschloss und ein Fahnenmast sichern den Transportwagen gegen Diebstahl.

Kapazität:

Die Abmessungen des Wagens ermöglichen Ihnen die Waren von beträchtlicher Größe zu platzieren.

Standardbeschichtung: Zink + Pulverfarbe.

Optionen:

- ein oder zwei Körbe,
- Metallregal,
- Mast mit der Möglichkeit, die Flagge zu personalisieren.

NAME DES PRODUKTS Plattenwagen Carry WP5	BESCHICHTUNG Zink + Pulverfarbe	INDEX 919-351-368
---	------------------------------------	----------------------

W3 TRANSPORTWAGEN

PLATTENROLLER

Neuheit!



Beschichtung:
Verzinkt/Pulverlack
Raddurchmesser: 200 mm

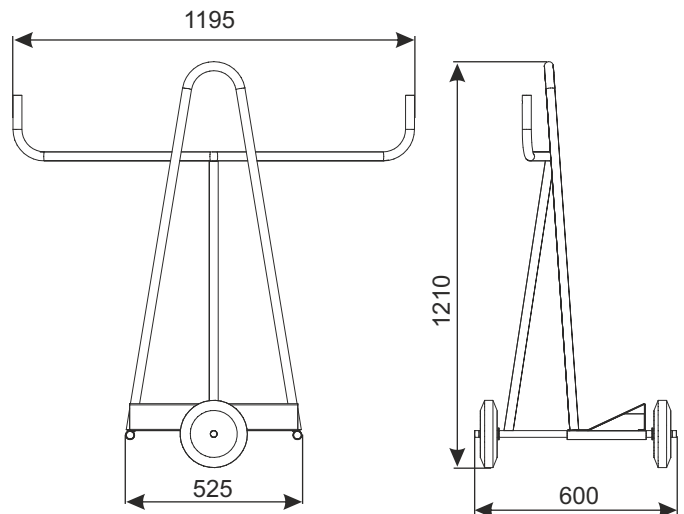

NAME DES PRODUKTS	BESCHICHTUNG	INDEX
Plattenroller	Verzinkt/Pulverlack	919-351-429

W3 TRANSPORTWAGEN

DAMIX Sp z o.o. ul. Bohaterów Czerwca 1956r. nr 3; PL - 87-500 Rypin
tel. +48 54 280 34 93; fax +48 54 280 45 40; e-mail: damix@damix.pl; handel@damix.pl, www.damix.pl

All rights reserved
28 10 2022

ZAUNWAGEN



Beschichtung:

Verzinkt + Lack, Rahmen - Feuer Zink.

Technische Daten:

Aufbau aus Profilen, 4 Rädern mit einem Durchmesser von 125 mm (feste Räder - 2 Stk., Schwenkräder mit Bremse - 2 Stk.).

Zulässige Belastung: 100 kg

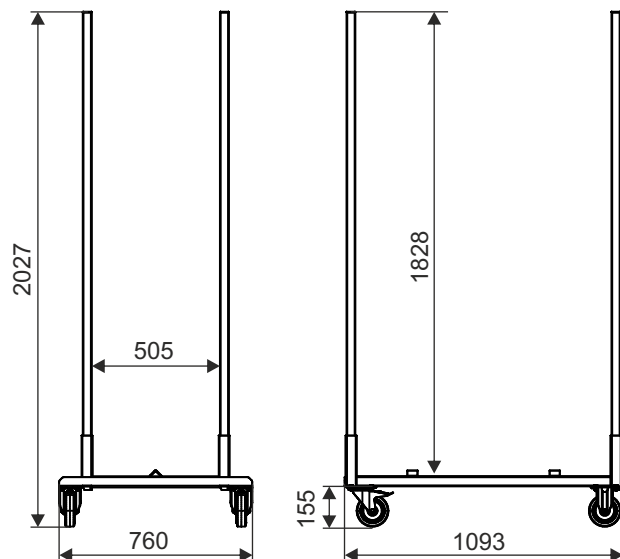

NAME DES PRODUKTS	BESCHICHTUNG	INDEX
Zaunwagen	verzinkt	922-350-016

E3 SPEZIELLE LADENAUSSTATTUNG

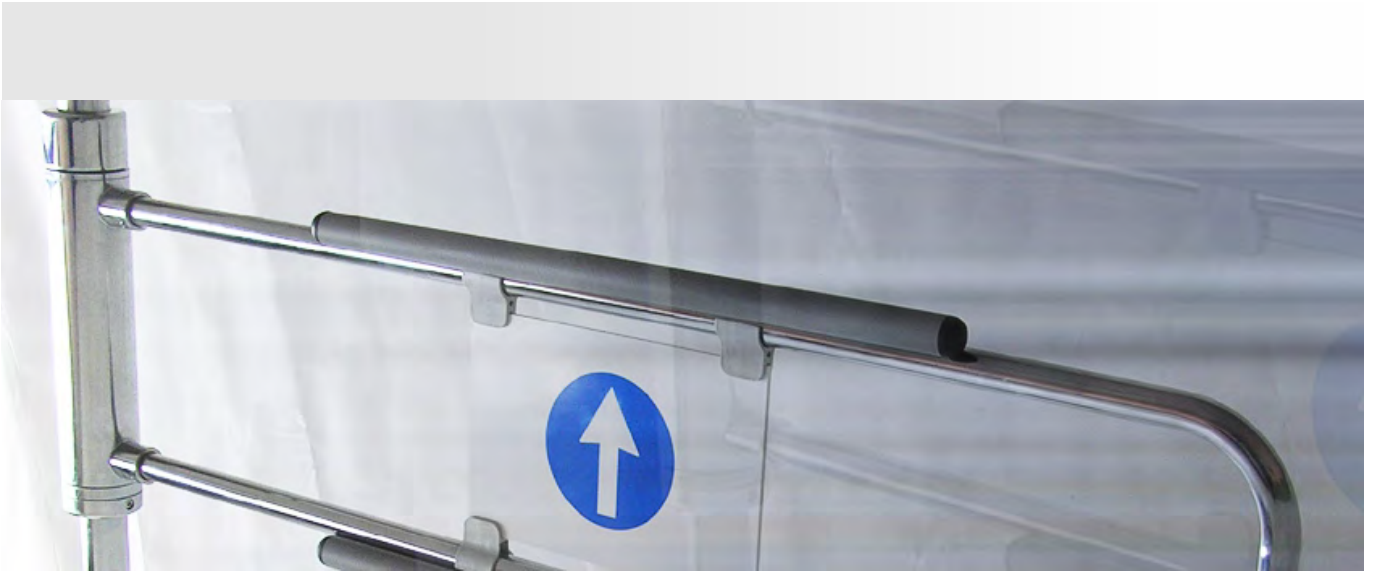

KUNDENFÜHRUNG

Um die Ordnung im Kundenführung in einzigen Einkaufszentrum sicherzustellen, vorbereiteten wir im unseren Angebot automatisch geöffnete Eingangsanlagen (Fotozelle und Radar) und mechanische Eingangsanlagen so wie als auch die Ausrüstung unterstützt diese Art von Kassensperren, Wagentduschubern und Raumteilern. Abwechslungsreiches Sortiment ermöglicht Ihnen, Gestaltung und Nutzung einer beliebigen Kombination von Systemen von Ein- und Ausgänge. Reiches Design, ästhetische Ausführung und Ergonomie von Konstruktionslösungen sind unsere Stärken, die im Zusammenhang mit der Sicherheit, der Vertrieb in einer einzigen Einkaufszentrum systematisieren erlaubt.

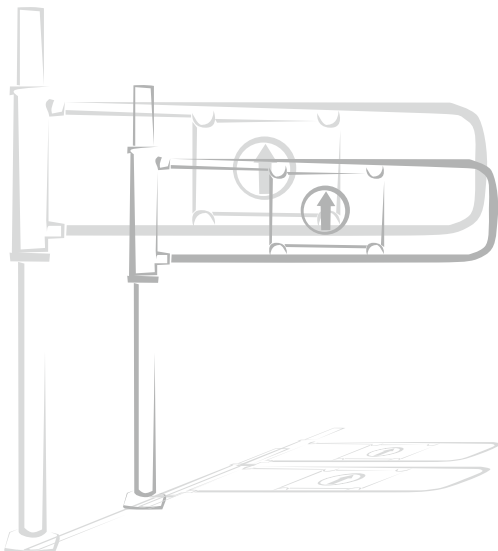

S**KUNDENFÜHRUNG**

- 1 Elektronische Eingangsanlage Porta'e Radar
- 2 Elektronische Eingangsanlage Porta'e Infra
- 3 Elektronische Eingangsanlage Porta-e Noon mit Stand mit Code-scanner
- 4 Mechanische Eingangsanlage Porta'M
- 5 Mechanische Pendelnd Eingangsanlage Porta'M2
- 6 Kassensperre Porta'C1
- 7 Kassensperre Porta'C2
- 8 Kassensperre mit Schloss und mit hohem Türbügel an Kassenbox montiert
- 9 Kassensperre ohne Schloss
- 10 Kassensperre mit Schloss
- 11 Kassensperre ohne Schloss, hohe Ausführung
- 12 Kassensperre mit Schloss, hohe Ausführung
- 13 Griff für Befestigung von Kassensperren
- 14 Drehkreuz Porta'Turna
- 15 Standrohr mit Führungsbogen
- 16 Wagendurchschub L-800
- 17 Stand mit Band L - 2000 mm
- 18 Raumteiler H 1085
- 19 Die Barriere am Eingang mit Werbeschild und Stoßstange
- 20 Werbeschild 700x500 mit Griffen
- 21 Raumteiler H 2000 (Plexiglas mit Klemmen)
- 22 Raumteiler H 2000 (Gitter + Plexiglas)
- 23 Kundenführung mit einem vollen Sockel
- 24 Führungsholme
- 25 Stoßfänger montiert auf die Säule
- 26 Zusätze zu Kundenführungen

The reproduce without prior permission is forbidden. In order to improve, the manufacturer reserves the right to implement modifications in its products. Recommendations for installation and use the products are provided for informational purposes only and does not imply any liability on the part of the manufacturer.

S**KUNDENFÜHRUNG**

ELEKTRONISCHE EINGANGSANLAGE PORTA'E RADAR



Elektronische Eingangsanlage PORTA'E RADAR ist mit Radar ohne Beleuchtung gesteuert. Es ist in zwei Optionen verfügbar: recht oder links öffnend. Die Eröffnung der Eingangsanlage in Eingangrichtung erfolgt automatisch, wenn Sie sich ihr zu nähern. Das Schließen ist auch selbsttätig.

Die eingebaute Paniksicherung verhindert die Eröffnung der Eingangsanlage in eine andere Richtung als der Eingang. Dieses System ermöglicht die Notöffnung der Eingangsanlage bei einem bestimmten Gegendruck trotz Blockade.

Die Eingangsanlage ist am Boden befestigt.

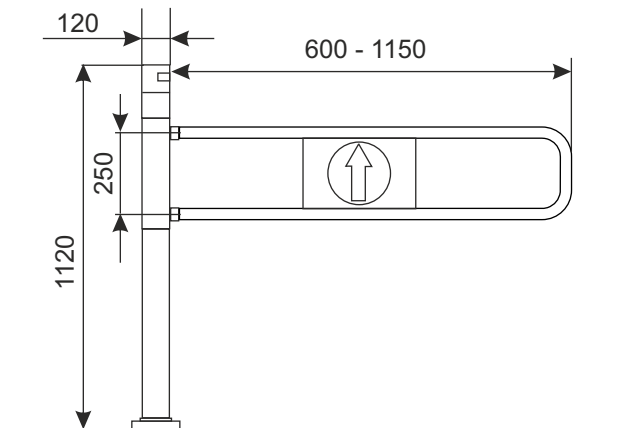

Optional kann ein Arm am Tor angebracht werden:

- aus Plexiglas (Dicke 8 mm),
- mit eingravierter Zeichnung,
- beleuchtet (der Beleuchtungseffekt ist auf der eingravierten Zeichnung und an den Kanten des Arms sichtbar).



NAME DES PRODUKTS	BESCHICHTUNG	INDEX
Elektronische Eingangsanlage Porta'e Radar	Chrom	07A001

S KUNDENFÜHRUNG

ELEKTRONISCHE EINGANGSANLAGE PORTA'E INFRA

Elektronische Eingangsanlage PORTA'E INFRA ist mit Fozelle ohne Beleuchtung gesteuert. Es ist in zwei Optionen verfügbar: recht oder links öffnend.

Die Eröffnung der Eingangsanlage in Eingangrichtung erfolgt automatisch, wenn Sie sich ihr zu nähern. Das Schließen ist auch selbsttätig.

Die eingebaute Paniksicherung verhindert die Eröffnung der Eingangsanlage in eine andere Richtung als der Eingang. Dieses System ermöglicht die Notöffnung der Eingangsanlage bei einem bestimmten Gegendruck trotz Blockade.

Die Eingangsanlage ist am Boden befestigt.

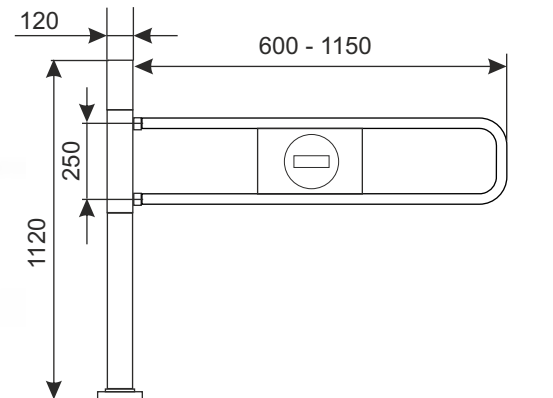

Optional kann ein Arm am Tor angebracht werden:

- aus Plexiglas (Dicke 8 mm),
- mit eingravierter Zeichnung,
- beleuchtet (der Beleuchtungseffekt ist auf der eingravierten Zeichnung und an den Kanten des Arms sichtbar).



NAME DES PRODUKTS	BESCHICHTUNG	INDEX
Elektronische Eingangsanlage Porta'e Infra	Chrom	07A004

S KUNDENFÜHRUNG

ELEKTRONISCHE EINGANGSANLAGE PORTA'E NOON MIT STAND MIT CODE-SCANNER (Ausgangskontrollsystem aus der SB-Kassenzone)

1/2

Neuheit!

Die Grundausstattung des Systems ist das elektronische Tor Porta'e Noon mit Scannerständer:

 Elektronische
Eingangsanlage
Porta-e Noon

Stand mit Code-scanner

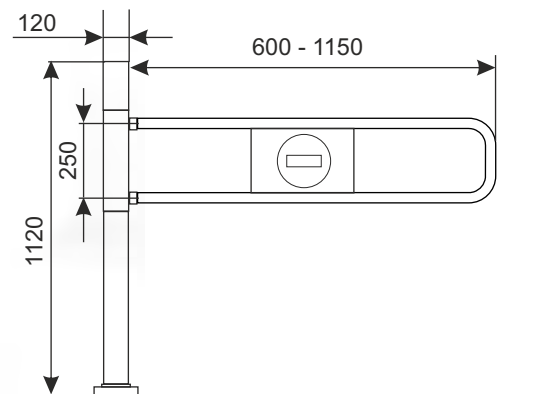
 Eingebauter
Mikrocomputer
mit Barcode-
und QR-Code-Scanner

Elektronisches Tor Porta'e Noon mit Motor und Hauptplatine im Zusammenspiel mit einem Barcodescanner im Selbstbedienungskassenbereich. Die Tor öffnet sich nur, wenn ein gültiger Kassenbon mit dem Barcodescanner am Stand gescannt wird. Die Schranke schließt sich automatisch. Standardmäßig ohne Licht. Die Tor ist als Rechts- oder Linksvariante erhältlich - mit Öffnung nach rechts oder links.

Die eingebaute Paniksicherung verhindert die Eröffnung der Eingangsanlage in eine andere Richtung als der Eingang. Dieses System ermöglicht die Notöffnung der Eingangsanlage bei einem bestimmten Gegendruck trotz Blockade.

Die Eingangsanlage ist am Boden befestigt.

Optional kann ein Arm am Tor angebracht werden:

- aus Plexiglas (Dicke 8 mm),
- mit eingravierter Zeichnung,
- beleuchtet (der Beleuchtungseffekt ist auf der eingravierten Zeichnung und an den Kanten des Arms sichtbar).



NAME DES PRODUKTS	BESCHICHTUNG	INDEX
Elektronische Eingangsanlage Porta-e Noon mit Stand mit Code-scanner	Chrom	-
Elektronische Eingangsanlage Porta-e Noon mit Stand mit Code-scanner	Pulverlack	-

S KUNDENFÜHRUNG

ELEKTRONISCHE EINGANGSANLAGE PORTA'E NOON MIT STAND MIT CODE-SCANNER (Ausgangskontrollsystem aus der SB-Kassenzone)

2/2

Um den Selbstbedienungskassenbereich gegen Diebstahl abzusichern, wird ein System benötigt, das überprüft, ob der Kunde seine Einkäufe bezahlt hat.

Eine solche Lösung ist unser firmeneigenes Computerprogramm, das in einen Barcode- oder QR-Code-Scanner integriert ist, der die Korrektheit des Kassensbons überprüft und nach dem Scannen das Tor öffnet oder den Benutzer über einen nicht konformen Kassensbon informiert.

Ausgangskontrollsystem aus der SB-Kassenzone:

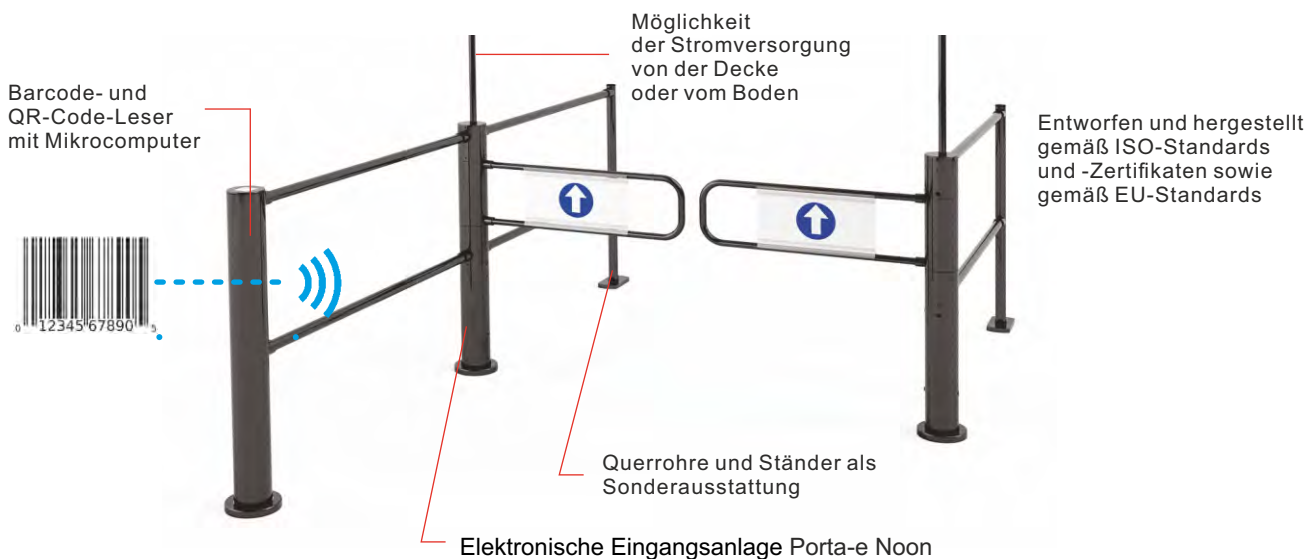

Grundausrüstung:

Elektronisches Tor, nach links oder rechts öffnend, mit Motor und Hauptplatine. Stand mit einem Codescanner

Bezug:

pulverbeschichtet oder verchromt.

Zubehör:

Stände, Querrohre und viele andere Elemente, mit denen Sie Zonen klar definieren und den Kunden leiten können

Maße:

Stand- und Torhöhe: 1120 mm
Ständer- und Torpostendurchmesser: 120 mm
Durchgangsbreite: max. 1150 mm für ein Tor

Integration von Eingangsanlagensystem mit Codeleser im SB-Kassenbereich:

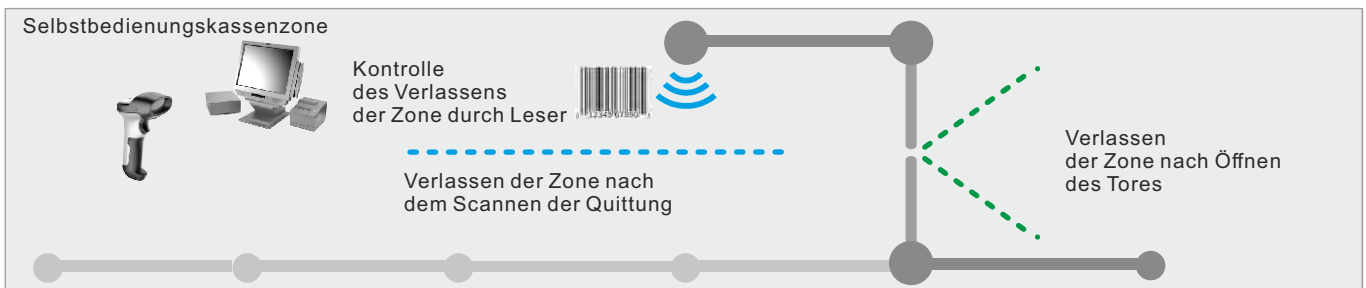

S KUNDENFÜHRUNG

MECHANISCHE EINGANGSANLAGE PORTA'M

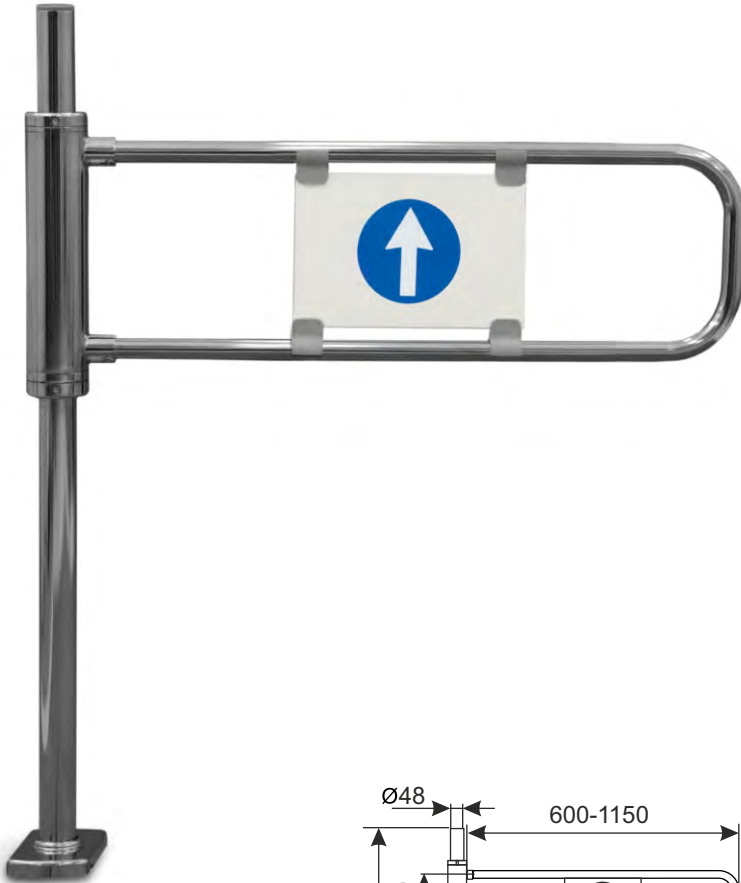

Abhängig von der Art der montierten Sprungfeder kann die Eingangsanlage recht oder links sein. Die Eröffnung des Tores erfolgt durch Drücken der Türbügel in Eingangsrichtung. Der Türbügel schwenkt automatisch in die Ausgangsposition zurück.

Die eingebaute Paniksicherung verhindert die Eröffnung der Eingangsanlage in eine andere Richtung als der Eingang. Dieses System ermöglicht die Notöffnung der Eingangsanlage bei einem bestimmten Gegendruck trotz Blockade.

Die Eingangsanlage ist am Boden befestigt.

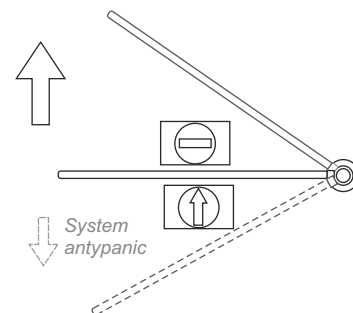
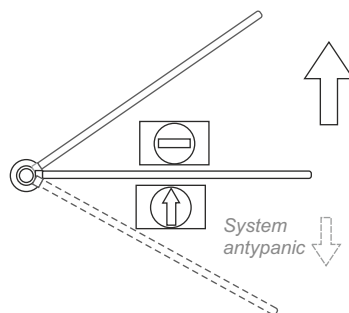
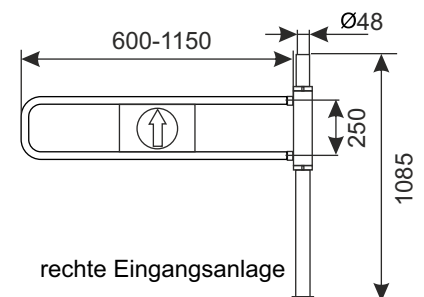
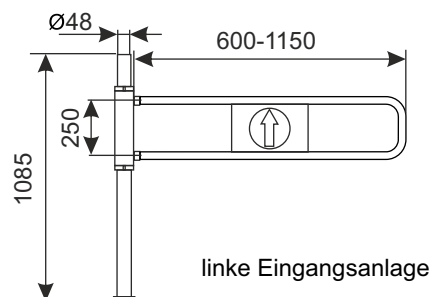

NAME DES PRODUKTS	BESCHICHTUNG	INDEX
Mechanische Eingangsanlage Porta'm:	Chrom	BRAMKA_PORTA'M_L/P_CHROM

S KUNDENFÜHRUNG

MANUELLE SCHWENKTÜR PORTA'M2

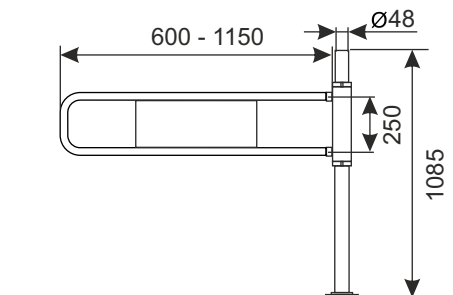
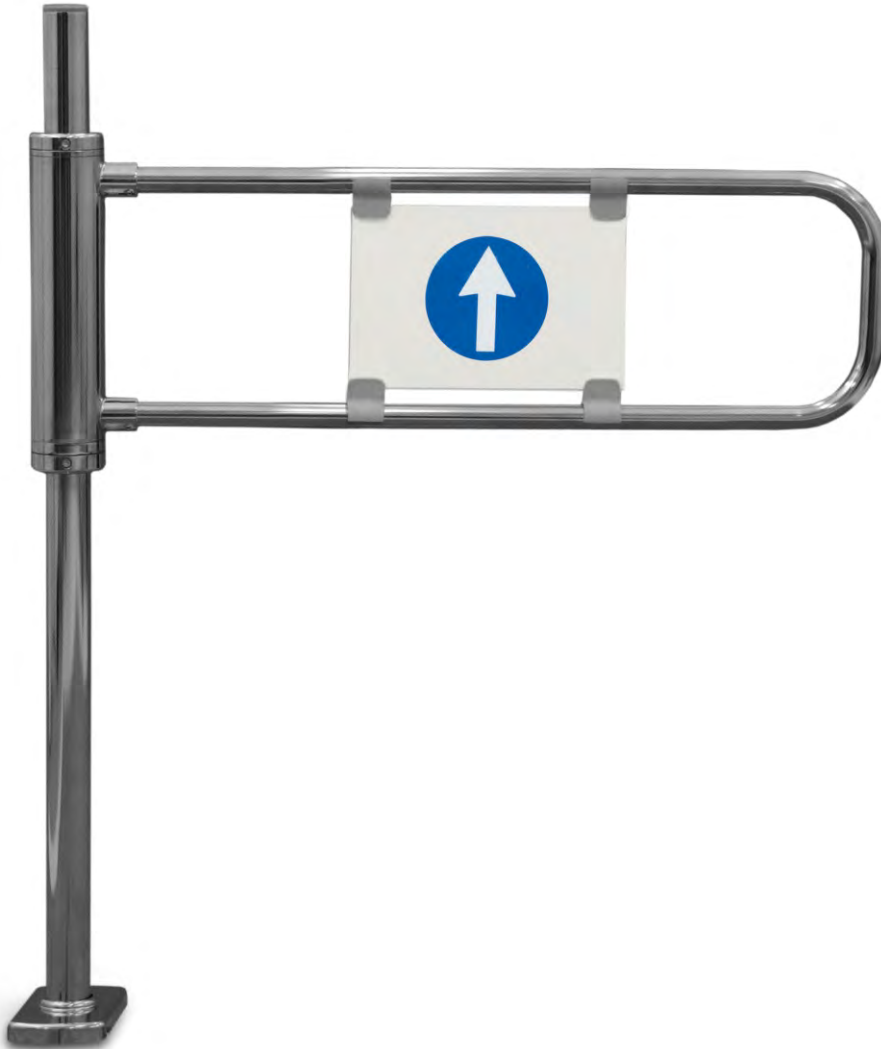

Beidseitige Eingangsanlage - eröffnet sich nach rechts oder links. Die Eröffnung des Tores erfolgt durch Drücken der Türbügel in die gewünschte Richtung. Der Türbügel schwenkt automatisch in die Ausgangsposition zurück. Die Eingangsanlage ist am Boden befestigt.

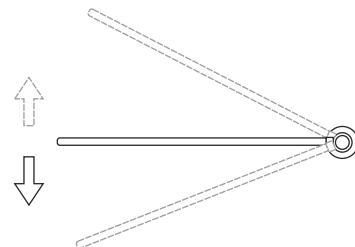

NAME DES PRODUKTS	BESCHICHTUNG	INDEX
Manuelle Schwenktür Porta'm2:	Chrom	BRAMKA_WACH_PORTA'M2_CHROM

S KUNDENFÜHRUNG

DAMIX Sp z o.o. ul. Bohaterów Czerwca 1956r. nr 3; PL - 87-500 Rypin
tel. +48 54 280 34 93; fax +48 54 280 45 40; e-mail:damix@damix.pl; handel@damix.pl, www.damix.pl

All rights reserved
04 04 2024

KASSENSPERRE PORTA'C1

Kassensperre PORTA'C 1 mit niedrigem Türbügel H-250



Die Kassensperre ist in der Kassenzone verwendet.

Beidseitige Eingangsanlage - eröffnet sich nach rechts oder links. Zum Eröffnung oder Schließung der Eingangsanlage, drehen Sie den Schlüssel im Schloss, heben Sie Schloss leicht oben und drehen Sie dann den Türbügel in die gewünschte Richtung.

Die eingebaute Paniksicherung verhindert die Eröffnung der Eingangsanlage in eine andere Richtung als der Eingang. Dieses System ermöglicht die Notöffnung der Eingangsanlage bei einem bestimmten Gegendruck trotz Blockade.

Die Eingangsanlage ist am Boden befestigt.

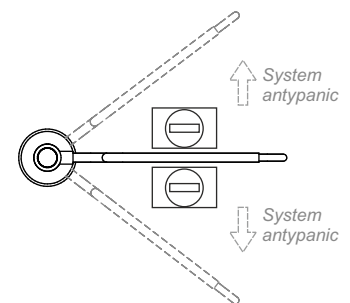
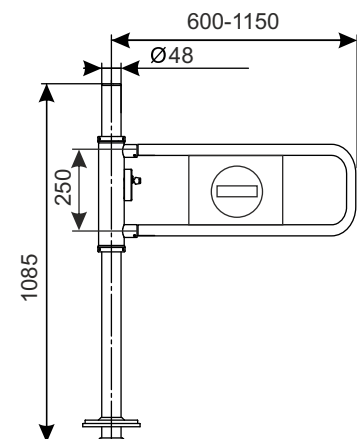

NAME DES PRODUKTS	BESCHICHTUNG	INDEX
Kassensperre Porta'c1	Chrom	BRAMKA_PRZYKAS_PORTA'C1_CHROM

S KUNDENFÜHRUNG

KASSESPERRE PORTA'C2

Kassensperre PORTA'C 2 mit hohem Türbügel H-725



Die Kassensperre ist in der Kassenzone verwendet.

Beidseitige Eingangsanlage - eröffnet sich nach rechts oder links. Zum Eröffnung oder Schließung der Eingangsanlage, drehen Sie den Schlüssel im Schloss, heben Sie Schloss leicht oben und drehen Sie dann den Türbügel in die gewünschte Richtung.

Die eingebaute Paniksicherung verhindert die Eröffnung der Eingangsanlage in eine andere Richtung als der Eingang. Dieses System ermöglicht die Notöffnung der Eingangsanlage bei einem bestimmten Gegendruck trotz Blockade.

Ausziehbarer Türbügel von 790 mm bis 1100 mm.
Die Eingangsanlage ist am Boden befestigt.

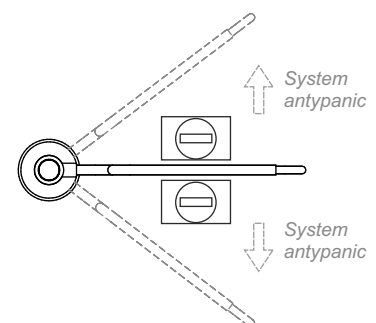
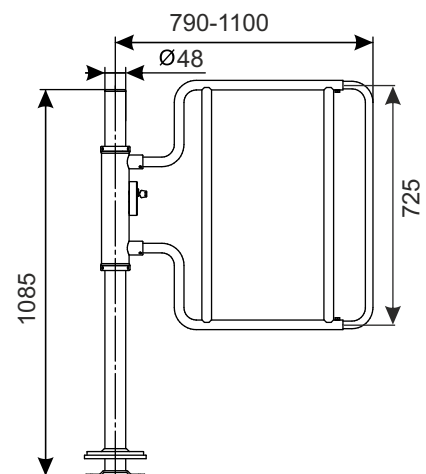

NAME DES PRODUKTS	BESCHICHTUNG	INDEX
Kassensperre Porta'c2	Chrom	BRAMKA_PRZYKAS_PORTA'C2_CHROM

S KUNDENFÜHRUNG

DAMIX Sp z o.o. ul. Bohaterów Czerwca 1956r. nr 3; PL - 87-500 Rypin
tel. +48 54 280 34 93; fax +48 54 280 45 40; e-mail: damix@damix.pl; handel@damix.pl, www.damix.pl

All rights reserved

KASSENSPERRE MIT SCHLOSS UND MIT HOHEM TÜRBÜGEL AN KASSENBOX MONTIERT

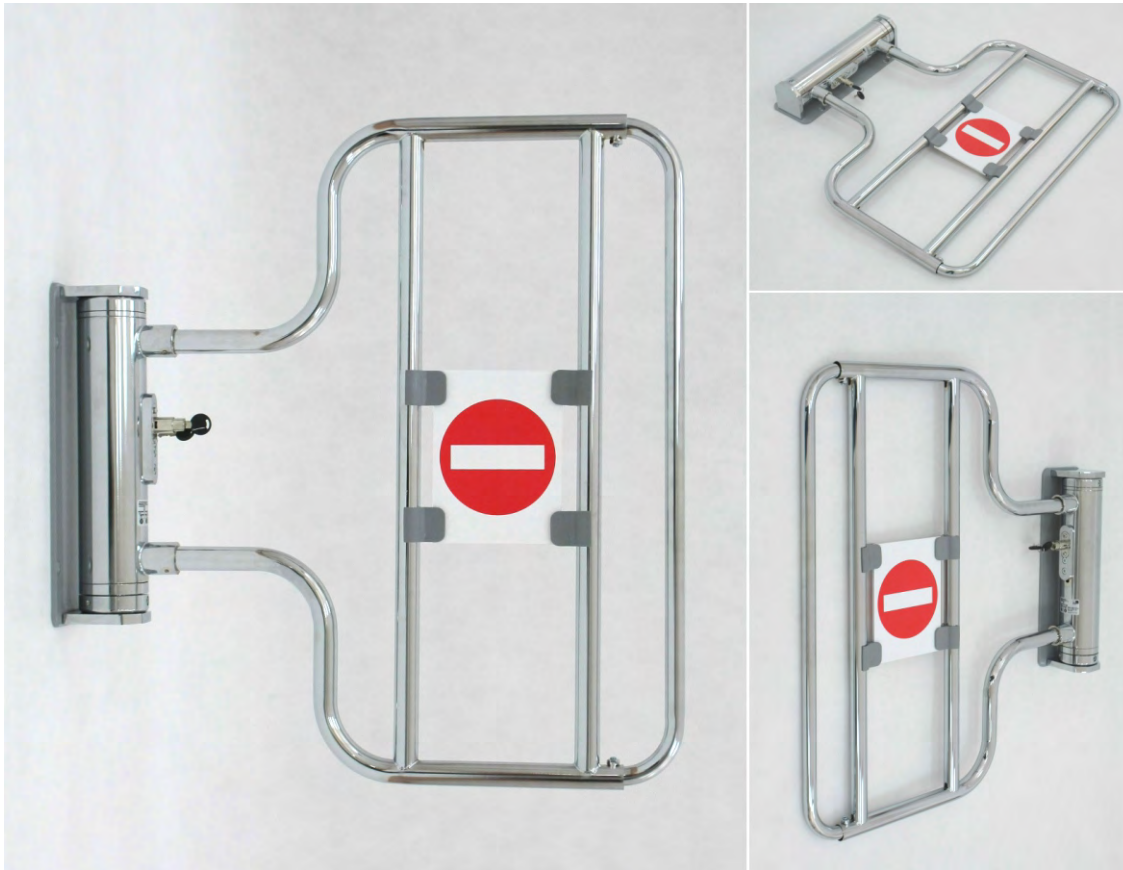

Die Kassensperre ist in der Kassenzone verwendet.

Beidseitige Eingangsanlage - eröffnet sich nach rechts oder links. Zum Eröffnung oder Schließung der Eingangsanlage, drehen Sie den Schlüssel im Schloss, heben Sie Schloss leicht oben und drehen Sie dann den Türbügel in die gewünschte Richtung.

Die eingebaute Paniksicherung verhindert die Eröffnung der Eingangsanlage in eine andere Richtung als der Eingang. Dieses System ermöglicht die Notöffnung der Eingangsanlage bei einem bestimmten Gegendruck trotz Blockade. Ausziehbare Türbügel von 600 mm bis 800 mm.

Die Eingangsanlage ist an Kassentisch mit Schrauben befestigt.

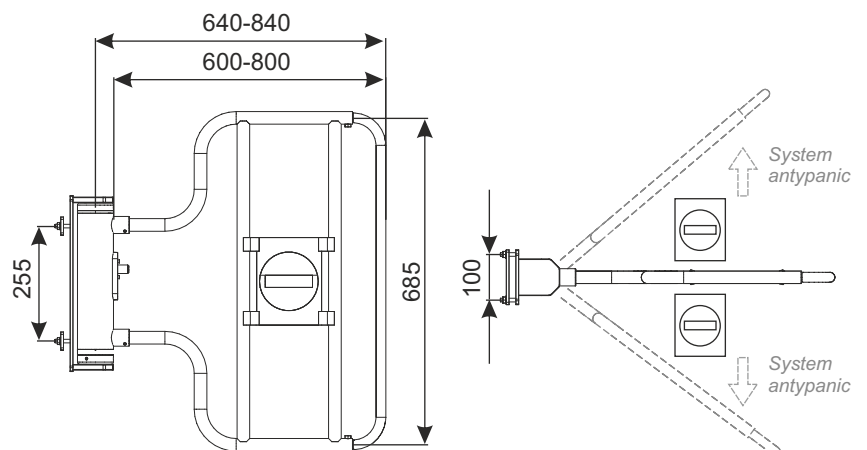

NAME DES PRODUKTS	BESCHICHTUNG	INDEX
Kassensperre mit Schloss und mit hohem Türbügel an Kassenbox montiert:	Chrom	BRAMKA_PRZYKAS_BOKS_CHROM

S KUNDENFÜHRUNG

KASSENSPERRE OHNE SCHLOSS

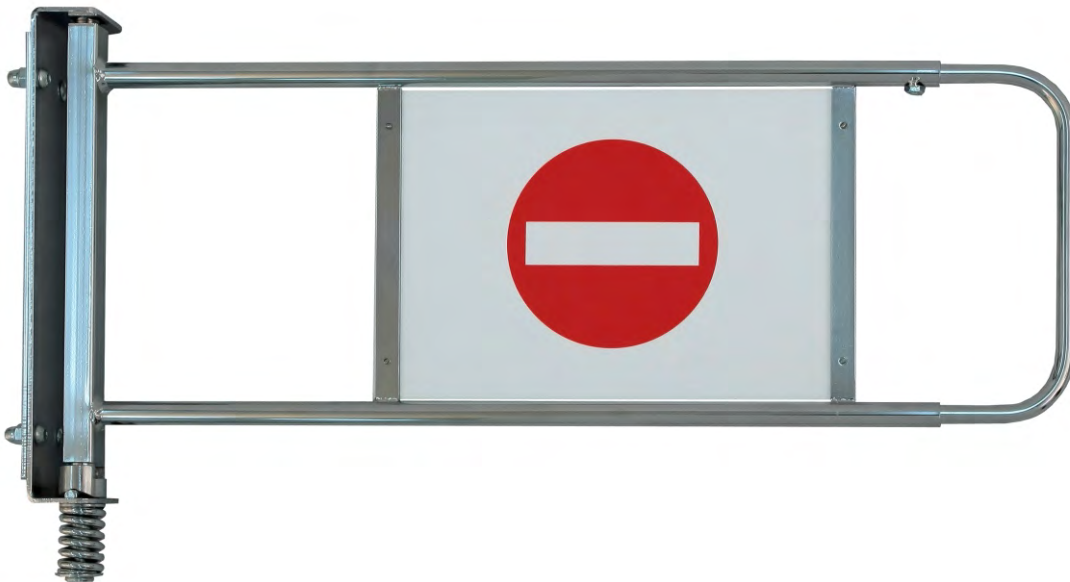

Die Kassensperre ist in der Kassenzone verwendet.

Beidseitige Eingangsanlage - eröffnet sich nach rechts oder links. Zum Eröffnung oder Schließung der Eingangsanlage heben Sie der Türbügel leicht oben und drehen Sie in die gewünschte Richtung.

Die eingebaute Paniksicherung verhindert die Eröffnung der Eingangsanlage in eine andere Richtung als der Eingang. Dieses System ermöglicht die Notöffnung der Eingangsanlage bei einem bestimmten Gegendruck trotz Blockade.

Ausziehbare Türbügel von 600 mm bis 800 mm.

Die Eingangsanlage ist an Kassentisch mit Schrauben befestigt.

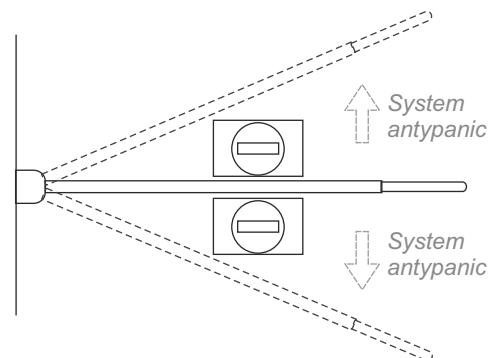
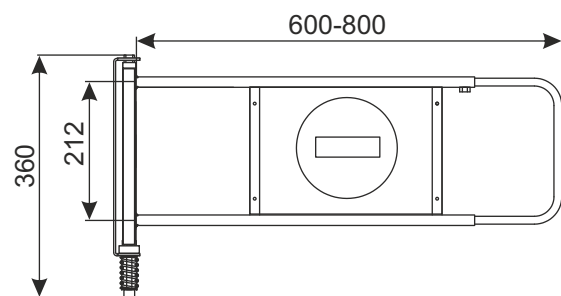

NAME DES PRODUKTS	BESCHICHTUNG	INDEX
Kassensperre ohne Schloss	Chrom	919-320-557

S KUNDENFÜHRUNG

KASSENSPERRE MIT SCHLOSS

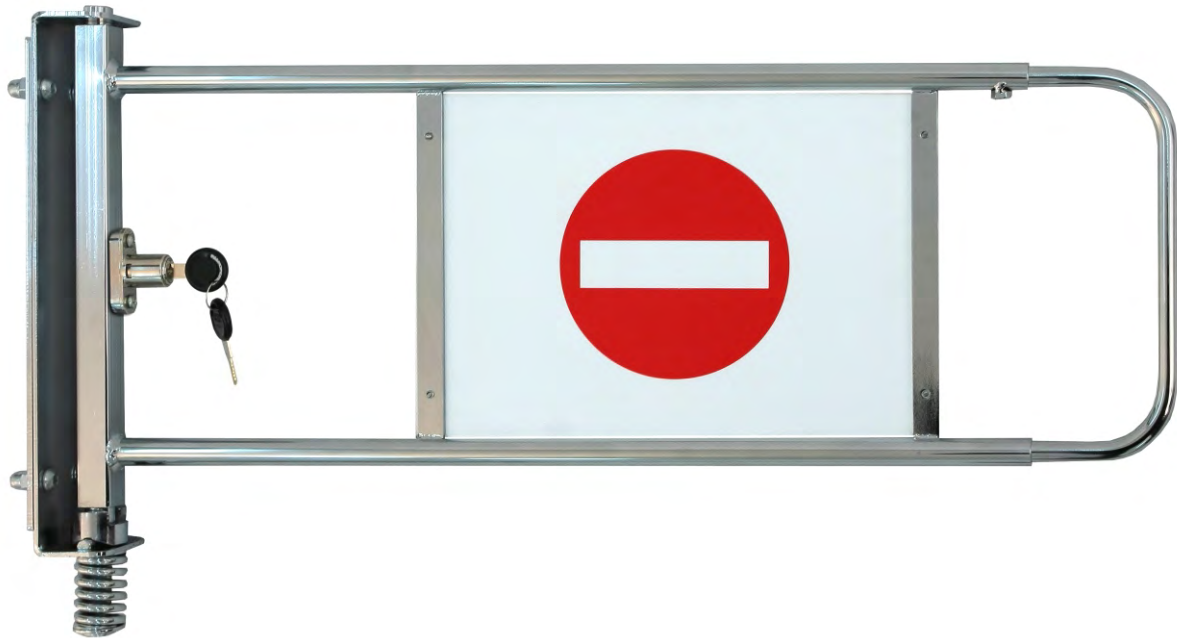

Die Kassensperre ist in der Kassenzone verwendet.

Beidseitige Eingangsanlage - eröffnet sich nach rechts oder links. Zum Eröffnung oder Schließung der Eingangsanlage, drehen Sie den Schlüssel im Schloss, heben Sie Schloss leicht oben und drehen Sie dann den Türbügel in die gewünschte Richtung.

Die eingebaute Paniksicherung verhindert die Eröffnung der Eingangsanlage in eine andere Richtung als der Eingang. Dieses System ermöglicht die Notöffnung der Eingangsanlage bei einem bestimmten Gegendruck trotz Blockade.

Ausziehbare Türbügel von 600 mm bis 800 mm.

Die Eingangsanlage ist an Kassentisch mit Schrauben befestigt.

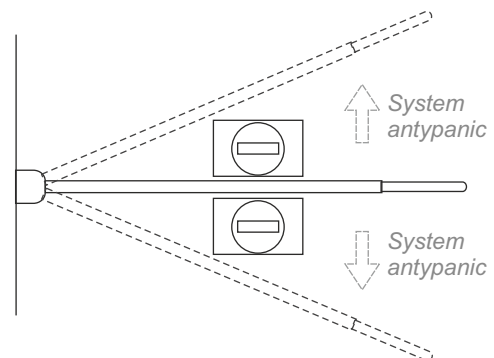
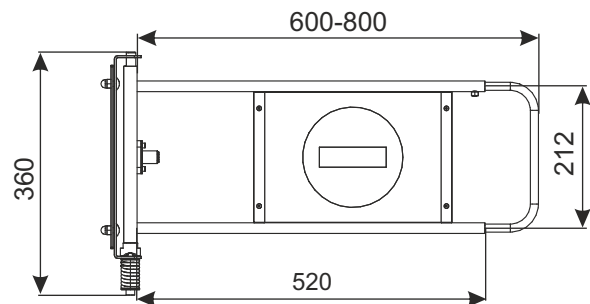

NAME DES PRODUKTS	BESCHICHTUNG	INDEX
Kassensperre mit Schloss	Chrom	919-320-594

S KUNDENFÜHRUNG

KASSENSPERRE OHNE SCHLOSS, HOHE AUFSFÜHRUNG

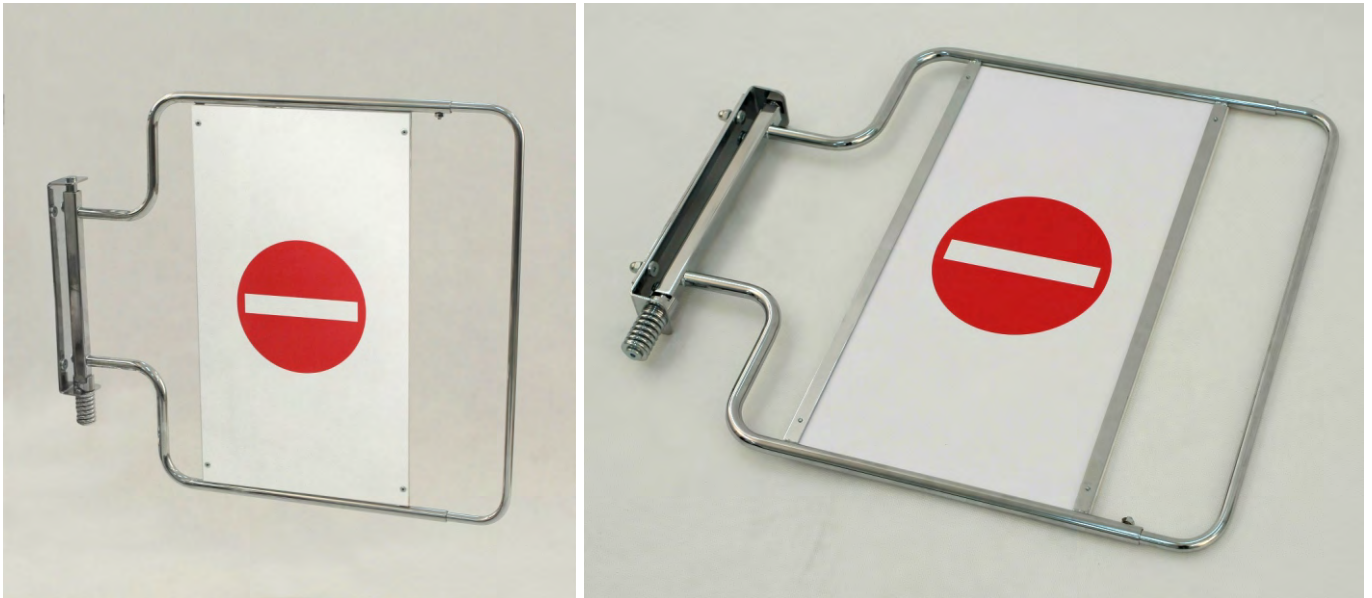

Die Kassensperre ist in der Kassenzone verwendet.

Beidseitige Eingangsanlage - eröffnet sich nach rechts oder links. Zum Eröffnung oder Schließung der Eingangsanlage heben Sie der Türbügel leicht oben und drehen Sie in die gewünschte Richtung.

Die eingebaute Paniksicherung verhindert die Eröffnung der Eingangsanlage in eine andere Richtung als der Eingang. Dieses System ermöglicht die Notöffnung der Eingangsanlage bei einem bestimmten Gegendruck trotz Blockade.

Ausziehbare Türbügel von 600 mm bis 800 mm.

Die Eingangsanlage ist an Kassentisch mit Schrauben befestigt.

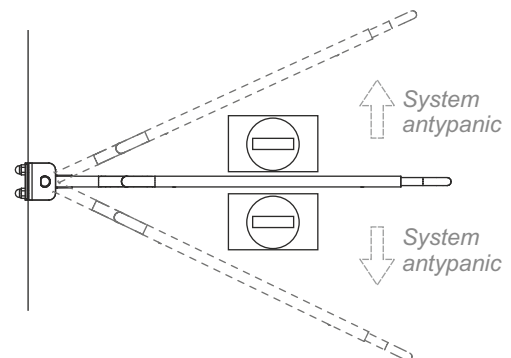
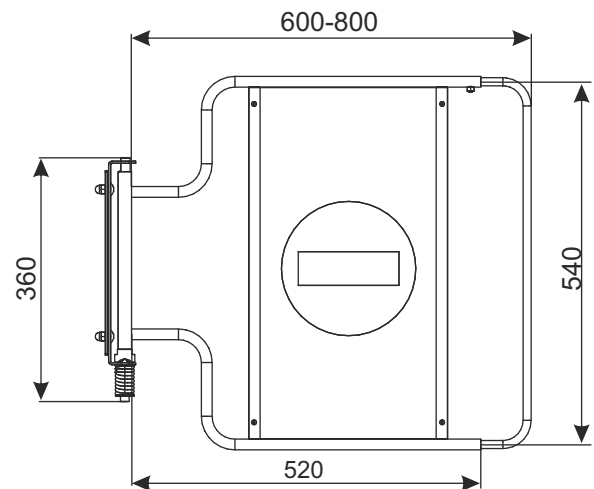

NAME DES PRODUKTS	BESCHICHTUNG	INDEX
Kassensperre ohne Schloss, hohe Ausführung	Chrom	919-320-596

S KUNDENFÜHRUNG

KASSENSPERRE MIT SCHLOSS, HOHE AUFSFÜHRUNG

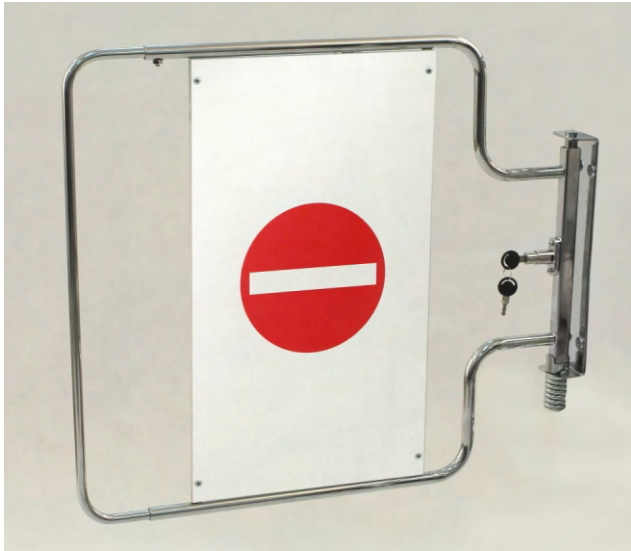

Die Kassensperre ist in der Kassenzone verwendet.

Beidseitige Eingangsanlage - eröffnet sich nach rechts oder links.
 Zum Eröffnung oder Schließung der Eingangsanlage, drehen Sie den Schlüssel im Schloss, heben Sie Schloss leicht oben und drehen Sie dann den Türbügel in die gewünschte Richtung.
 Die eingebaute Paniksicherung verhindert die Eröffnung der Eingangsanlage in eine andere Richtung als der Eingang. Dieses System ermöglicht die Notöffnung der Eingangsanlage bei einem bestimmten Gegendruck trotz Blockade.
 Ausziehbare Türbügel von 600 mm bis 800 mm.
 Die Eingangsanlage ist an Kassentisch mit Schrauben befestigt.

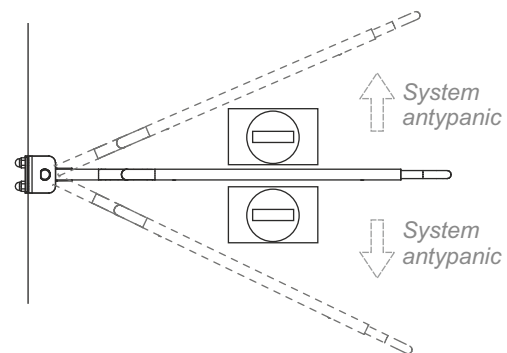
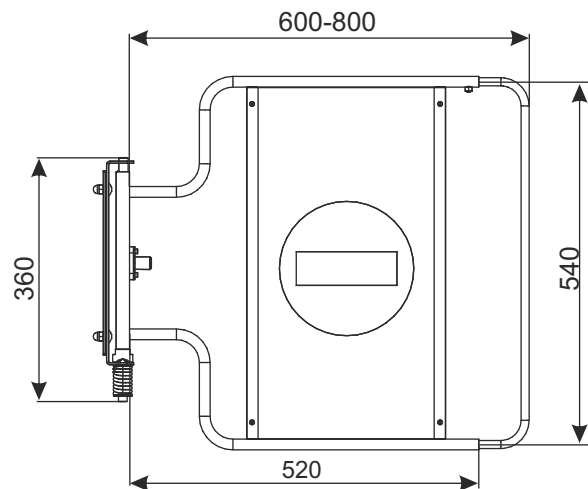

NAME DES PRODUKTS	BESCHICHTUNG	INDEX
Kassensperre mit Schloss, hohe Ausführung	Chrom	—

S KUNDENFÜHRUNG

GRIFF FÜR BEFESTIGUNG VON KASSENSPERREN

Ein Beispiel der Verwendung von Griff:

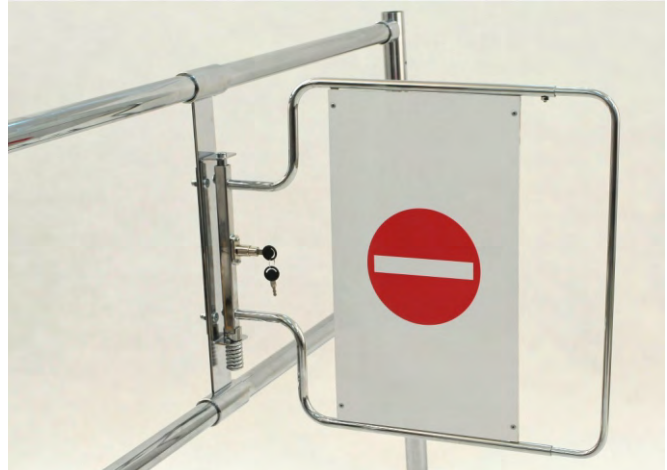
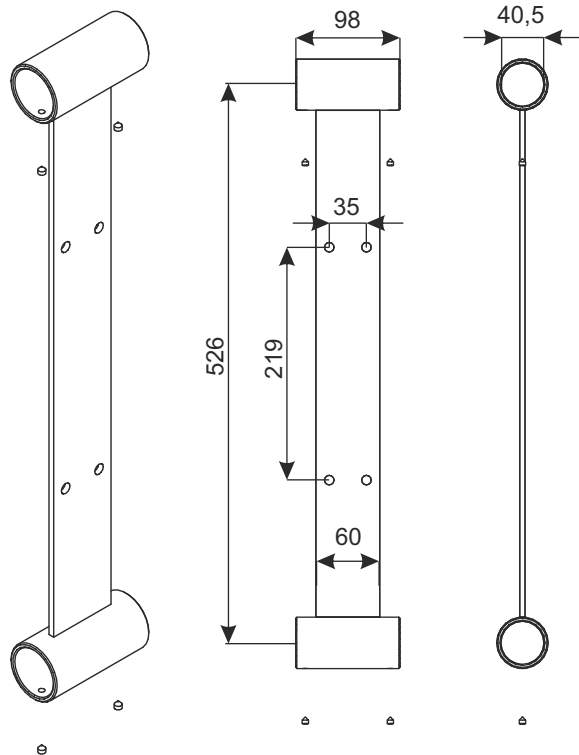

Der Griff dient, um eine Kassensperre auf Kundenführungssystem H-1085 zu befestigen (Kassensperren kompatibel mit dem Griff sind in der Tabelle unten bezeichnet).

Der Griff wird auf Querrohren mit dem Durchmesser von 40mm gelegt. Die Rohre werden dann mit Kundenführungssystem zu Ganzen verschraubt, und der Griff wird durch Anziehen der Schrauben versteift. Zu Griff kann man eine Kassensperre zu einer oder beiden Seiten des Griffs verschrauben.

NAME DES PRODUKTS	BESCHICHTUNG	INDEX
Griff für Befestigung von Kassensperren	Chrom	919-320-597
KASSENSPERREN KOMPATIBIL MIT GRIFF	BESCHICHTUNG	INDEX
Kassensperre ohne Schloss	Chrom	919-320-557
Kassensperre mit Schloss	Chrom	919-320-594
Kassensperre ohne Schloss, hohe Ausführung	Chrom	919-320-596
Kassensperre mit Schloss, hohe Ausführung	Chrom	—

S KUNDENFÜHRUNG

DREHKREUZ PORTA'TURNA

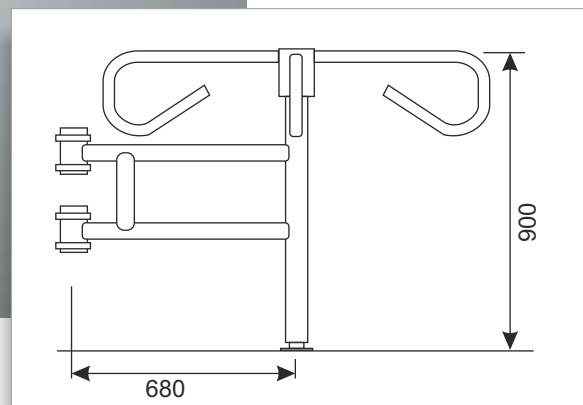
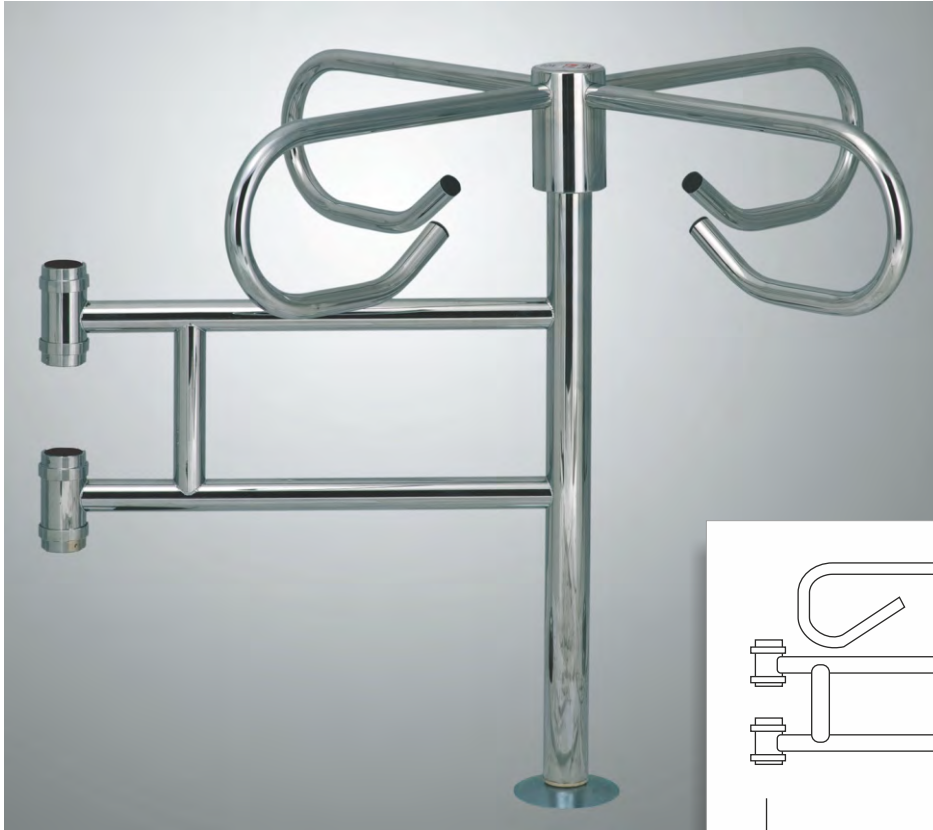

Montageschema von Drehkreuz mit anderen Elementen:

die Abdeckung von dem unteren Fuß aus Rohr $\varnothing 48$

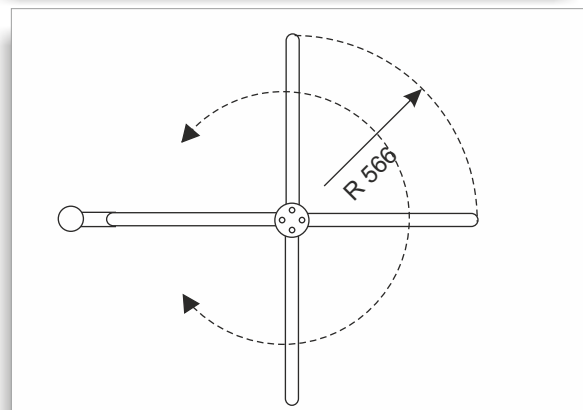
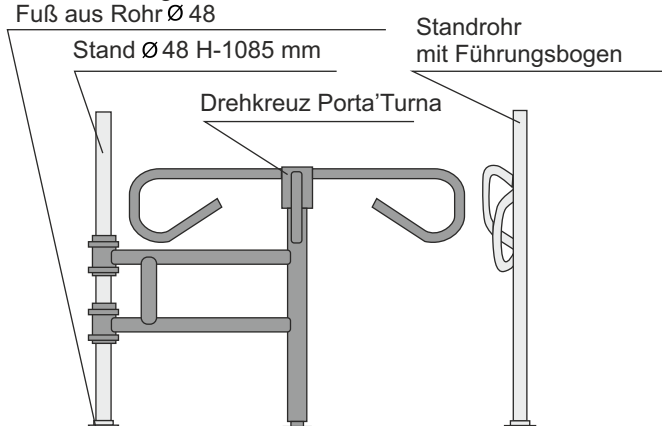

NAME DES PRODUKTS	BESCHICHTUNG	INDEX
Drehkreuz Porta'Turna (links oder rechts)	Chrom	07A0016
BAUELEMENTEN BESTÜCKTEN MIT DREHKREUZ	BESCHICHTUNG	INDEX
Standrohr mit Führungsbogen	Chrom	919-320-518
Stand $\varnothing 48$ H-1085 mm	Chrom	919-320-408
die Abdeckung von dem unteren Fuß aus Rohr $\varnothing 48$	Chrom	919-320-511

S KUNDENFÜHRUNG

STANDROHR MIT FÜHRUNGSBOGEN



Montageschema von Drehkreuz mit anderen Elementen:

die Abdeckung von dem unteren Fuß aus Rohr $\varnothing 48$

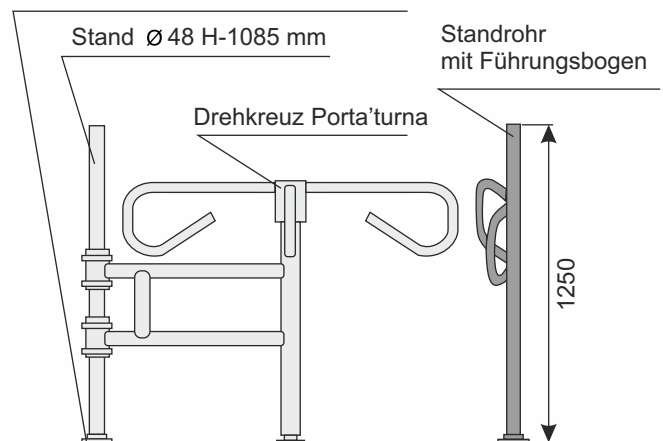

NAME DES PRODUKTS	BESCHICHTUNG	INDEX
Standrohr mit Führungsbogen	Chrom	919-320-518
BAUELEMENTEN BESTÜCKTEN MIT DREHKREUZ	BESCHICHTUNG	INDEX
Drehkreuz Porta'turna	Chrom	07A0016
Stand $\varnothing 48$ H-1085 mm	Chrom	919-320-408
die Abdeckung von dem unteren Fuß aus Rohr $\varnothing 48$	Chrom	919-320-511

S KUNDENFÜHRUNG

WAGENDURCHSCHUB L-800 MM/L-1000 MM

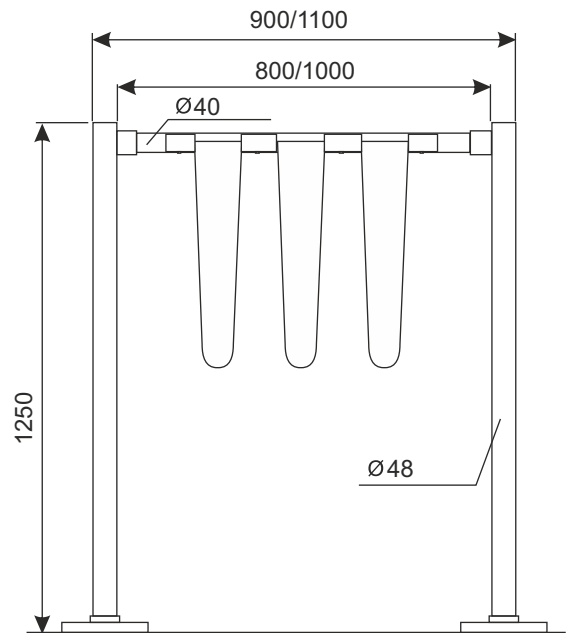

Wagendurchschub ist aus Querstange aus Rohr \varnothing 40 L 800-2000 mm gemacht mit kunststoffen lichtgrauen Sperrbügeln, die auf Stange gehängt werden.

Wagendurchschub wird zu dem Stand H-1250 mm mit Metallmuffen montiert.

Montageschema von Wagendurchschub mit anderen Elementen:

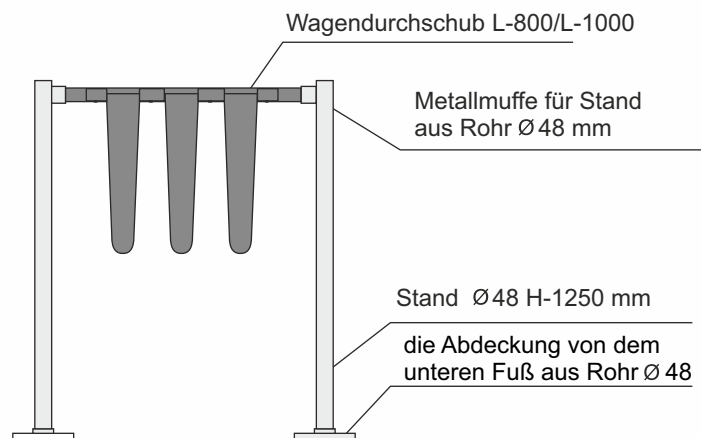

NAME DES PRODUKTS	BESCHICHTUNG	INDEX
Wagendurchschub L-800/L-1000	Chrom	07A0019
BAUELEMENTEN BESTÜCKTEN MIT WAGENDURCHSCHUB	BESCHICHTUNG	INDEX
Kunststoffmuffe in Farbe von Chrom für Standrohr \varnothing 48 mm	—	MUFA_R_D48/D40-CR
Stand \varnothing 48 H-1250 mm	Chrom	—
die Abdeckung von dem unteren Fuß aus Rohr \varnothing 48	Chrom	919-320-511

S KUNDENFÜHRUNG

STAND MIT BAND L - 2000 mm

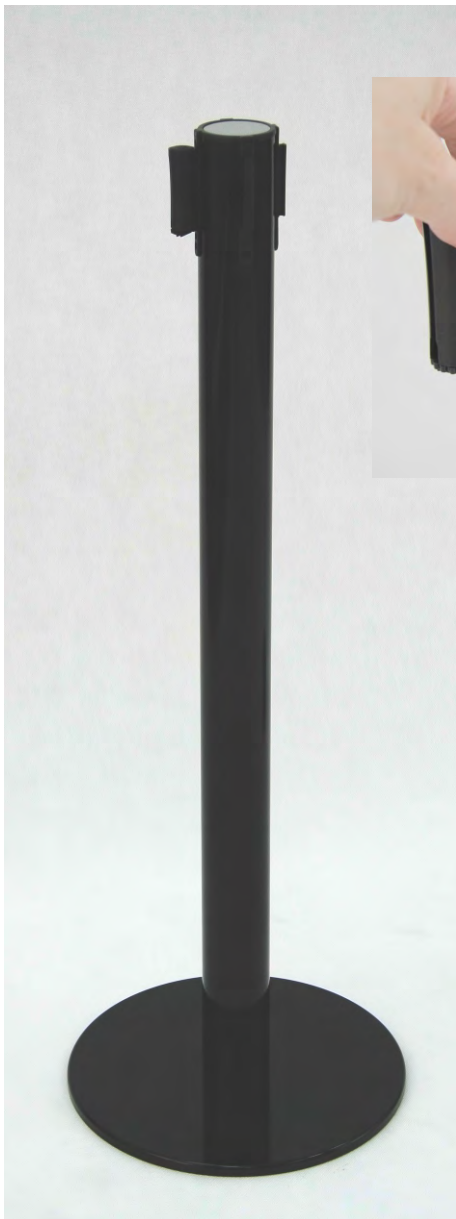

Der Ständer mit einem einziehbaren Band aus starkem Material und einem am zweiten Ständer befestigten Kunststoffverschluss ermöglicht ein schnelles Schließen oder Öffnen von Durchgang oder Erstellen der Raumverteiler aus einer beliebigen Anzahl von Gestellen.

Große, stabile Sockel erfordern keine Befestigung am Boden, was eine bequeme und schnelle Änderung der Position der Ständer ermöglicht.

Beschichtung: Pulverlack

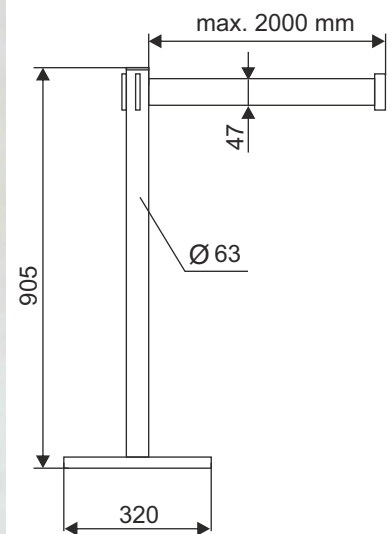

NAME DES PRODUKTS
Stand mit Band L - 2000 mm

BESCHICHTUNG
Pulverlack

INDEX
—

S KUNDENFÜHRUNG

RAUMTEILER H 1085

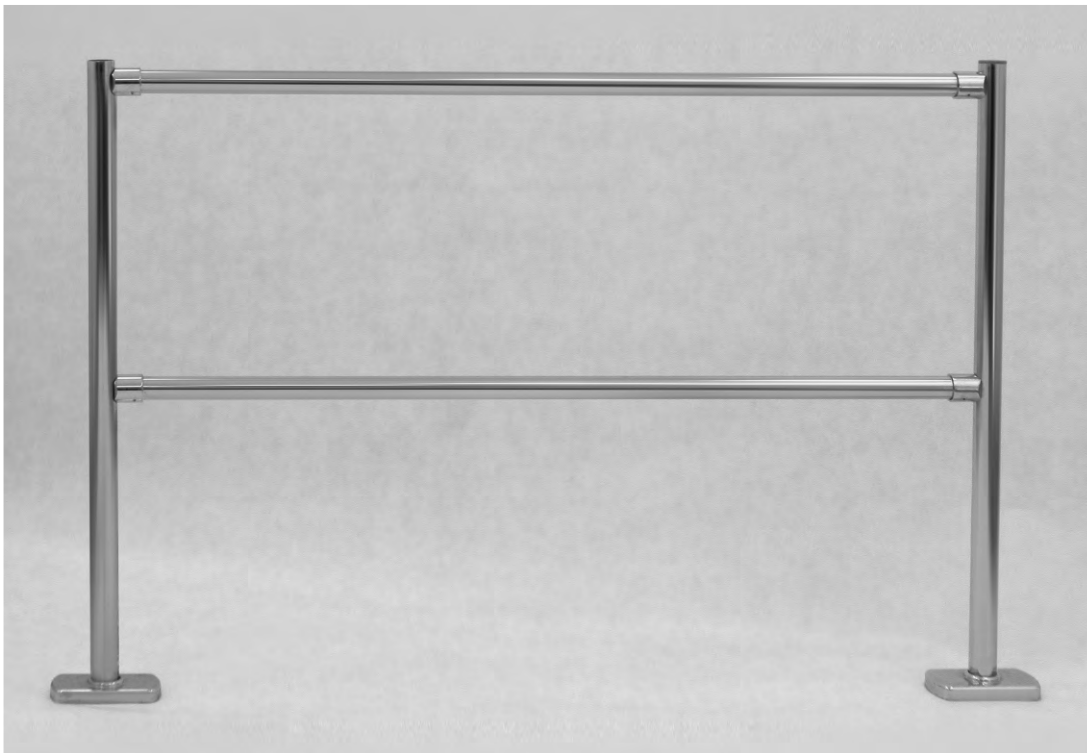

RAUMTEILER H-1085 mm:

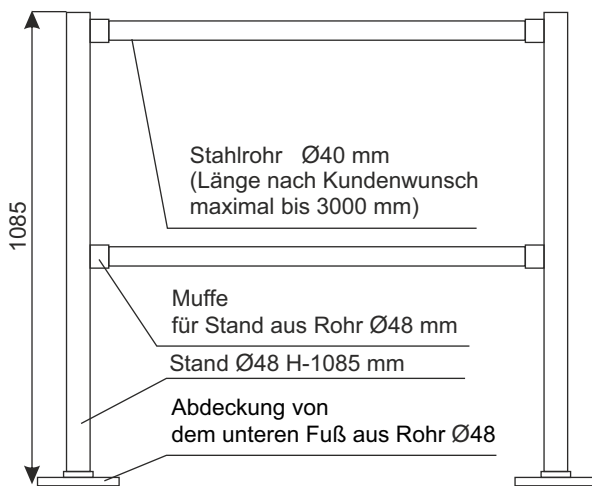

KOMPLETTER STAND H-1085
(Ständer mit unterer Fußabdeckung und Muffen)
- KONFIGURATIONEN:

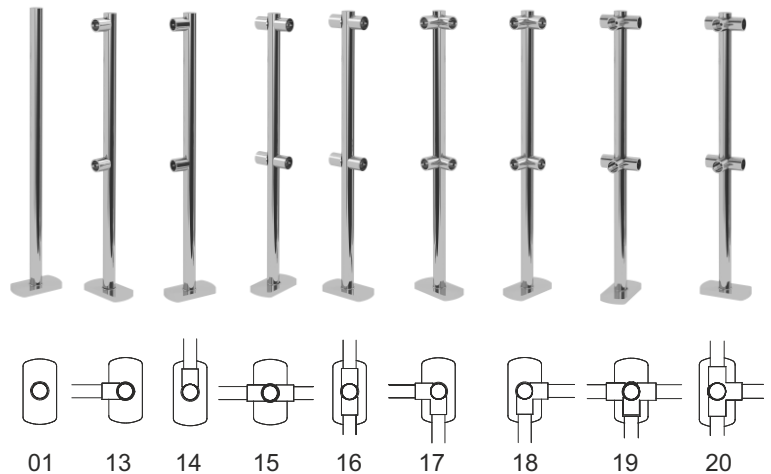

DIE KOMPONENTEN VON RAUMTEILER H-1085 mm:

	BESCHICHTUNG	INDEX
Kompletter Stand Ø48 H-1085 mm nr 01	Chrom	919-320-625_V01
Kompletter Stand Ø48 H-1085 mm nr 13	Chrom	919-320-625_V13
Kompletter Stand Ø48 H-1085 mm nr 14	Chrom	919-320-625_V14
Kompletter Stand Ø48 H-1085 mm nr 15	Chrom	919-320-625_V15
Kompletter Stand Ø48 H-1085 mmnr 16	Chrom	919-320-625_V16
Kompletter Stand Ø48 H-1085 mm nr 17	Chrom	919-320-625_V17
Kompletter Stand Ø48 H-1085 mm nr 18	Chrom	919-320-625_V18
Kompletter Stand Ø48 H-1085 mm nr 19	Chrom	919-320-625_V19
Kompletter Stand Ø48 H-1085 mm nr 20	Chrom	919-320-625_V20
Stahlrohr Ø40 mm	Chrom	R_40X1,5-CR

S KUNDENFÜHRUNG

DIE BARRIERE AM EINGANG MIT WERBESCHILD UND STOßSTANGE



Zu der Barriere am Eingang gehören:

- Kundenführung H-1085,
- Werbeschild 700x500 mit Griffen,
- Führungsholme montiert an Säule von Kundenführung

Werbeschild 700x500 mit Griffen: vorgesehen für Grafikgröße 700x500 mm, doppelseitige Grafik, außen mit transparenten Film gesichert; Schnapprahmen aus Aluminium, Werbeschild an Kundenführung mittels Griffen aus Blech auf Metallrohr $\phi 40$ mm montiert, Griffe galvanisch verzinkt.

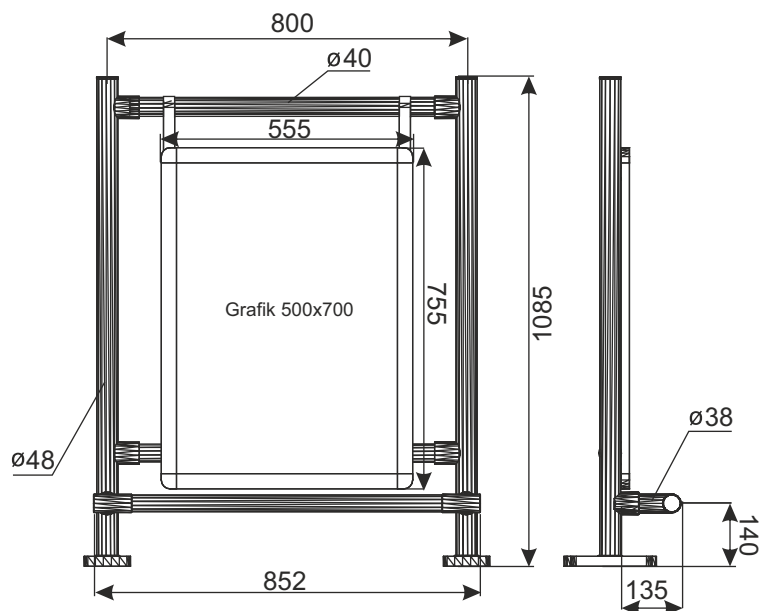

NAME DES PRODUKTS	BESCHICHTUNG	INDEX
Werbeschild 700x500 mit Griffen	Verzinkt + lack	919-350-850
Kundenführung H-1085	Chrom	—
Führungsholme montiert an Säule von Kundenführung	Material - Edelstahl	—

S KUNDENFÜHRUNG

WERBESCHILD 700x500 MIT GRIFFEN



Werbeschild 700x500 mit Griffen (Plakaträhmen) ist an Kundenführung H-1085 (u. ndm auf Barriere am Eingang) montiert und dieser Schild dient für Exposition der Plakate, die innerhalb von Werbeschild sind.

Werbeschild 700x500 mit Griffen: vorgesehen für Grafikgröße 700x500 mm, doppelseitige Grafik, außen mit transparenten Film gesichert; Schnapprahmen aus Aluminium, Werbeschild montiert an Kundenführung mittels Griffen aus Blech auf Metallrohr $\phi 40$ mm, Griffe galvanisch verzinkt.

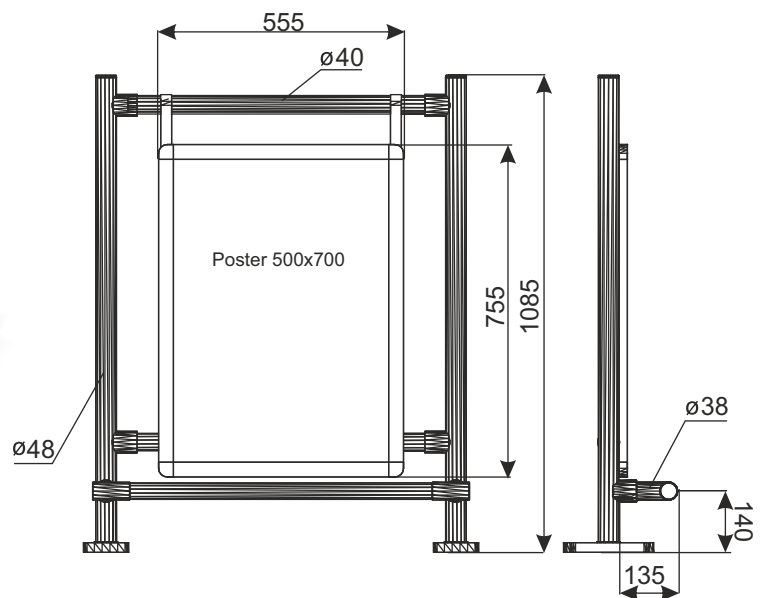
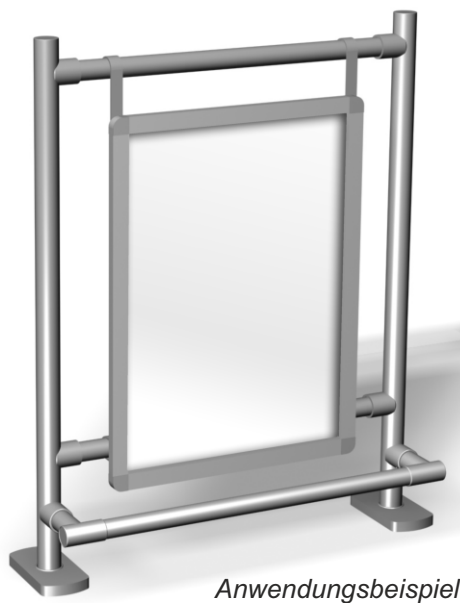

NAME DES PRODUKTS	BESCHICHTUNG	INDEX
Werbeschild 700x500 mit Griffen	Verzinkt + lack	919-350-850

S KUNDENFÜHRUNG

RAUMTEILER H-2000 (PLEXIGLAS MIT MIT KLEMMEN)



Plexiglas 926x1878 mm.
Die empfohlene Menge von Klemmen gibt es 8 Stück.

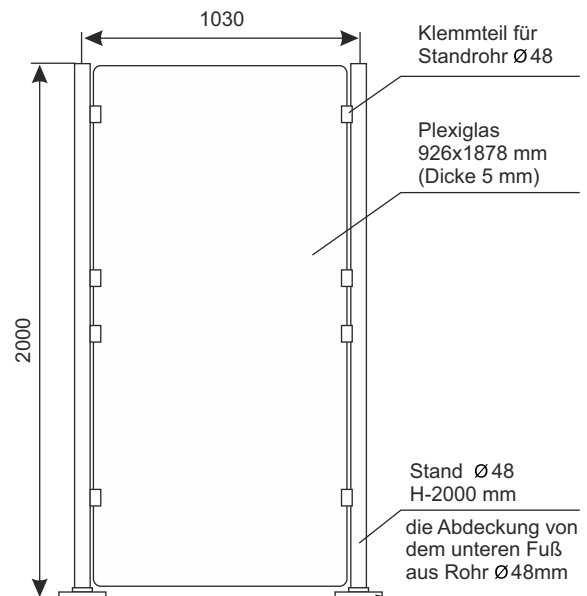

KOMPLETTER STAND H-2000 (Ständer mit unterer Fußabdeckung und Muffen) - KONFIGURATIONEN:

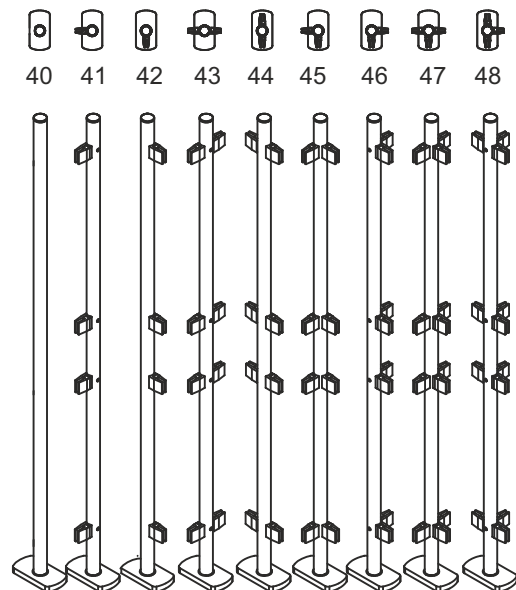

DIE KOMponenten VON RAUMTEILER H-2000 mm:	BESCHICHTUNG	INDEX
Kompletter Stand Ø48 H-2000 mm nr 40	Chrom	919-320-630 V40
Kompletter Stand Ø48 H-2000 mm nr 41	Chrom	919-320-630 V41
Kompletter Stand Ø48 H-2000 mm nr 42	Chrom	919-320-630 V42
Kompletter Stand Ø48 H-2000 mm nr 43	Chrom	919-320-630 V43
Kompletter Stand Ø48 H-2000 mm nr 44	Chrom	919-320-630 V44
Kompletter Stand Ø48 H-2000 mm nr 45	Chrom	919-320-630 V45
Kompletter Stand Ø48 H-2000 mm nr 46	Chrom	919-320-630 V46
Kompletter Stand Ø48 H-2000 mm nr 47	Chrom	919-320-630 V47
Kompletter Stand Ø48 H-2000 mm nr 48	Chrom	919-320-630 V48
Plexiglas 926x1878 mm	—	PL_5,0X926X1878-P

S KUNDENFÜHRUNG

RAUMTEILER H 2000 (GITTER + PLEXIGLAS)

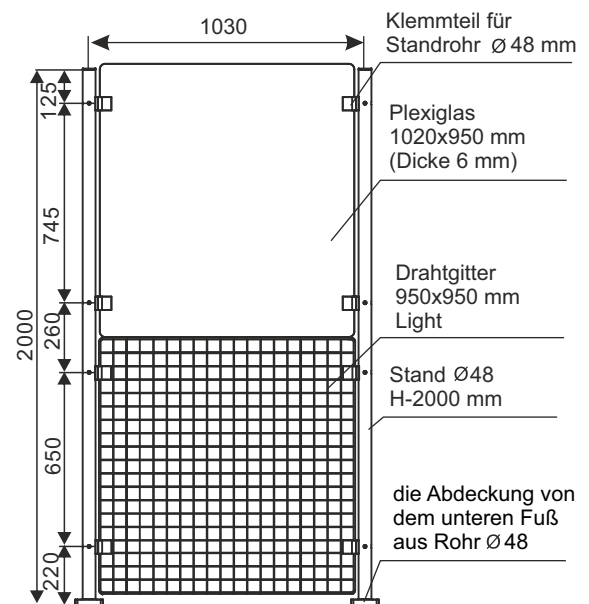

KOMPLETTER STAND H-2000 (Ständer mit unterer Fußabdeckung und Muffen) - KONFIGURATIONEN:

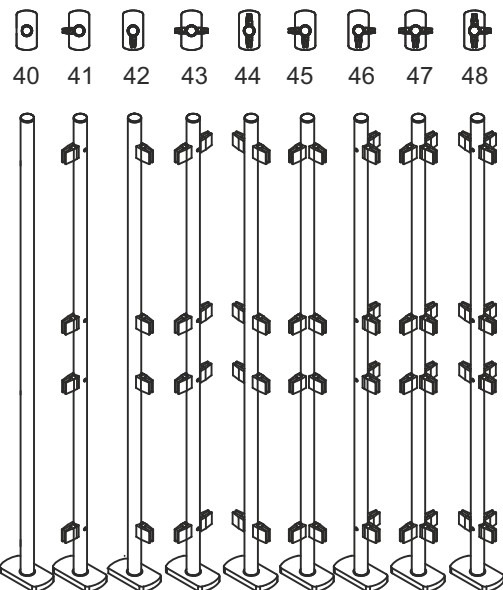

Bemerkungen:

Empfohlene Anzahl von Klemmteilen mindestens 4 Stück auf Gitter und 4 Stück auf Plexiglas.
Gitter 950x950 Light ist aus Draht Ø3,3 mm (Netz) und Ø9 mm (Rahmen) gemacht, Gittermasche 50x50 mm

DIE KOMponenten VON RAUMTEILER H-2000 mm:	BESCHICHTUNG	INDEX
Kompletter Stand Ø48 H-2000 mm nr 40	Chrom	919-320-630 V40
Kompletter Stand Ø48 H-2000 mm nr 41	Chrom	919-320-630 V41
Kompletter Stand Ø48 H-2000 mm nr 42	Chrom	919-320-630 V42
Kompletter Stand Ø48 H-2000 mm nr 43	Chrom	919-320-630 V43
Kompletter Stand Ø48 H-2000 mm nr 44	Chrom	919-320-630 V44
Kompletter Stand Ø48 H-2000 mm nr 45	Chrom	919-320-630 V45
Kompletter Stand Ø48 H-2000 mm nr 46	Chrom	919-320-630 V46
Kompletter Stand Ø48 H-2000 mm nr 47	Chrom	919-320-630 V47
Kompletter Stand Ø48 H-2000 mm nr 48	Chrom	919-320-630 V48
Gitter 950x950 mm Light	Chrom	919-320-438
Plexiglas 1020x950 mm	—	Plexi_6x950x1020 R15

S KUNDENFÜHRUNG

DICHTE KUNDENFÜHRUNG MIT EINEM VOLLEN SOCKEL



Dichte Kundenführung H-2000 mit einem vollen Basis ist für die Organisation der Verkaufsflächen vorgesehen.

Ausführung:

Komponenten:

- transparentem Platte aus schwer entflammarem Polycarbonat mit einer Dicke von 5 mm, mit den Abmessungen 926x1878 mm;
 - Die Säule H- 2000 mm Ø48x2,0 mm, mit der Leiste;
 - die Elementen von dem Gestell (Grundlage, Decke, Verbindung);
- Kundenführung ist auf den Boden durch Anker befestigt.

Abmessungen:

Höhe von Kundenführung 2000 mm;
Abstand auf Racks 1000mm.

Beschichtung:

Stand mit der Leiste Chrom,
Sockel Verzinkt.

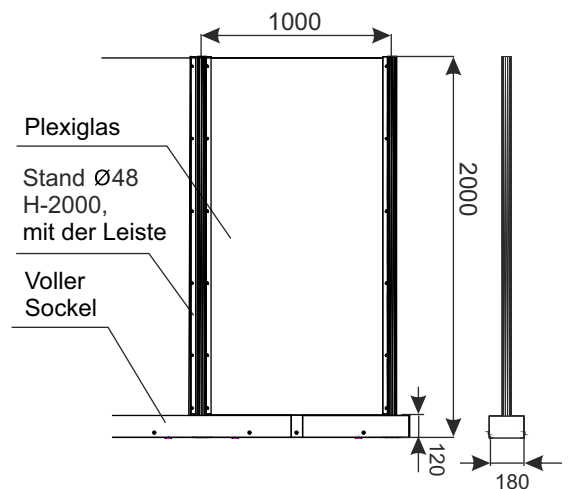
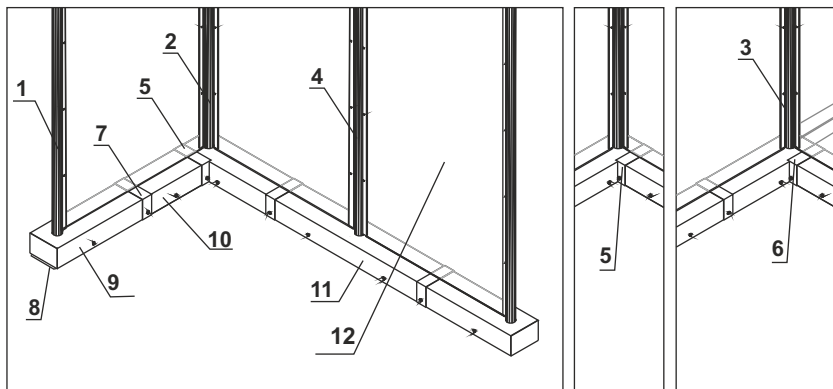

ELEMENTNAMEN AN KUNDENFÜHRUNG	BESCHICHTUNG	INDEX
1. Endstand	Chrom	919-320-548
2. Eckstand	Chrom	919-320-549
3. Mittlerer Eckstand	Chrom	919-320-552
4. Mittlerer Stand	Chrom	919-320-547
5. Eckverbinder	verzinkt + Lack	919-350-870
6. Mittlerer Eckverbinder	verzinkt + Lack	919-350-869
7. Mittlerer Verbinder	verzinkt + Lack	919-350-864
8. Sockel	verzinkt + Lack	919-350-860
9. Enddeckel	verzinkt + Lack	919-350-863
10. Kurzer Deckel	verzinkt + Lack	919-350-862
11. Mittlerer Deckel	verzinkt + Lack	919-350-861
12. Polycarbonat-Platte 926x1878 mm	_____	PL_5,0X926X1878-P

S KUNDENFÜHRUNG

FÜHRUNGSHOLME



Beispielschema von Kundenführungselementen:

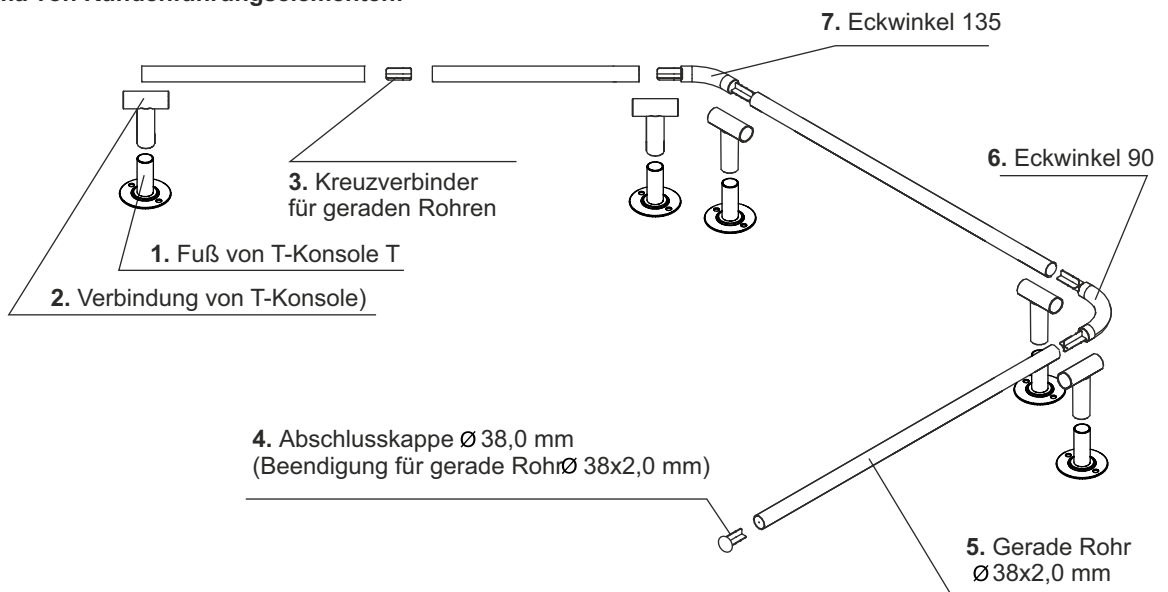

FÜHRUNGSHOLME - KOMPONENTEN:	BESCHICHTUNG	INDEX
T-Konsole: 1. Fuß von T-Konsole, 2. Verbindung von T-Konsole	Material - Edelstahl	919-380-683
3. Kreuzverbinder für geraden Rohren	Material - Edelstahl	919-380-678
4. Abschlusskappe Ø38,0 mm (Beendigung für gerade Rohr Ø38 x 2,0 mm)	Material - Edelstahl	919-380-681
5. Gerade Rohr Ø 38 x 2,0 mm	Material - Edelstahl	R_A2_38x2,0-SZ320
6. Eckwinkel 90 mit Verbindungen	Material - Edelstahl	919-380-685
7. Eckwinkel 135	Material - Edelstahl	919-380-687

S KUNDENFÜHRUNG

STOßFÄNGER MONTIERT AUF DIE SÄULE

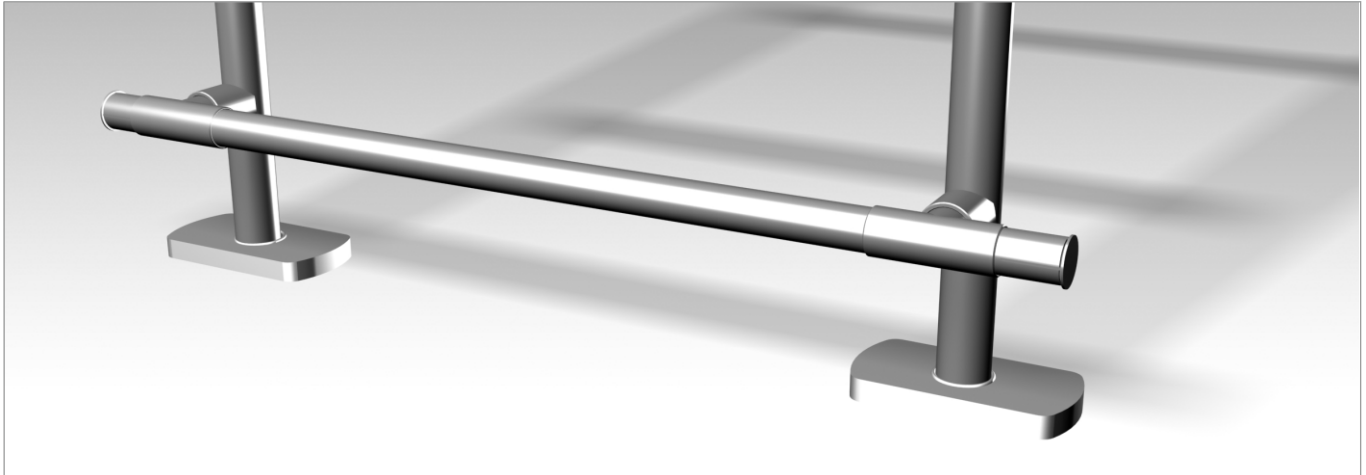

Beispielschema von Kundenführungselementen:

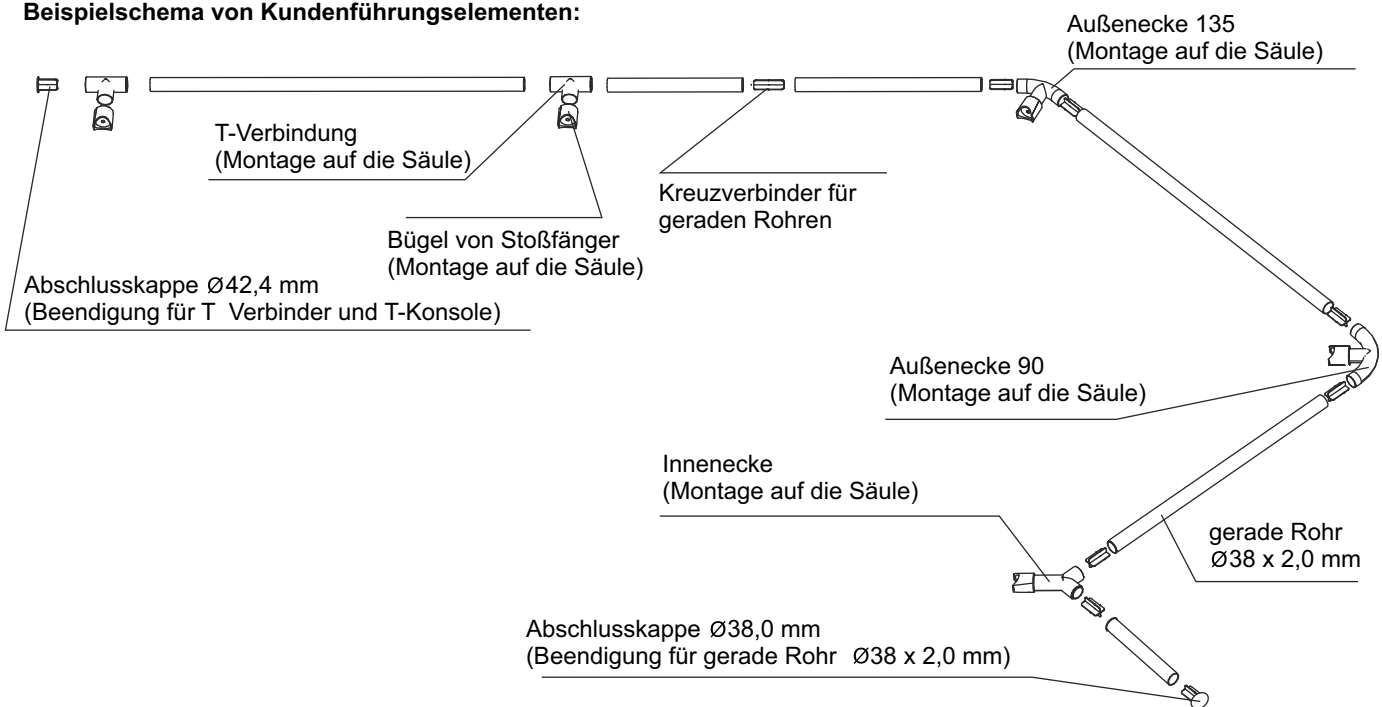

Stoßfänger montiert auf die Säule - KOMPONENTEN:	BESCHICHTUNG	INDEX
T-Verbindung (Montage auf die Säule)	Material - Edelstahl	919-380-677
Innenecke (Montage auf die Säule)	Material - Edelstahl	—
Außenecke 135 (Montage auf die Säule)	Material - Edelstahl	—
Außenecke 90 (Montage auf die Säule)	Material - Edelstahl	—
Bügel von Stoßfänger (Montage auf die Säule)	Chrom	919-320-542
Kreuzverbinder für geraden Rohren	Material - Edelstahl	919-380-678
Abschlusskappe Ø42,4 mm (Beendigung für T Verbinder und T-Konsole)	Material - Edelstahl	—
Abschlusskappe Ø38,0 mm (Beendigung für gerade Rohr Ø38 x 2,0 mm)	Material - Edelstahl	919-380-681
gerade Rohr Ø38 x 2,0 mm	Material - Edelstahl	R_A2_38x2,0-SZ320

S KUNDENFÜHRUNG

ZUSÄTZE ZU KUNDENFÜHRUNGEN

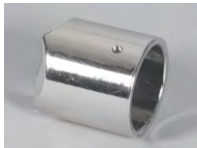

Kunststoffmuffe in Farbe von Chrom für StandrohrØ48 mm

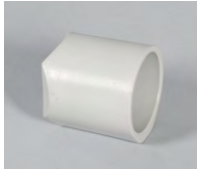

Kunststoffmuffe in RAL 7042 für StandrohrØ48 mm

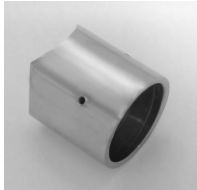

Metallmuffe für elektronische Eingangsanlage (Ø 120 mm)



Flachmuffe für elektronische Eingangsanlage Porta'e2



Klemme für StandrohrØ48 mm



Kunststoffeinsatz rund grau mit Marke Proodus gedruckt (für StandrohrØ48 mm)



Kunststoffeinsatz rund schwarz (für StandrohrØ48 mm)



Hülsenanker

Komponenten montiert mit dem Stoßfänger	BESCHICHTUNG	INDEX
Kunststoffmuffe in Farbe von Chrom für StandrohrØ48 mm	—	MUFA_R_D48/D40-CR
Kunststoffmuffe in RAL 7042 für StandrohrØ48 mm	—	—
Metallmuffe für elektronische Eingangsanlage (Ø 120 mm)	—	—
Flachmuffe für elektronische Eingangsanlage Porta'e2	—	—
Klemme für Standrohr Ø 48 mm	Chrom	KLEMMUFA-CR
Kunststoffeinsatz rund grau gedruckt mit Marke Proodus (für Standrohr Ø 48 mm)	—	WKPO_48-42X15+5_PSNP
Kunststoffeinsatz rund schwarz (für Standrohr Ø 48 mm)	—	—
Hülsenanker	Verzinkt	SŁ1R_M10X110/12X50ZN

S KUNDENFÜHRUNG

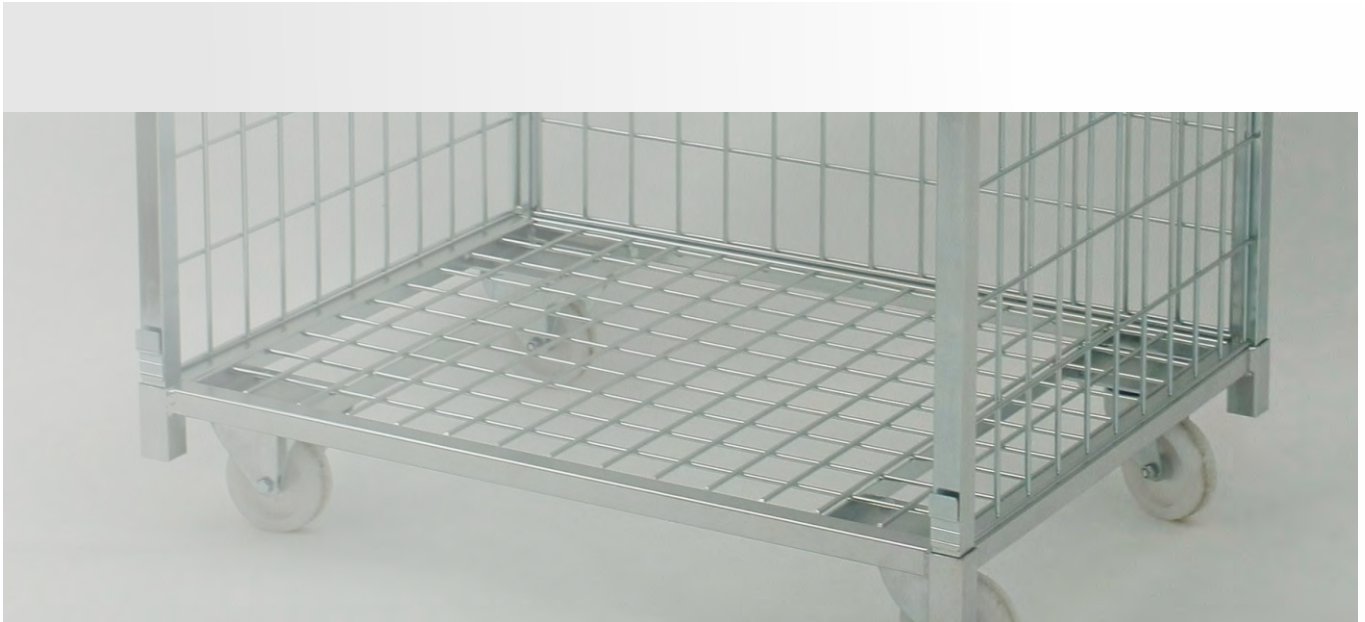

 **ROLLCONTAINER**

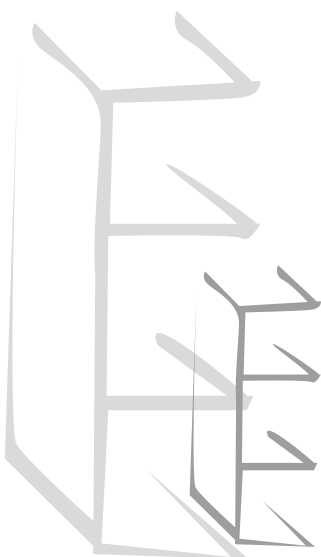

K ROLLCONTAINER

- 1 Container 855x655 H1400
- 2 Container klein 880x460 H-1240
- 3 Container hoch 700X700 H-1650
- 4 Container 800x700x1500 mit Tür
- 5 Container WMU 1700x800x600
- 6 Falten Lagerwagen WMS 1800x810x750
- 7 Logistikcontainer KL-1200x800x1950
- 8 Gefalteter Logistikcontainer KLS 1200x800x2000
- 9 Gefalteter Logistikcontainer KLS-2 600x800x1800
- 10 Gefalteter Logistikcontainer KLS-3 700x800x1900
- 11 Gefalteter Logistikcontainer KLS-4 860x730x1900
- 12 Logistikcontainer KLS-C 600x800x1800
- 13 Container 800X600 H1810 mit unterem Rahmen „Z“
- 14 Lagerwagen 810x720 H1700
- 15 Lagerwagen 810x720 H1900
- 16 Wagen für Kartons 600x1000 H1200
- 17 Wagen für Kartons 800x1200 H1200
- 18 Container KK-1015x800x600
- 19 Container 3-Bretter 1100x600 H-1600
- 20 Container 3-Bretter 1100x750 H-1600
- 21 Lagerwagen
- 22 Lagerwagen mit einem Korb 800x600 H600 auf Rädern
- 23 Lagerwagen mit einem Korb 800x600 H600 mit einer Basis auf Rädern
- 24 Mobile Stahlpalette 600 x 400 mm

The reproduce without prior permission is forbidden. In order to improve, the manufacturer reserves the right to implement modifications in its products. Recommendations for installation and use the products are provided for informational purposes only and does not imply any liability on the part of the manufacturer.

K ROLLCONTAINER

CONTAINER 855X655 H1400



Der Behälter kann für Konfektionierung von Bestellungen sein.

Technische Daten: Die Stabilität der Struktur wird durch geschlossene Profile gewährleistet; Gitter aus Stahlstangen, Boden mit Rädern (zwei feste Räder, zwei Lenkräder mit Bremse), hängende Regale verstärkt mit flachen Stangen. Die Höhe der Regale kann eingestellt werden.

Der Behälter hat einen seitlichen Griff zur Erleichterung der Handhabung, Haken für Plastiktüten und optional ein Tablet-Pad.

Beschichtung: Verzinkt + Lack
Raddurchmesser: 100 mm
Zulässige Belastung von Fachboden: 50 kg
Zulässige Gesamtbelastung: 300 kg

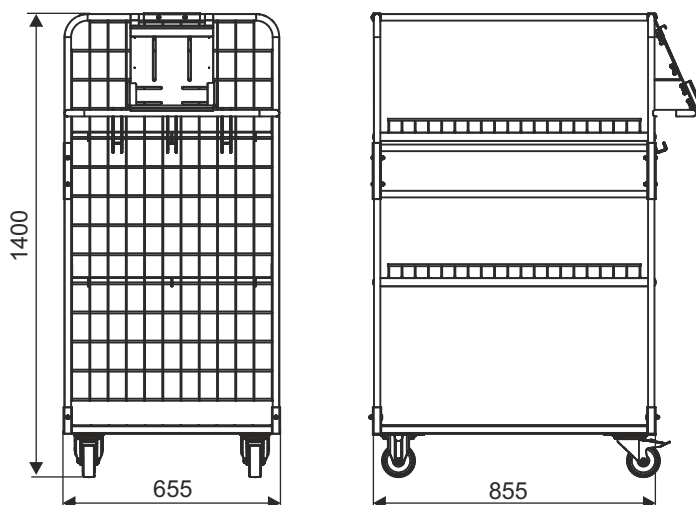

total max.

300 kg

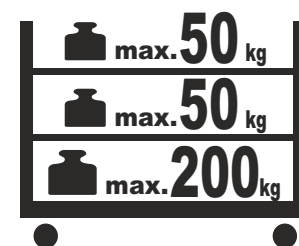

NAME DES PRODUKTS	BESCHICHTUNG	INDEX
Container 855x655 H1400	Verzinkt + Lack	919-351-424

K ROLLCONTAINER

CONTAINER KLEIN 880X460 H-12400



Container für Exposition der Waren. Konstruktion von Container gibt es zusammenklappbar und verdreht. Tragkonstruktion aus Profil gefertigt, Bretter aus Draht. Die Möglichkeit der Anpassung der Höhe von Bretter. Regaleinstellschritt 110 mm. Bretter mit Plexiglas verkleiderten um Fallen der Produkten von geringer Größe zu verhindern. Auf Plexiglas gibt es zusätzlich Anti-Rutsch-Riffelung-Gummi. Drehräder, davon 2 Stk. mit der Bremse. Optionales Zubehör: Korb für Code Leser.

Beschichtung: Verzinkt + Lack
Raddurchmesser: 100 mm
Zulässige Gesamtbelastung: 200 kg
Zulässige Belastung von Fachboden: 50 kg

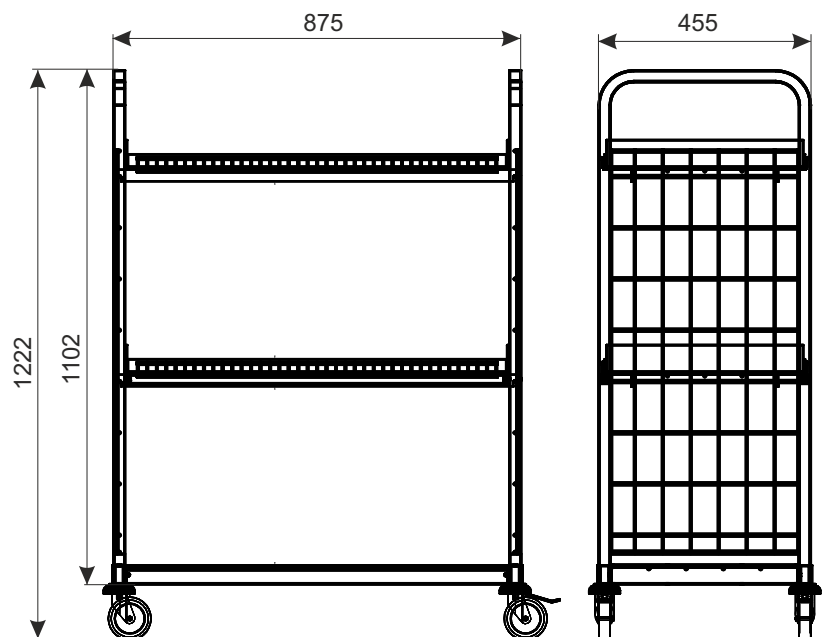

NAME DES PRODUKTS	BESCHICHTUNG	INDEX
Container Klein 880x460 H-1240	Verzinkt + Lack	919-351-247

K ROLLCONTAINER

CONTAINER HOCH 700X700 H-1650



Container für Exposition der Waren. Konstruktion von Container gibt es zusammenklappbar und verdreht. Tragkonstruktion aus Profil gefertigt, Bretter aus Draht mit Flachstangen verstärkt. Die Möglichkeit der Anpassung der Höhe von Bretter. Bretter sind mit Plexiglas verkleidert, um Fallen der Produkten von geringer Größe zu verhindern. Drehräder, davon 2 Stk. mit der Bremse. Optionales Zubehör: Korb für Code Leser und Halterung für Plastiktüten.

Beschichtung: Verzinkt + Lack
Raddurchmesser: 100 mm
Zulässige Gesamtbelastung: 250 kg
Zulässige Belastung von Fachboden: 50 kg

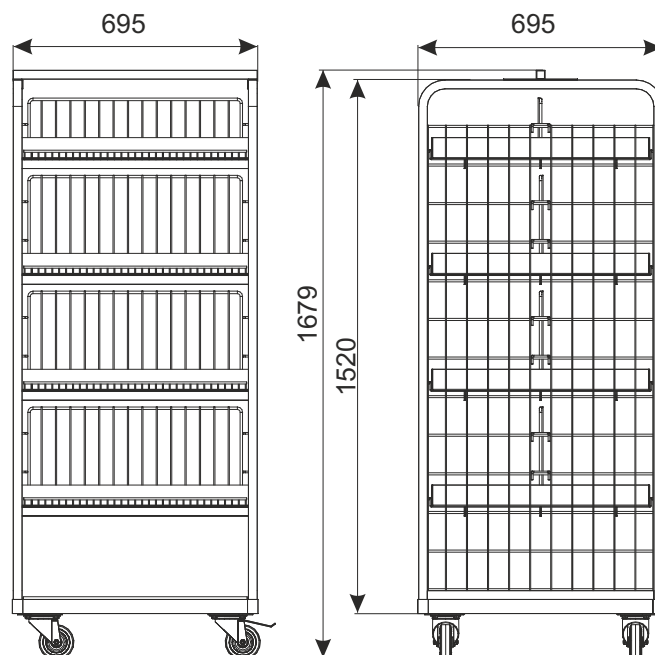

NAME DES PRODUKTS	BESCHICHTUNG	INDEX
Container Hoch 700x700 H-1650 (3 Fachböden)	Verzinkt + Lack	919-351-251
Container Hoch 700x700 H-1650 (4 Fachböden)	Verzinkt + Lack	919-351-252

K ROLLCONTAINER

CONTAINER 800X700X1500 MIT TÜR



Die Container sind mobile Behälter für vielfältigen Gebrauch. Sie bewähren sich als universelle Container für Transport der Produkten in den Geschäften, Supermärkten und Lager. Sie werden auch in Wäschereien als Behälter für Transport der Wäsche und Kleidung verwendet. Einfaches Design und einfache Bedienung entscheiden zusammen mit einem breiten Spektrum ihre Anwendung über ihre allgemeine Nutzung von unseren Kunden.

Beschichtung: Verzinkt + Lack.
Technische Daten: Konstruktion aus Rohren und Drahtgittern, Boden mit Rollen.
Raddurchmesser: 125 mm
Zulässige Gesamtbelastung: 300 kg

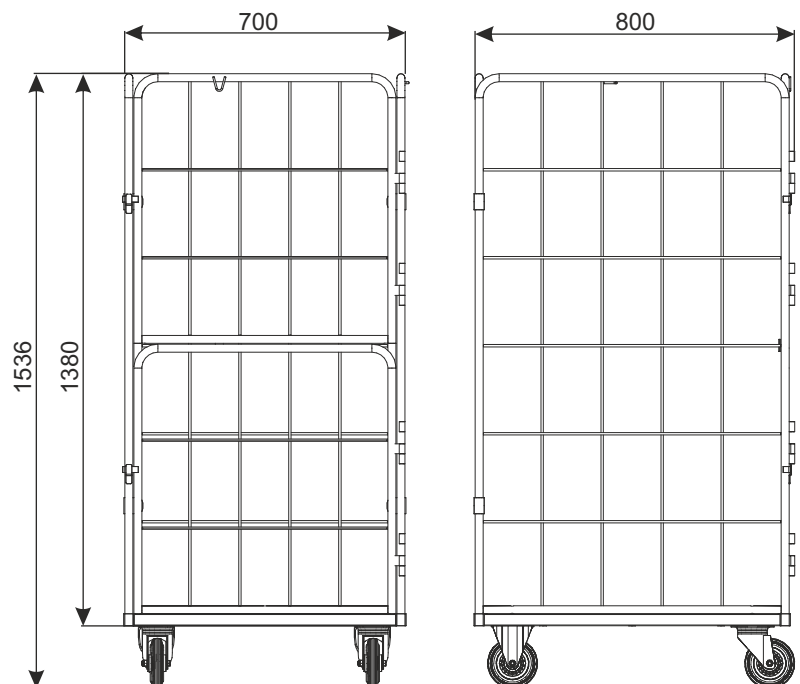

NAME DES PRODUKTS	BESCHICHTUNG	INDEX
Container 800x700x1500 mit Tür	Verzinkt + Lack	919-351-248

K ROLLCONTAINER

UNIVERSAL CONTAINER WMU-1700x800x600



Technische Daten: geschlossene Profile sorgen für Stabilität; Seiten aus Stahlstangen, Boden mit Rollen. Fachboden verstärkt. Es ist möglich schnell die Etagen zu verschieben. Die Konstruktion ermöglicht den Einsatz des Faches als vordere Wand des Containers. Standardmäßig sind zwei Regale enthalten.

Beschichtung: Verzinkt + Lack,
Raddurchmesser: 100 mm, Polyamid,
Zulässige Belastung von Fachboden: 50 kg
Zulässige Gesamtbelastung: 250 kg

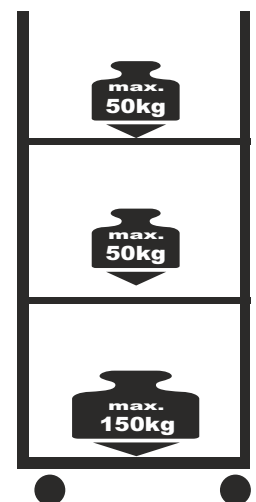
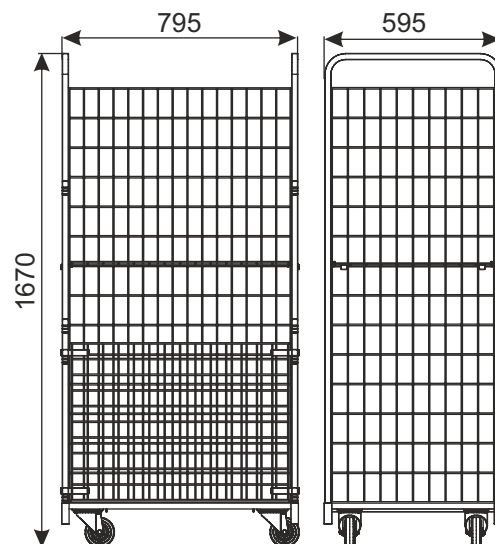

Mögliche Konfigurationen:

Version:
ohne Fächern

Version:
Fach senkrecht

Version:
zwei Fächern
senkrecht

Version:
Fach senkrecht
und Fach horizontal

Version:
zwei Fächern
horizontal



NAME DES PRODUKTS	BESCHICHTUNG	INDEX
Universal Container WMU-1700x800x600 (mit 2 Fächer)	Verzinkt + Lack	919-351-137

K ROLLCONTAINER

FALTEN LAGERWAGEN WMS-1800x810x750



Containers sind die mobile Multi-Service-Behältnisse. In Geschäften, Supermärkten und Lagern funktionieren sie als universelle Behälter zum Verkauf, Präsentation und Transport von Waren. Sie werden auch als Behälter für Müll und Abfälle genutzt. Einfaches Design und leichte Bedienung in Verbindung mit einem breiten Spektrum von Applikationen entscheidenum die weitverbreitete Anwendung von unseren Kunden.

Beschichtung: Verzinkt + Lack.
Technische Daten: Konstruktion aus Rohren und Drahtgittern, Boden mit Rollen.
Raddurchmesser: 125 mm
Zulässige Gesamtbelastung: 200 kg.
Zulässige Belastung von Fachboden: 50 kg

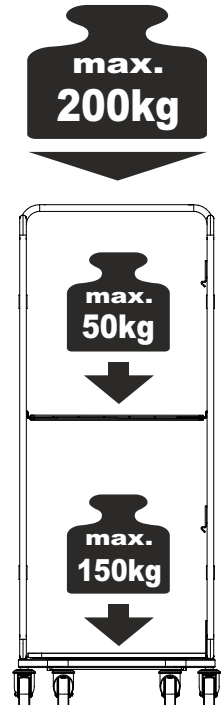
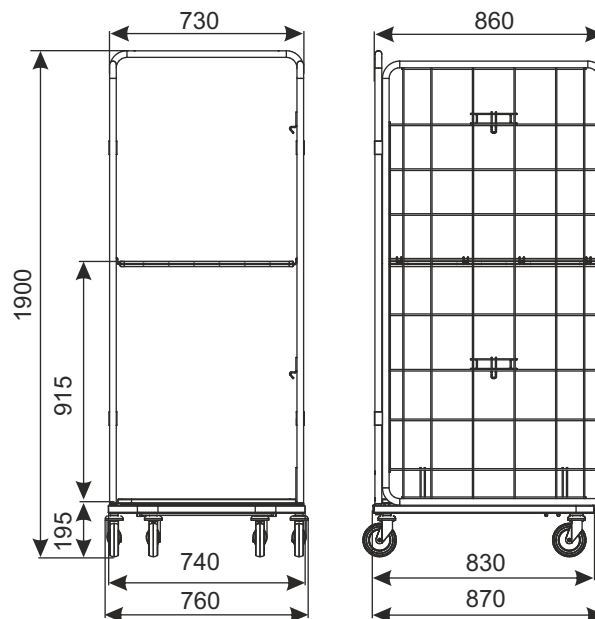
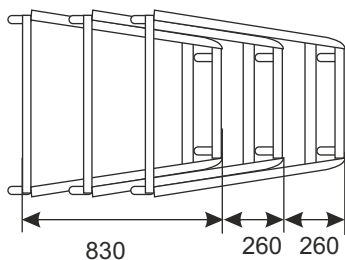

NAME DES PRODUKTS	BESCHICHTUNG	INDEX
Falten Lagerwagen WMS 1800x810x750	Verzinkt + Lack	919-351-227

K ROLLCONTAINER

LOGISTIKCONTAINER KL-1200x800x1950

Neuheit!



Technische Daten:

- Konstruktion aus geschlossenen Profilen, Gitter aus Stahlstangen. Sperrholzbasis (rutschfest, wasserfest, doppelseitige Folie), ausgestattet mit 4 Lenkrädern.
- Zwei Verriegelungssysteme an den Rädern – eine Richtungssperre an zwei Rädern (die eine stabile Fahrt ermöglicht, wenn der Container schwer beladen ist) und eine Reisesperre, die als Bremse dient und den Container vor spontanen Bewegungen schützt.
- Griff an der Seite – erleichtert den Transport von Container.
- Gurte mit Verschluss – 3 Stück – schützen die Ware vor dem Herausfallen aus dem Container.
- Tasche auf der linken Seite – ermöglicht das Einlegen einer A6-Tafel/Blatt.
- Metalltafel auf der rechten Seite mit Informationen zur sicheren Verwendung von Container.

Beschichtung: Verzinkt + Lack

Raddurchmesser: 125 mm

Parkastand: 160 mm

Zulässige Gesamtbelastung: 500 kg

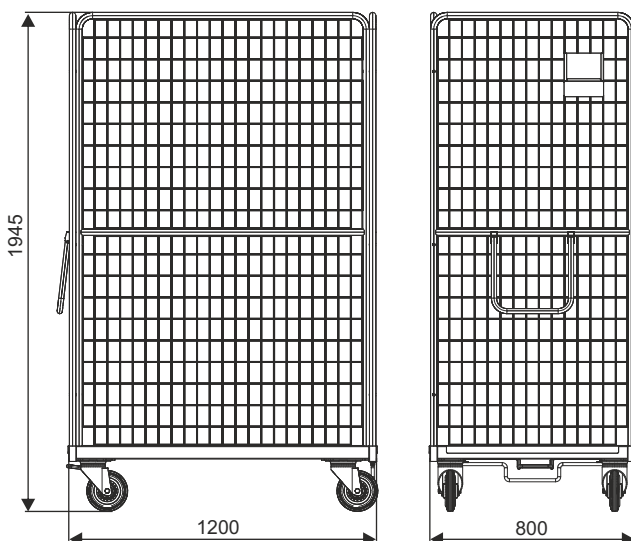

NAME DES PRODUKTS	BESCHICHTUNG	INDEX
Logistikcontainer KL-1200x800x1950	Verzinkt + Lack	919-351-623

K ROLLCONTAINERS

GEFALTETER LOGISTIKCONTAINER KLS 1200X800X2000



Technische Daten: Die Konstruktionsstabilität wird durch geschlossene Profile gewährleistet. Netze aus Stahlstangen, Boden mit Rädern (zwei feststehende Räder, zwei Lenkräder mit Bremsen), Bodenplatte mit Flacheisen verstärkt. Der Container hat eine doppelte vordere Flügeltür, die im geschlossenen Zustand die Vorderwand des Containers bildet. Faltbares oberes Regal. Die Konstruktion erlaubt Falten des Containers und Nesten der gefalteten Container.

Beschichtung: Verzinkt + Lack
Raddurchmesser: 125 mm
Parkastand: 290 mm
Zulässige Belastung von Fachboden: 100 kg
Zulässige Gesamtbelastung: 500 kg

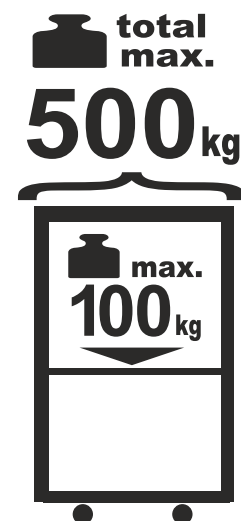
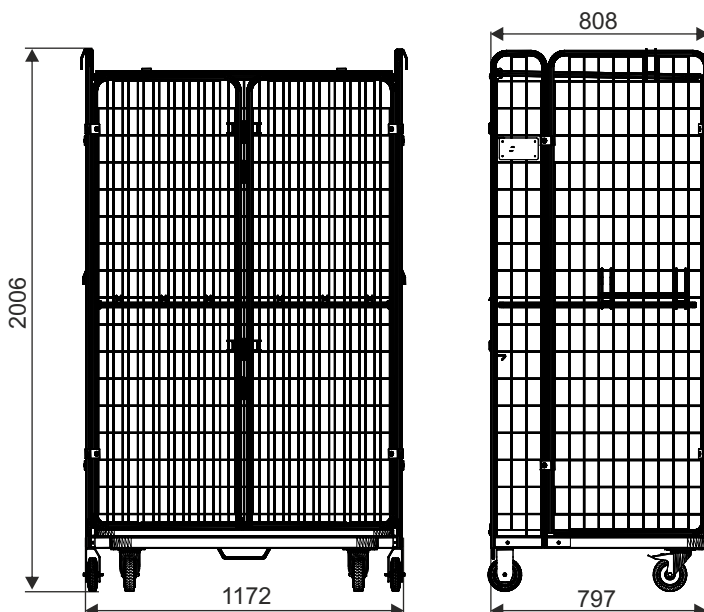

NAME DES PRODUKTS	BESCHICHTUNG	INDEX
Gefalteter Logistikcontainer KLS 1200x800x2000	Verzinkt + Lack	—

K ROLLCONTAINERS

GEFALTETER LOGISTIKCONTAINER KLS-2 600X800X1800



Technische Daten: Die Konstruktionsstabilität wird durch geschlossene Profile gewährleistet. Netze aus Stahlstangen, Boden mit Rädern (zwei feststehende Räder, zwei Lenkräder mit Bremsen), Bodenplatte mit Flacheisen verstärkt. Der Container verfügt über zwei vordere Klapptüren (obere und untere), die dies ermöglichen unabhängig voneinander geschlossen werden, wodurch die Vorderwand des Containers entsteht. Faltbares oberes Regal. Die Konstruktion erlaubt Falten des Containers und Nesten der gefalteten Container.

Beschichtung: Verzinkt + Lack,

Raddurchmesser: 125 mm

Parkastand: 320 mm

Zulässige Belastung von Fachboden: 150 kg

Zulässige Gesamtbelastung: 400 kg

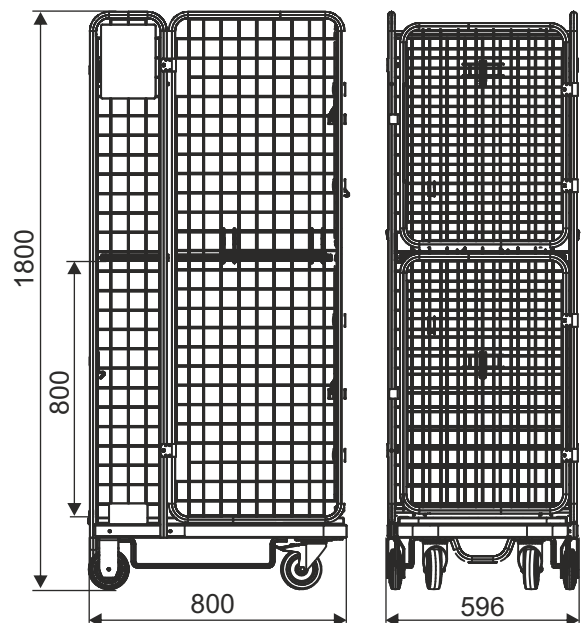

Mögliche Konfigurationen:

Container mit offener Tür

Container mit 1 geschlossenen Tür

Container mit geschlossenen 2 Türen

Container mit einem erhöhten Regal

Die Möglichkeit gefalteter Container zu nesten



NAME DES PRODUKTS	BESCHICHTUNG	INDEX
Gefalteter Logistikcontainer KLS-2 600x800x1800	Verzinkt + Lack	919-351-321

K ROLLCONTAINERS

GEFALTETER LOGISTIKCONTAINER KLS-3 700X800X1900

Neuheit!



Technische Daten: Die Konstruktionsstabilität wird durch geschlossene Profile gewährleistet. Netze aus Stahlstangen, Boden mit Rädern (zwei feststehende Räder, zwei Lenkräder mit Bremsen), Bodenplatte mit Flacheisen verstärkt.

Der Container hat eine aufklappbare Tür, die geschlossen werden kann, um die Vorderwand des Containers zu bilden.

Faltbares oberes Regal. Die Konstruktion erlaubt Falten des Containers und Nesten der gefalteten Container.

Beschichtung: Verzinkt + Lack,

Raddurchmesser: 125 mm

Parkstand: 230 mm

Zulässige Belastung von Fachboden: 75 kg

Zulässige Gesamtbelastung: 450 kg

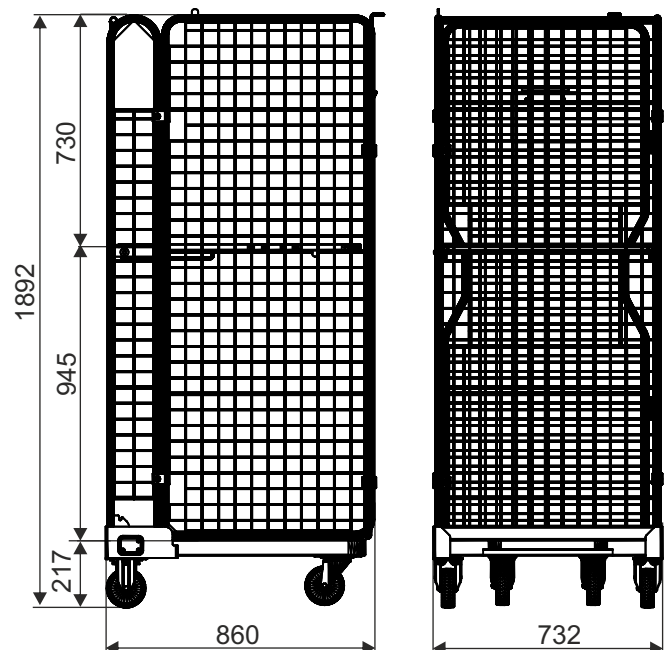

NAME DES PRODUKTS	BESCHICHTUNG	INDEX
Gefalteter Logistikcontainer KLS-3 700X800X1900	Verzinkt + Lack	919-351-517

K ROLLCONTAINERS

GEFALTETER LOGISTIKCONTAINER KLS-4 860x730x1900

Neuheit!



Technische Daten: Die Konstruktionsstabilität wird durch geschlossene Profile gewährleistet. Netze aus Stahlstangen, Boden mit Rädern (zwei feststehende Räder, zwei Lenkräder mit Bremsen), Regale mit Flachstäben verstärkt.

Klappbare Regale (hochgeklappt). Durch ein Drahtdach an der Oberseite von Container und einen Griff mit Vorhängeschloss an der Tür können Sie den Inhalt des Behälters vor unbefugter Entnahme schützen. Der Container verfügt über eine verschließbare Flügeltür, die die Vorderwand des Containers bildet.

Die Konstruktion erlaubt Falten des Containers und Nesten der gefalteten Container.

Beschichtung: Verzinkt + Lack

Raddurchmesser: 125 mm

Zulässige Gesamtbelastung: 230 mm

Zulässige Belastung von Fachboden: 75 kg

Zulässige Gesamtbelastung: 450 kg

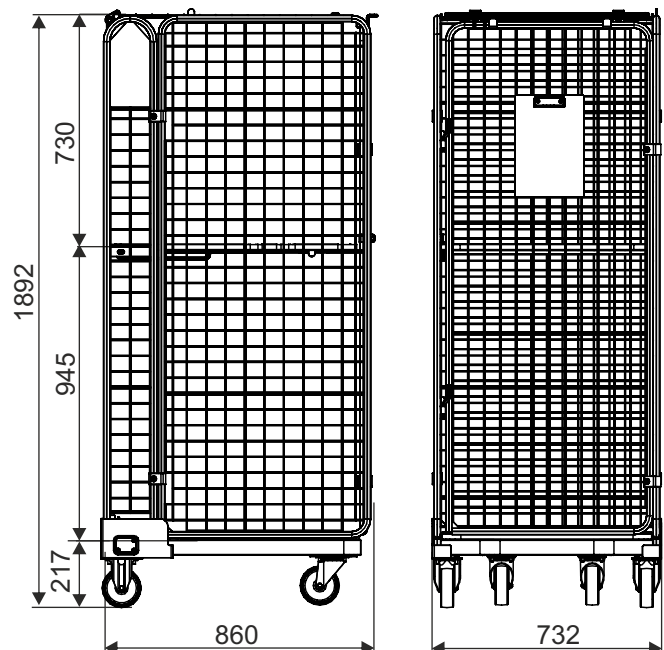
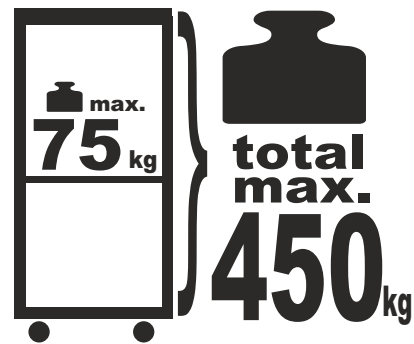

NAME DES PRODUKTS	BESCHICHTUNG	INDEX
Gefalteter Logistikcontainer KLS-4 860x730x1900	Verzinkt + Lack	919-351-565

K ROLLCONTAINER

LOGISTIKCONTAINER KLS-C 600X800X1800



Technische Daten: Die Konstruktionsstabilität wird durch geschlossene Profile gewährleistet. Netze aus Stahlstangen, Boden mit Rädern (zwei feststehende Räder, zwei Lenkräder mit Bremsen), Drahtboden des Containers mit Flacheisen verstärkt.

Der Container verfügt über zwei vordere Klapptüren (obere und untere), die dies ermöglichen unabhängig voneinander geschlossen werden, wodurch die Vorderwand des Containers entsteht. Zwei fest mit dem Container verbundene Drahtböden, die bei Nichtgebrauch angehoben werden können.

Mögliche Konfigurationen:



Beschichtung: Verzinkt + Lack,
Raddurchmesser: 125 mm
Zulässige Belastung von Fachböden: 75 kg
Zulässige Gesamtbelastung: 400 kg

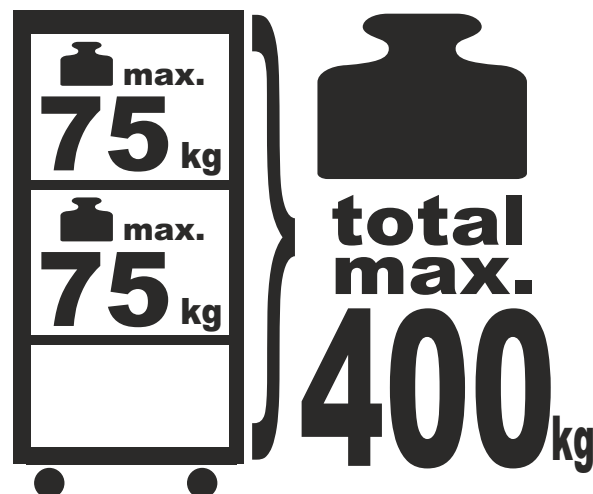
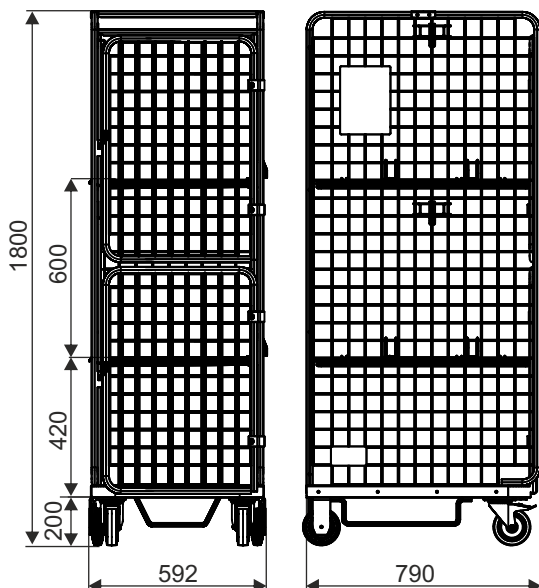

NAME DES PRODUKTS	BESCHICHTUNG	INDEX
Logistikcontainer KLS-C 600x800x1800	Verzinkt + Lack	919-351-513

K ROLLCONTAINERS

CONTAINER 800X600 H1810 MIT UNTEREM RAHMEN "Z"

Container mit Grundausrüstung



Technische Daten: Die Stabilität der Konstruktion wird durch geschlossene Profile, Maschen aus Stahlstangen, Boden mit Räder (zwei feste Räder, zwei drehbare Räder), untere Ablage mit flachen Stangen verstärkt gewährleistet. Die Konstruktion ermöglicht das Falten und Verschachteln von gefalteten Behältern.

Standardmäßig verfügt der Container über einen Rollboden, zwei Seitenwände und einen Gitterrost.

Beschichtung: Verzinkt + Lack

Raddurchmesser: 125 mm

Zulässige Gesamtbelastung: 270 mm

Zulässige Belastung von Fachboden: 100 kg

Zulässige Gesamtbelastung: 500 kg

Optionale Ausstattung:

- Rückwand,
- Stoffgürtel.

Verschachtelung von Containern
(Draufsicht):

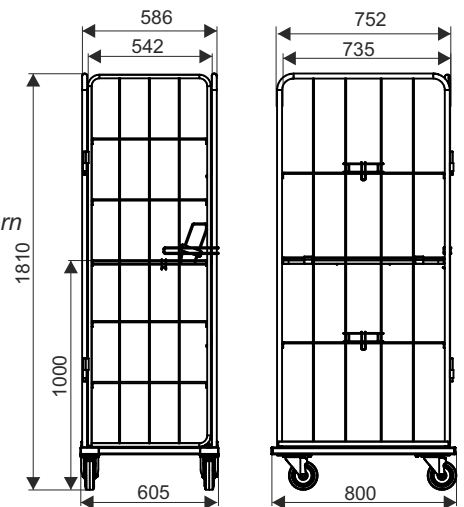
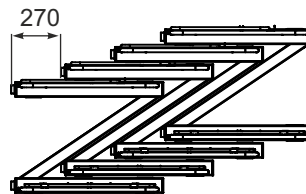

Container mit voller optionaler
Ausstattung



Container mit optionaler
Rückwand



Verschachtelung von Containern

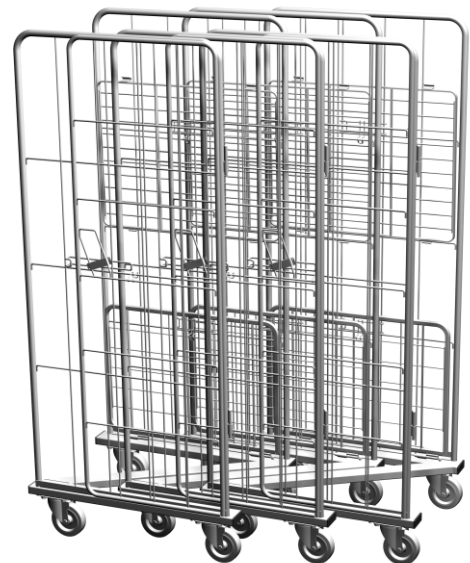

NAME DES PRODUKTS

Container 800X600 H1810 mit unterem Rahmen „Z“

BESCHICHTUNG

Verzinkt + Lack

INDEX

919-351-416

K ROLLCONTAINER

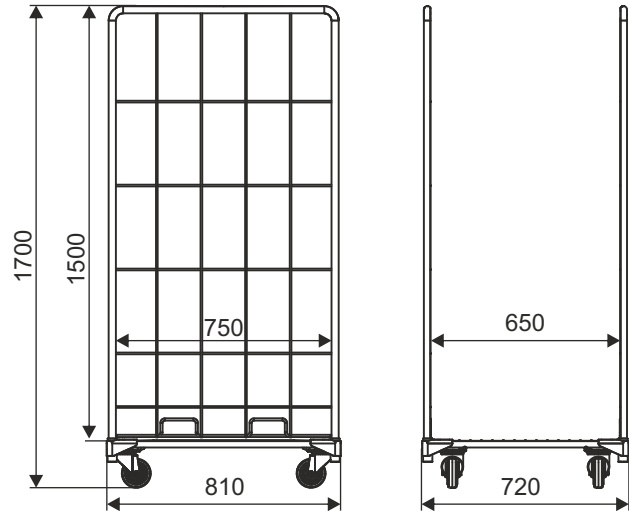
Standard Ausrüstung:

- Basis auf Rädern
- Seitenwände H-1700

Gesamtladefähigkeit des Containers: 500 kg
Tragfähigkeit des Standard-Drahtregals: 70 kg
Tragfähigkeit des verstärkten Drahtregals: 100 kg
Standardräder: Polyamid 100 mm
Standardbeschichtung: Zink + Klarlack

Optionales Zubehör:

- Seitenwand H-1700 mit Typenschild,
- Seitenwand H-1700 Securite
- Verschlusswand H-1700
- untere Verschlusswand H-700
- obere Verschlusswand H-700
- Standarddrahtregal
- verstärktes Drahtregal
- Eckstoßstangen,
- Stoffgürtel oder Gummigürtel

Beispielkonfigurationen von Container:

Container mit
Seitenwänden
und Streifen

Container mit
Seitenwänden
Securite

Container mit
Seitenwänden
und Verschlusswand
H-1700

Container mit
Seitenwänden und
2 Verschlusswände
H-1700

Container mit
Seitenwänden,
Verschlusswand
H-1700 und
Drahtregal

Container mit
Seitenwänden,
Verschlusswand
H-1700 als auch
oberen und unteren
Verschlusswand H-700

NAME DES PRODUKTS

Lagerwagen 810x720 H1700

BESCHICHTUNG

Verzinkt + Lack

INDEX

919-351-470

K ROLLCONTAINER

Standard Ausrüstung:





- Basis auf Rädern
- Seitenwände H-1700



Optionales Zubehör:

 Seitenwand H-1700
mit Typenschild

 Verschlusswand
H-1700

Arten von Rädern zur Montage am Container:

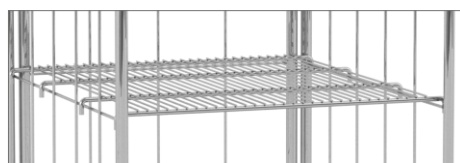
Radtyp	4 Schwenkräder	4 Schwenkräder, davon 2 Räder mit Bremse	2 Schwenkräder, 2 Festräder	2 Schwenkräder mit Bremse, 2 Festräder
 Polypropylen Ø 100 mm	✓		✓	
 Polyamid Ø 100 mm	✓	✓		✓
 Polyamid Ø 125 mm	✓		✓	
 Kautschuk Ø 125 mm	✓	✓	✓	✓
 Sandwich Ø 125 mm			✓	✓

Standarddrahtregal

verstärktes Drahtregal

**Stoffgürtel
oder Gummigürtel**

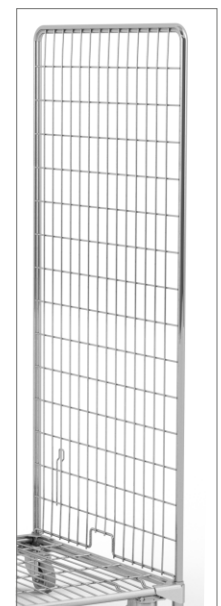
Eckstoßstangen

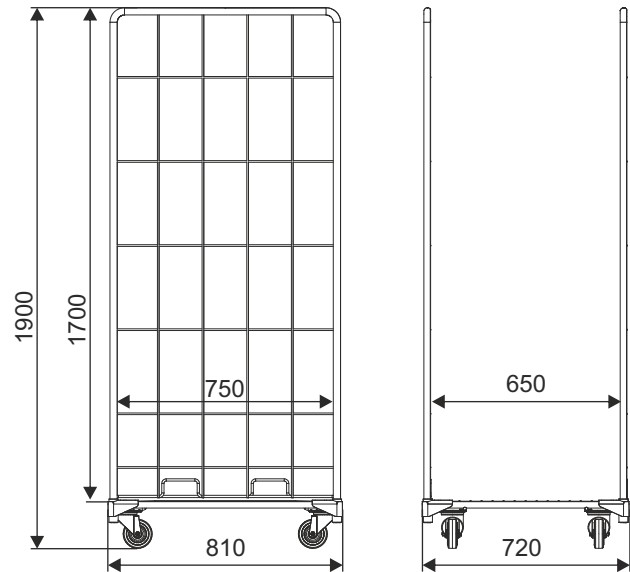
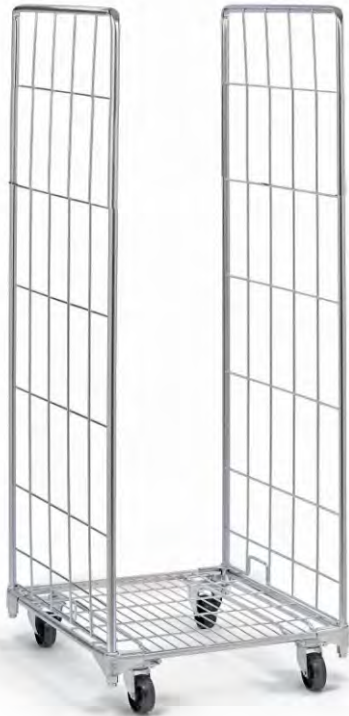
**Seitenwand H-1900
Securite**

K ROLLCONTAINER



Gesamtladefähigkeit des Containers: 500 kg
Tragfähigkeit des Standard-Drahtregals: 70 kg
Tragfähigkeit des verstärkten Drahtregals: 100 kg
Standardräder: Polyamid 100 mm
Standardbeschichtung: Zink + Klarlack

Standard Ausrüstung:

- Basis auf Rädern
- Seitenwände H-1900

Optionales Zubehör:

- Seitenwand H-1900 mit Typenschild,
- Seitenwand H-1900 Securite
- Verschlusswand H-1900
- untere Verschlusswand H-700
- obere Verschlusswand H-700
- Standarddrahtregal
- verstärktes Drahtregal
- Eckstoßstangen,
- Stoffgürtel oder Gummigürtel

Beispielkonfigurationen von Container:

Container mit
Seitenwänden
und Streifen

Container mit
Seitenwänden
Securite

Container mit
Seitenwänden
und Verschlusswand
H-1900

Container mit
Seitenwänden und
2 Verschlusswände
H-1900

Container mit
Seitenwänden,
Verschlusswand
H-1900 und
Drahtregal

Container mit
Seitenwänden,
Verschlusswand
H-1900 als auch
oberen und unteren
Verschlusswand H-700

NAME DES PRODUKTS

Lagerwagen 810x720 H1900

BESCHICHTUNG

Verzinkt + Lack

INDEX
K ROLLCONTAINER

Standard Ausrüstung:

- Basis auf Rädern
- Seitenwände H-1900





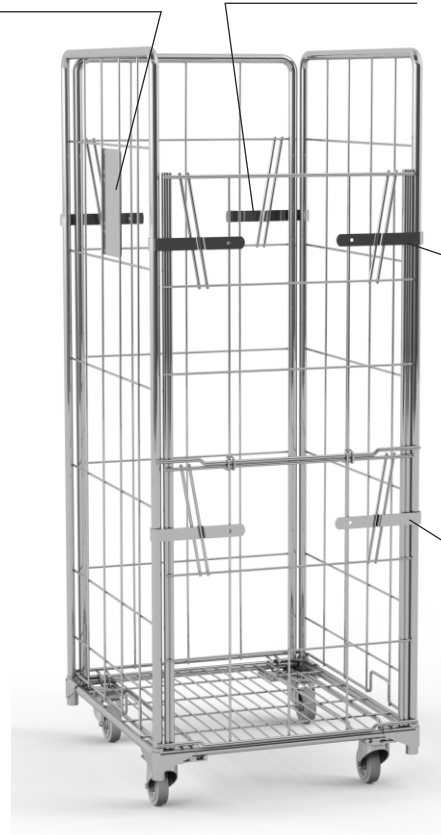

Optionales Zubehör:

 Seitenwand H-1900
mit Typenschild

 Verschlusswand
H-1900

 obere
Verschlusswand
H-700

 untere
Verschlusswand
H-700

Arten von Rädern zur Montage am Container:

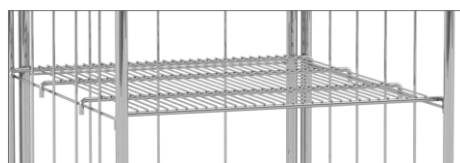
Radtyp	4 Schwenkräder	4 Schwenkräder, davon 2 Räder mit Bremse	2 Schwenkräder, 2 Festräder	2 Schwenkräder mit Bremse, 2 Festräder
 Polypropylen Ø 100 mm	✓		✓	
 Polyamid Ø 100 mm	✓	✓		✓
 Polyamid Ø 125 mm	✓		✓	
 Kautschuk Ø 125 mm	✓	✓	✓	✓
 Sandwich Ø 125 mm			✓	✓

Standarddrahtregal

verstärktes Drahtregal

**Stoffgürtel
oder Gummigürtel**

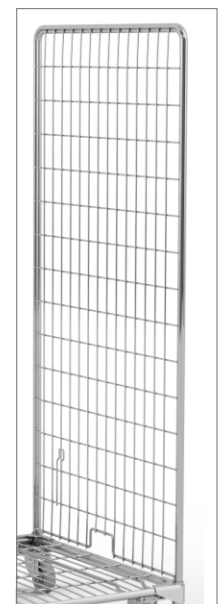
Eckstoßstangen

**Seitenwand H-1900
Securite**

K ROLLCONTAINER

WAGEN FÜR KARTONS 600x1000 H1200



Ungebrauchte Container kann man zu der Hälfte der Höhe zusammenlegen und aufeinander aufstellen:



Technische Daten:

Container aus Draht und Profil, Boden mit Flacheisen verstärkt,
2 Klappen, Lenkräder 125 mm - 4 Stück
Beschichtung: Verzinkt + Lack
Zulässige Belastung: 200 kg

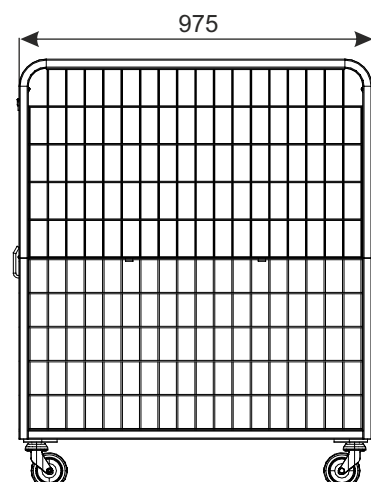
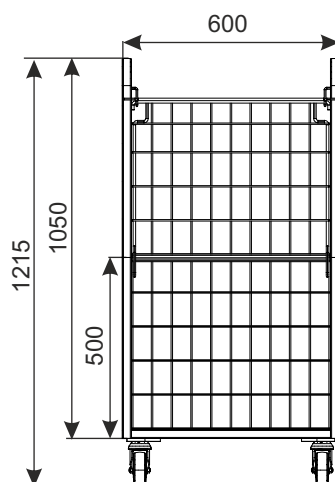

NAME DES PRODUKTS	BESCHICHTUNG	INDEX
Wagen für Kartons 600x1000 H1200	Verzinkt + Lack	919-351-238

K ROLLCONTAINER

WAGEN FÜR KARTONS 800x1200 H1200



Ungebrauchte Container kann man zu der Hälfte der Höhe zusammenlegen und aufeinander aufstellen:



Technische Daten:

Container aus Draht und Profil, Boden mit Flacheisen verstärkt, 2 Klappen, Lenkräder Ø125 mm - 4 Stück

Beschichtung: Verzinkt + Lack
Zulässige Belastung: 200 kg

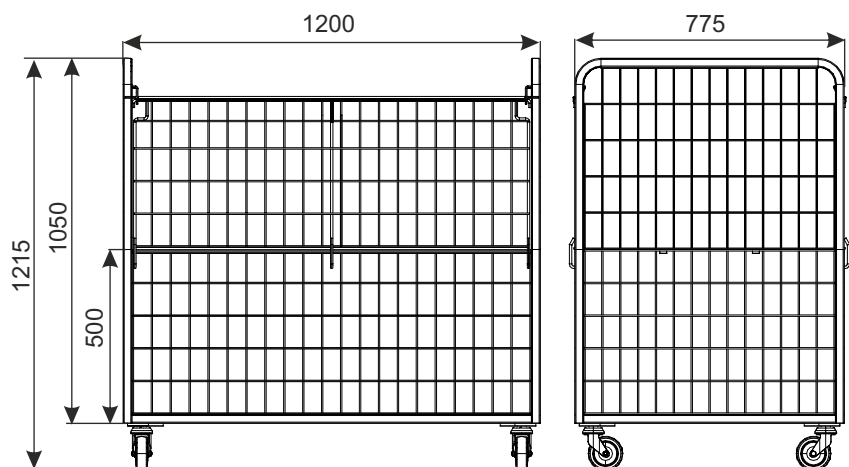

NAME DES PRODUKTS	BESCHICHTUNG	INDEX
Wagen für Kartons 800x1200 H1200	Verzinkt + Lack	919-351-237

K ROLLCONTAINER

CONTAINER KK-1015X800X600

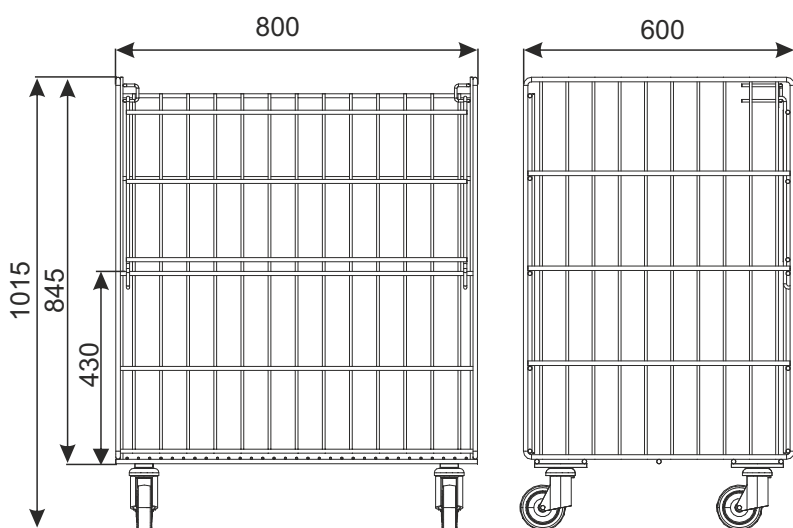

Technische Daten: Continer aus Draht, aufklappbare Klappe
Lenkrollen \varnothing 125 mm - 4 Stück

Beschichtung: Verzinkt + lack

Zulässige Belastung: 200 kg

NAME DES PRODUKTS	BESCHICHTUNG	INDEX
Container KK-1015x800x600	Verzinkt + lack	919-351-158

K ROLLCONTAINER

CONTAINER MIT 3-BRETTER 1100x600 H-1600



Beschichtung: Verzinkt + Lack

Technische Daten: Stellage aus der geschlossenen Profilen (rechteckig), Bretter aus Metallblech, verstärkt von unten. Räder für einfache Bewegung von Container. Höhenverstellbare Bretter. Metallregale mit 3 mm dickem Rillengummi ausgekleidet.

Tragfähigkeit:

- Tragfähigkeit von Bretter - 75 kg
- Grundtragfähigkeit - 300 kg
- Gesamttragfähigkeit - 525 kg

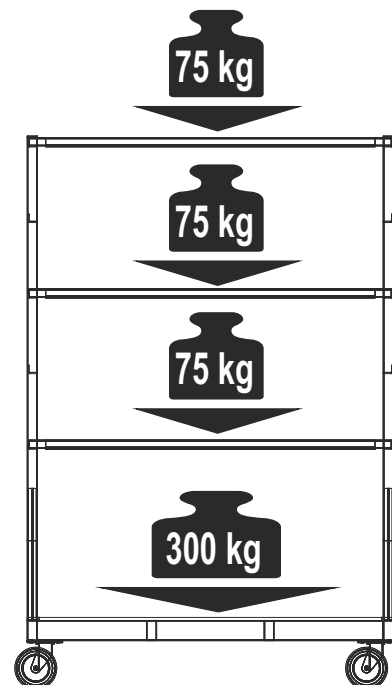
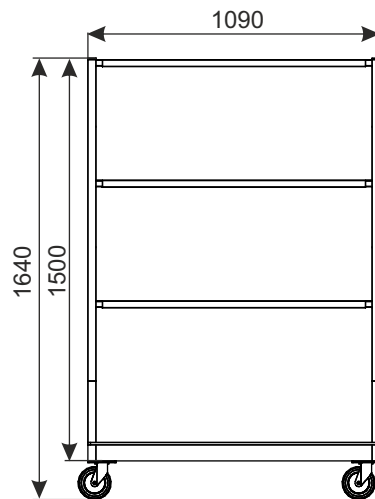
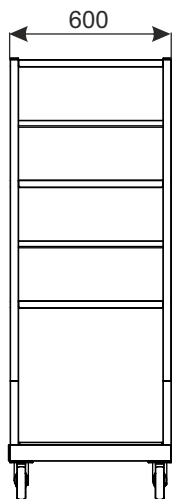

NAME DES PRODUKTS	BESCHICHTUNG	INDEX
Container 3-Bretter 1100x600 H-1600	Verzinkt + lack	919-351-018

K ROLLCONTAINER

CONTAINER MIT 3-BRETTER 1100x750 H-1600



Beschichtung: Verzinkt + Lack

Technische Daten: Stellage aus der geschlossenen Profilen (rechteckig), Bretter aus Metallblech, verstärkt von unten. Räder für einfache Bewegung von Container. Höhenverstellbare Bretter. Metallregale mit 3 mm dickem Rillengummi ausgekleidet.

Tragfähigkeit:

- Tragfähigkeit von Bretter - 75 kg
- Grundtragfähigkeit - 300 kg
- Gesamttragfähigkeit - 525 kg

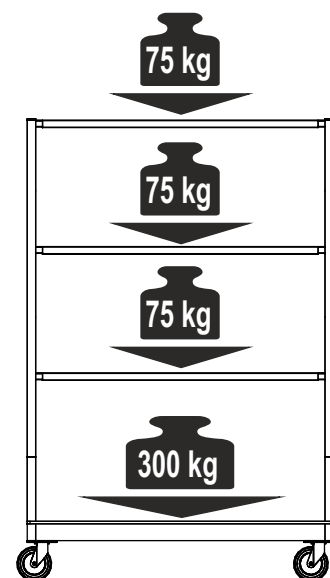
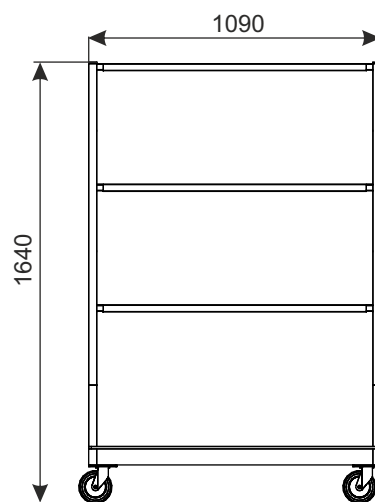
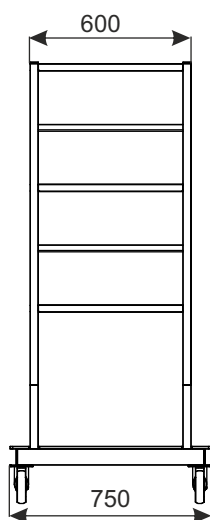

NAME DES PRODUKTS	BESCHICHTUNG	INDEX
Container 3-Bretter 1100x750 H-1600	Verzinkt + lack	919-343-751

K ROLLCONTAINER

LAGERWAGEN



Die Ladung kann auf zwei Ebenen platziert werden.
Das obere Regal kann bei Nichtgebrauch zusammengeklappt werden.

Belastbarkeit:

Gesamtlast des Wagens - 150 kg,
Oberste Regallast - 50 kg.

Rollen:

- 2 Backrollen hinten Ø 200mm,
- 2 Lenkrollen vorn Ø 100 mm.

Standardbeschichtung:

Zink galvanisch + Klarlack.

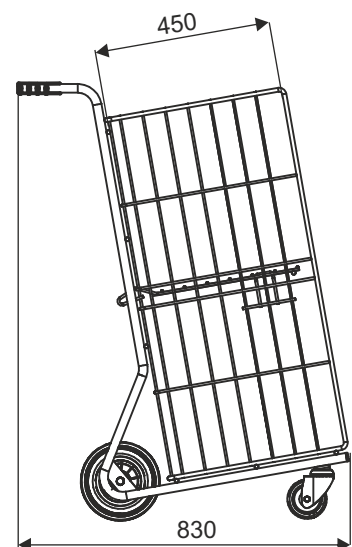
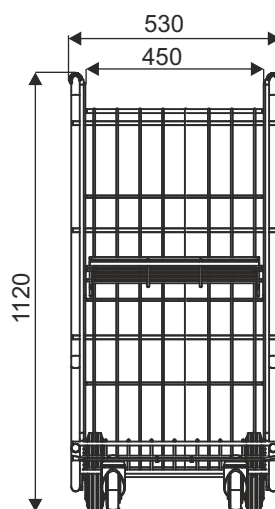

NAME DES PRODUKTS	BESCHICHTUNG	INDEX
Lagerwagen	Zink galvanisch + Klarlack	919-351-371

K ROLLCONTAINER

LAGERWAGEN MIT EINEM KORB 800x600 H600 AUF RÄDERN



Der Wagen wurde entwickelt, um den Transport von Produkten in Lagern zu erleichtern.

Der Wagen hält Belastungen bis 200 kg stand. Schwenkräder \varnothing 125 mm sorgen für optimale Wendigkeit.

Tragkraft: 200 kg

Raddurchmesser: 125 mm

Standardbeschichtung: Zink galvanisch + Klarlack

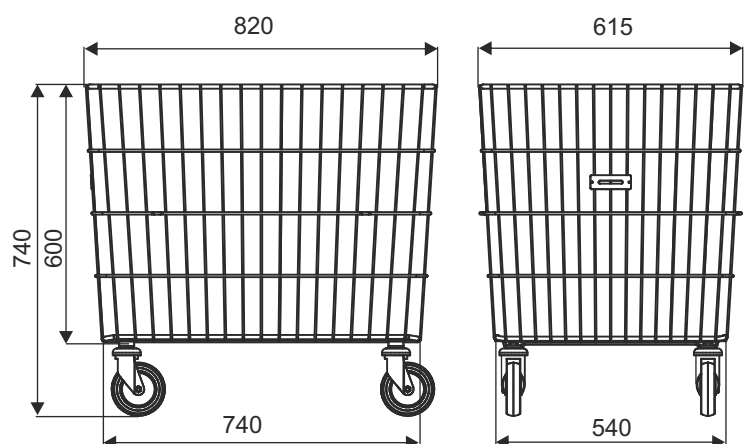

NAME DES PRODUKTS

Lagerwagen mit einem Korb 800x600 H600 auf Rädern

BESCHICHTUNG

Zink galvanisch + Klarlack

INDEX

919-351-382

K ROLLCONTAINER

LAGERWAGEN MIT EINEM KORB 800x600 H600 MIT EINER BASIS AUF RÄDERN



Der Korb dieses Wagens wurde speziell für einfaches Be- und Entladen entwickelt. Durch die erhöhte Basis kann sich der Benutzer weniger biegen und hat leichten Zugang zu den Waren.

Der Wagen hält Belastungen bis 200 kg stand. Der kunststoffbeschichtete Griff und die Schwenkräder \varnothing 125 mm sorgen für einfache Bedienung und optimale Wendigkeit.

Optional ist Clipboard erhältlich.

Tragkraft: 200 kg
Raddurchmesser: 125 mm
Standardbeschichtung: Zink galvanisch + Klarlack

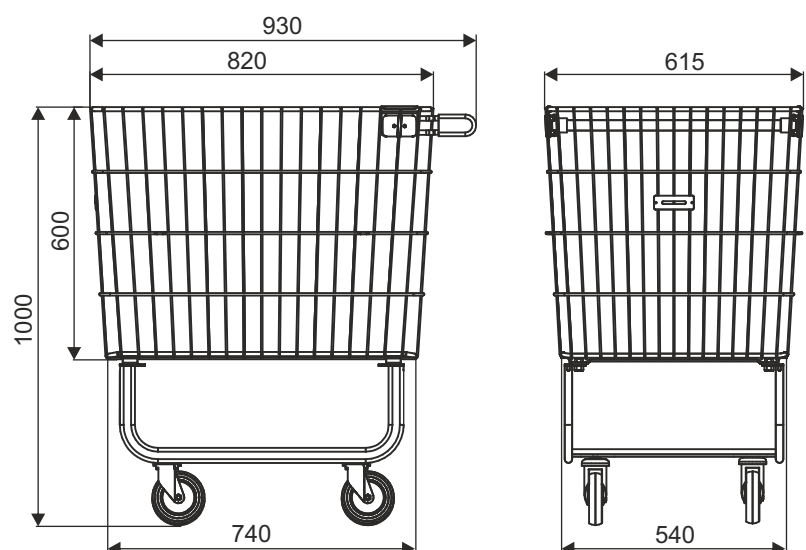

NAME DES PRODUKTS	BESCHICHTUNG	INDEX
Lagerwagen mit einem Korb 800x600 H600 mit einer Basis auf Rädern	Zink galvanisch + Klarlack	919-351-383

K ROLLCONTAINER

MOBILE STAHLPALETTE 600X400 MM



Es ist eine ideale Lösung für den Transport schwerer Lasten: Kästen, Kisten, Möbel usw.

Tragkraft:
200 kg.

Raddurchmesser:
Drehbare Ø80mm Gummiräder sorgen für optimale Manövrierfähigkeit.
Option: Räder Ø100mm.

Beschichtung:
Zink galvanisch + Klarlack.

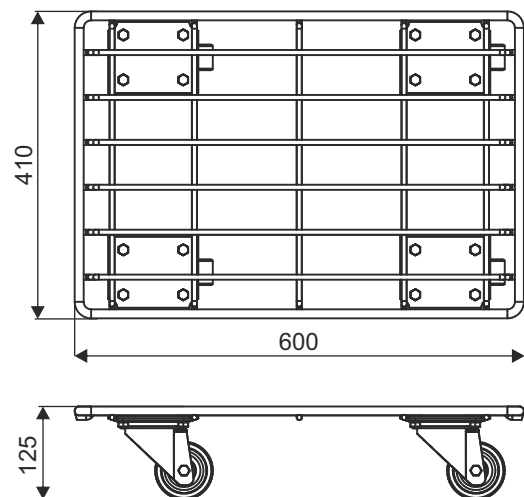

NAME DES PRODUKTS	BESCHICHTUNG	INDEX
Mobile Stahlpalette 600 x 400 mm	Zink galvanisch + Klarlack	919-351-346

K ROLLCONTAINER



**DRAHTISCHE,
DRAHTISCHENAUSSTATTUNG,
SCHLAGERKÖRBE**

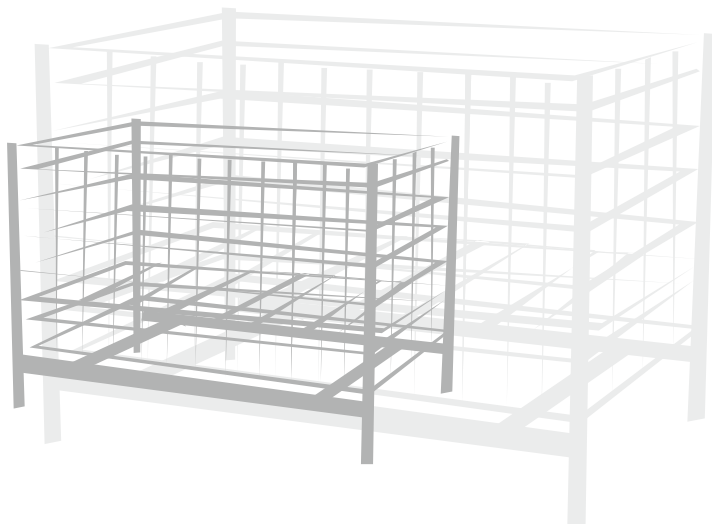

E1 DRAHTISCHEN, DRAHTISCHENAUSSTATTUNG, SCHLAGERKÖRBE

- 1 Drahttisch 1200x800 H-850/650
- 2 Drahttisch 1200x800 h850/650 zusammennklappbar - horizontal
- 3 Drahttisch 1200x800 zusammennklappbar - senkrecht
- 4 Drahttisch 1200x800 zusammennklappbar - senkrecht (Pulverlack)
- 5 Drahttisch system P NON FOOD 1200x800 (mit Kippklappe)
- 6 Drahttisch 1200x800 H-850/400
- 7 Drahttisch 1200x600 H-850/650
- 8 Drahttisch 1200x600 H-850/200
- 9 Unteres Fachboden für Drahttisch 1200x600
- 10 Aufsatz für Drahttisch 1200x800 zusammennklappbar - senkrecht
- 11 Aufsatz 12x5 (1140x540) für Drahttisch 1200 montiert am Tisch
- 12 Aufsatz 12x6 (1140x640) für Drahttisch 1200 montiert am Tisch
- 13 Trennwand H-270 für Drahttisch 1200x800
- 14 Drahttisch 600x600 H-850/400
- 15 Unteres Fachboden für Drahttisch 600x600
- 16 Aufsatz für Drahttisch 600x600
- 17 Drahttisch 800x600 H-850/650
- 18 Ausstellungsgitter 1200x600 für Drahttisch
- 19 Korb auf Beinen
- 20 Container auf Rädern 615x650x860 (In-Out Korb)
- 21 Schlagerkorb DSK16 (550x390x770)
- 22 Schlagerkorb DSK18 (550x550x770)
- 23 Schlagerkorb DSK 800x800 H780

The reproduce without prior permission is forbidden. In order to improve, the manufacturer reserves the right to implement modifications in its products. Recommendations for installation and use the products are provided for informational purposes only and does not imply any liability on the part of the manufacturer.

E1 DRAHTISCHEN, SCHLAGERKÖRBE

DRAHTTISCH 1200X800 H-850/650



ZUSÄTZLICHE AUSSTATTUNG:

Ein optionaler Radsatz auf dem Tisch erleichtert das Bewegen des Tisches.



Der Drahttisch dient zur Ausstellung und zum Verkauf von kleinen Sperrgut. Eine solche Konstruktion sichert dem Drahttisch eine große Stabilität und eine hohe Beständigkeit gegen Beschädigungen. Der Boden ist mit Flacheisen verstärkt und erlaubt eine Präsentation von Erzeugnissen verschiedener Abmaße und Gewichte. Der Boden kann auf zwei verschiedenen Ebenen gleichzeitig verstellt werden. Der Drahttisch mit einem verstellbarem Boden hat das Trenngitter. Die Konstruktion erlaubt einen einfachen Abbau des Drahttisch. Das Trenngitter und der verstellbarer Boden ermöglicht die Ausstellung von verschiedenen Produkten gleichzeitig.

Beschichtung: verzinkt + Lack oder Hochglanz chromatiert (Boden ist immer verzinkt + Lack).

Technische Daten: Konstruktion aus Profilen, Seitengitter und Trennwand aus Stahlstangen. Die Füße sind mit dem unteren Rahmen verschraubt, die seitlichen Gitter sind direkt an den Füßen befestigt. Boden aus Stahlstangen, verstärkt mit Flachleisten. Boden besteht aus zwei Teilen.

Zulässige Belastung: ca 200 kg (unter der Annahme gleichmäßige Verteilung der Ware).

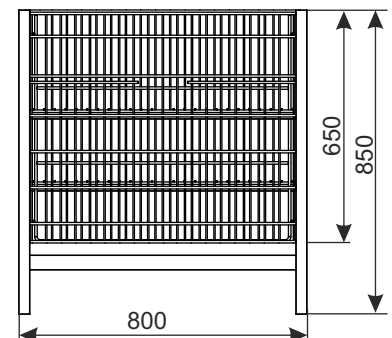
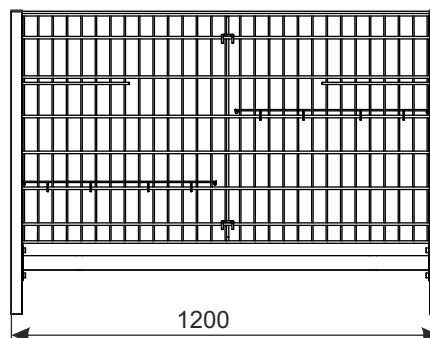

NAME DES PRODUKTS	BESCHICHTUNG *	INDEX
Drahttisch 1200x800 H-850/650*	verzinkt + Lack	919-350-639
	Chrom	919-320-436

* Boden ist immer verzinkt+ Lack

E1 DRAHTSCHEN, SCHLAGERKÖRBE

DRAHTTISCH 1200X800 H850/650 ZUSAMMENKLAPPBAR - HORIZONTAL

Neuheit!



Drahttisch - Pulverlack



zusammenklappbar
3 Tische



Drahttisch - Chrom/Zink

Der Drahttisch dient zur Ausstellung und zum Verkauf von kleinen Sperrgut. Eine solche Konstruktion sichert dem Drahttisch eine große Stabilität und eine hohe Beständigkeit gegen Beschädigungen. Der Boden ist mit Flacheisen verstärkt und erlaubt eine Präsentation von Erzeugnissen verschiedener Abmaße und Gewichte. Der Boden kann auf zwei verschiedenen Ebenen gleichzeitig verstellen werden. Das Trenngitter und der verstellbarer Boden ermöglicht die Ausstellung von verschiedenen Produkten gleichzeitig. Die Konstruktion des Tisches erlaubt seinem schnelle und einfache Zusammensetzung und Zerlegen. Nicht verwendete Tische können gefaltet und übereinander gestapelt werden, sodass sie nur sehr wenig Platz beanspruchen.

Beschichtung: Pulverlack, optional verzinkt + Lack oder Hochglanz chromatiert (Boden verzinkt + Lack).

Technische Daten: Konstruktion aus Profilen, Seitengitter und Trennwand aus Stahlstangen. Boden aus Stahlstangen, verstärkt mit Flacheisen. Boden besteht aus zwei Teilen. Das Gestell, die Füße und die Seiten sind miteinander verbunden mit der Möglichkeit der komfortablen Montage und Zerlegen des Tisches.

Zulässige Belastung: 150 kg (unter der Annahme gleichmäßige Verteilung der Ware).

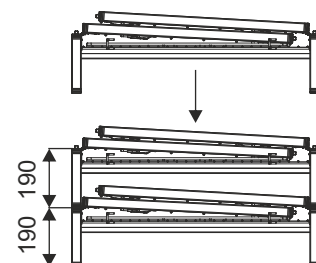
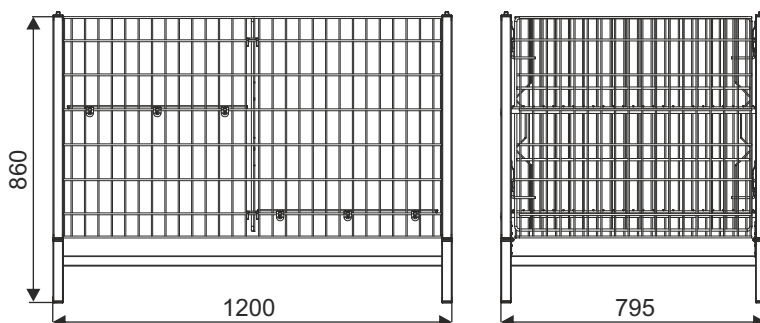

NAME DES PRODUKTS	BESCHICHTUNG	INDEX
Drahttisch 1200x800 h850/650 zusammenklappbar - horizontal	Pulverlack	922-346-190
	verzinkt + Lack* (Option)	919-351-498
	Chrom* (Boden verzinkt + Lack) (Option)	919-320-623

* Boden ist verzinkt+ Lack

E1 DRAHTSCHEN, SCHLAGERKÖRBE

DRAHTTISCH 1200X800 ZUSAMMENKLAPPBAR - SENKRECHT



Der Drahttisch dient zur Ausstellung und zum Verkauf von kleinen Sperrgut. Eine solche Konstruktion sichert dem Drahttisch eine große Stabilität und eine hohe Beständigkeit gegen Beschädigungen. Der Boden ist mit Flacheisen verstärkt und erlaubt eine Präsentation von Erzeugnissen verschiedener Abmaße und Gewichte. Der Boden kann auf zwei verschiedenen Ebenen gleichzeitig vorstellen werden. Das Trenngitter und der verstellbarer Boden ermöglicht die Ausstellung von verschiedenen Produkten gleichzeitig. Die Konstruktion des Tisches erlaubt seinem schnelle und einfache Zusammensetzung und Zerlegen. Der unverwendete Drahttisch nimmt in einer vertikalen Position sehr wenig Platz.

Beschichtung: verzinkt + Lack oder Hochglanz chromatiert (Boden ist immer verzinkt + Lack).

Technische Daten: Konstruktion aus Profilen, Seitengitter und Trennwand aus Stahlstangen. Boden aus Stahlstangen, verstärkt mit Flacheisen. Boden besteht aus zwei Teilen. Das Gestell, die Füße und die Seiten sind miteinander verbunden mit der Möglichkeit der komfortablen Montage und Zerlegen des Tisches.

Zulässige Belastung: 150 kg (unter der Annahme gleichmäßige Verteilung der Ware).

ZUSÄTZLICHE AUSSTATTUNG:

Ein optionaler Radsatz auf dem Tisch erleichtert das Bewegen des Tisches.

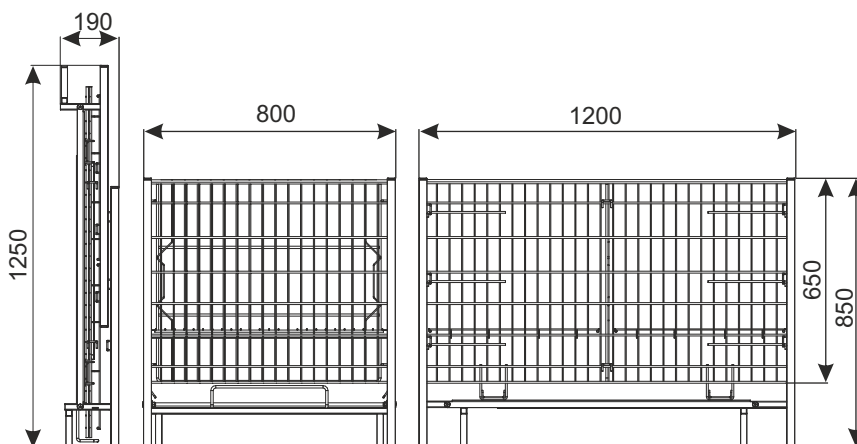

NAME DES PRODUKTS	BESCHICHTUNG *	INDEX
Drahttisch 1200x800 zusammenklappbar - senkrecht	verzinkt + Lack	919-320-577
	Chrom	

* Boden ist immer verzinkt+ Lack

E1 DRAHTTISCHEN, SCHLAGERKÖRBE

DRAHTTISCH 1200X800 ZUSAMMENKLAPPBAR - SENKRECHT (Pulverlack)

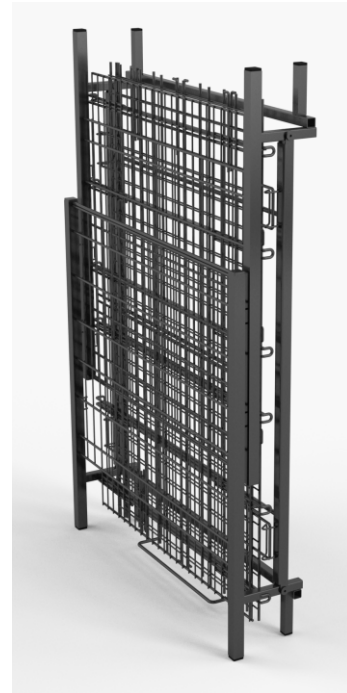

Der Drahttisch dient zur Ausstellung und zum Verkauf verschiedener Produkte. Die Konstruktion des Tisches erlaubt seinem schnelle und einfache Zusammensetzung und Zerlegen. Der unverwendete Drahttisch nimmt in einer vertikalen Position sehr wenig Platz.

Technische Daten:

Der Drahttisch aus Profilen, Seitengitter und Trennwand aus Stahlstangen. Boden aus Stahlstangen, verstärkt mit Flachleisten. Boden besteht aus zwei Teilen. Der Boden kann auf zwei verschiedenen Ebenen gleichzeitig verstellen werden. Das Gestell, die Füße und die Seiten sind miteinander verbunden mit der Möglichkeit der komfortablen Montage und Zerlegen des Tisches.

Zulässige Belastung: 150 kg



*Regal mit Drahthaken,
verstärkt mit flachen Stangen*

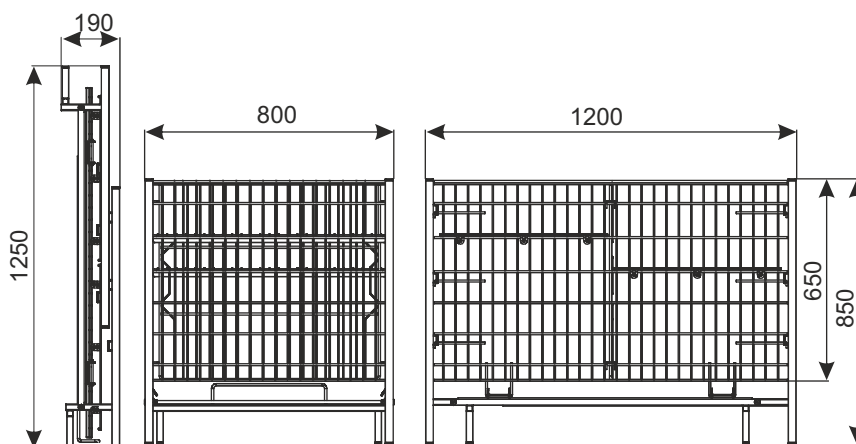

Drahtregalhaken



NAME DES PRODUKTS	BESCHICHTUNG	INDEX
Drahttisch 1200x800 zusammenklappbar - senkrecht (Pulverlack)	Pulverlack RAL 7016	919-320-577_V2

E1 DRAHTTISCHEN, SCHLAGERKÖRBE

DRAHTTISCH SYSTEM P NON FOOD 1200X800 (mit Kippklappe)



Der Drahttisch dient zur Ausstellung und zum Verkauf von kleinen Sperrgut. Eine solche Konstruktion sichert dem Drahttisch eine große Stabilität und eine hohe Beständigkeit gegen Beschädigungen. Der Boden ist mit Flacheisen verstärkt und erlaubt eine Präsentation von Erzeugnissen verschiedener Abmaße und Gewichte. Der Boden kann auf zwei verschiedenen Ebenen gleichzeitig verstellen werden. Der Drahttisch mit einem verstellbarem Boden hat das Trenngitter. Die Konstruktion erlaubt einen einfachen Abbau des Drahttisch. Das Trenngitter und der verstellbarer Boden ermöglicht die Ausstellung von verschiedenen Produkten gleichzeitig. Eine der langen Seiten des Tisches ist mit einer Kippklappe ausgestattet, die einen Zugang zu den exponierten Produkten erleichtert.

Beschichtung: verzinkt + Lack oder Hochglanz chromatiert (Boden ist immer verzinkt + Lack).

Technische Daten: Konstruktion aus Profilen, Seitengitter und Trennwand aus Stahlstangen. Die Füße sind mit dem unteren Rahmen verschraubt, die seitlichen Gitter sind direkt an den Füßen befestigt. Boden aus Stahlstangen, verstärkt mit Flachleisten. Boden besteht aus zwei Teilen.

Zulässige Belastung: ca 200 kg (unter der Annahme gleichmäßige Verteilung der Ware).

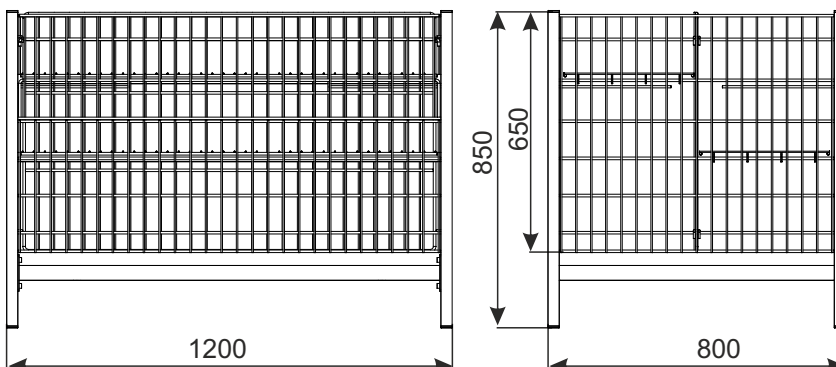

NAME DES PRODUKTS	BESCHICHTUNG *	INDEX
Drahttisch System P Non Food 1200x800 (mit Kippklappe)	verzinkt + Lack	—
Drahttisch System P Non Food 1200x800 (mit Kippklappe)*	Chrom	919-320-571

* Boden ist immer verzinkt+ Lack.

E1 DRAHTSCHEN, SCHLAGERKÖRBE

DRAHTTISCH 1200X800 H-850/400



Der Drahttisch dient zur Ausstellung und zum Verkauf von kleinen Sperrgut. Eine solche Konstruktion sichert dem Drahttisch eine große Stabilität und eine hohe Beständigkeit gegen Beschädigungen. Der Boden ist mit Flacheisen verstärkt und erlaubt eine Präsentation von Erzeugnissen verschiedener Abmaße und Gewichte. Der Boden ist in Höhe verstellbar. Die Konstruktion erlaubt einen einfachen Abbau des Drahttisch.

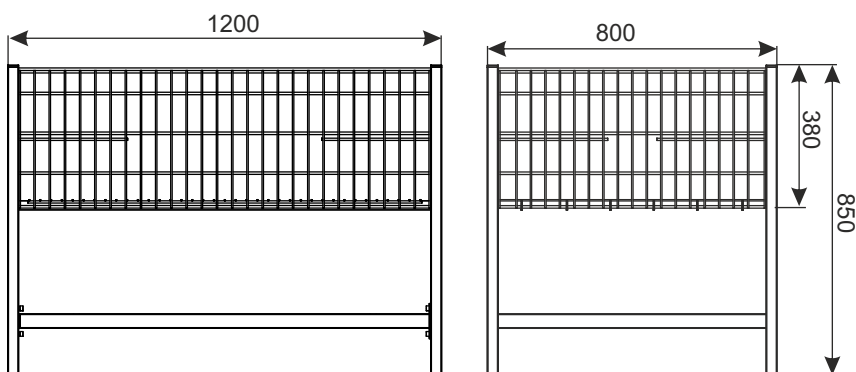

Beschichtung: verzinkt + Lack oder Hochglanz chromatiert (Boden ist immer verzinkt + Lack).

Technische Daten: Konstruktion aus Profilen, Seitengitter und Trennwand aus Stahlstangen. Die Füße sind mit dem unteren Rahmen verschraubt, die seitlichen Gitter sind direkt an den Füßen befestigt. Boden aus Stahlstangen, verstärkt mit Flacheisen.

Zulässige Belastung: ca 200 kg (unter der Annahme gleichmäßige Verteilung der Ware).

NAME DES PRODUKTS	BESCHICHTUNG *	INDEX
Drahttisch 1200x800 H-850/400	verzinkt + Lack	919-350-287
Drahttisch 1200x800 H-850/400*	Chrom	—

*Boden ist immer verzinkt+ Lack.

E1 DRAHTTISCHEN, SCHLAGERKÖRBE

DRAHTTISCH 1200X600 H-850/650



Der Drahttisch dient zur Ausstellung und zum Verkauf von kleinen Sperrgut. Eine solche Konstruktion sichert dem Drahttisch eine große Stabilität und eine hohe Beständigkeit gegen Beschädigungen. Der Boden ist mit Flacheisen verstärkt und erlaubt eine Präsentation von Erzeugnissen verschiedener Abmaße und Gewichte. Der Boden kann auf zwei verschiedenen Ebenen gleichzeitig verstellen wird. Der Drahttisch mit einem verstellbarem Boden hat das Trenngitter. Die Konstruktion erlaubt einen einfachen Abbau des Drahttisch. Das Trenngitter und der verstellbarer Boden ermöglicht die Ausstellung von verschiedenen Produkten gleichzeitig.

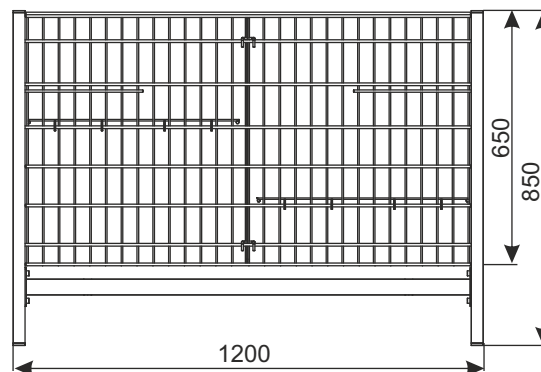
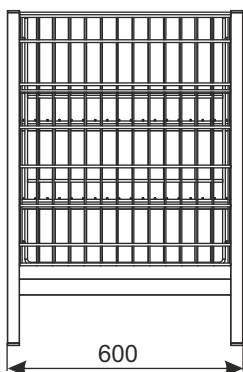

Beschichtung: verzinkt + Lack oder Hochglanz chromatiert (Boden ist immer verzinkt + Lack).

Technische Daten: Konstruktion aus Profilen, Seitengitter und Trennwand aus Stahlstangen. Die Füße sind mit dem unteren Rahmen verschraubt, die seitlichen Gitter sind direkt an den Füßen befestigt. Boden aus Stahlstangen, verstärkt mit Flacheisen. Boden besteht aus zwei Teilen. **Zulässige Belastung:** ca 150 kg (unter der Annahme gleichmäßige Verteilung der Ware).

NAME DES PRODUKTS	BESCHICHTUNG *	INDEX
Drahttisch 1200x600 H-850/650*	Chrom	919-320-530
Drahttisch 1200x600 H-850/650	verzinkt + Lack	—

* Boden ist immer verzinkt+ Lack

E1 DRAHTTISCHEN, SCHLAGERKÖRBE

DRAHTTISCH 1200X600 H-850/200



Der Drahttisch dient zur Ausstellung und zum Verkauf von kleinen Sperrgut. Eine solche Konstruktion sichert dem Drahttisch eine große Stabilität und eine hohe Beständigkeit gegen Beschädigungen. Der Boden ist mit Flacheisen verstärkt und erlaubt eine Präsentation von Erzeugnissen verschiedener Abmaße und Gewichte. Der Boden ist in Höhe verstellbar. Die Konstruktion erlaubt einen einfachen Abbau des Drahttisch.

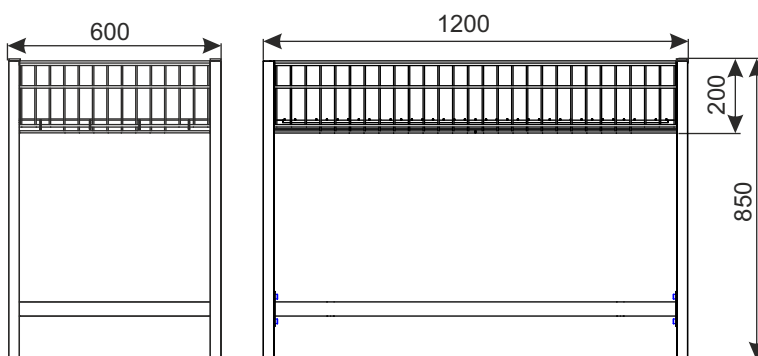

Beschichtung: verzinkt + Lack oder Hochglanz chromatiert (Boden ist immer verzinkt + Lack).
Technische Daten: Konstruktion aus Profilen, Seitengitter und Trennwand aus Stahlstangen. Die Füße sind mit dem unteren Rahmen verschraubt, die seitlichen Gitter sind direkt an den Füßen befestigt. Boden aus Stahlstangen, verstärkt mit Flacheisen.
Zulässige Belastung: ca 150 kg (unter der Annahme gleichmäßige Verteilung der Ware)

NAME DES PRODUKTS	BESCHICHTUNG *	INDEX
Drahttisch 1200x600 H-850/200*	Chrom	919-320-448-V2
Drahttisch 1200x600 H-850/200	Verzinkt + Lack	—

* Boden ist immer verzinkt+ Lack

E1 DRAHTTISCHEN, SCHLAGERKÖRBE

UNTERES FACHBODEN FÜR DRAHTTISCH 1200X600

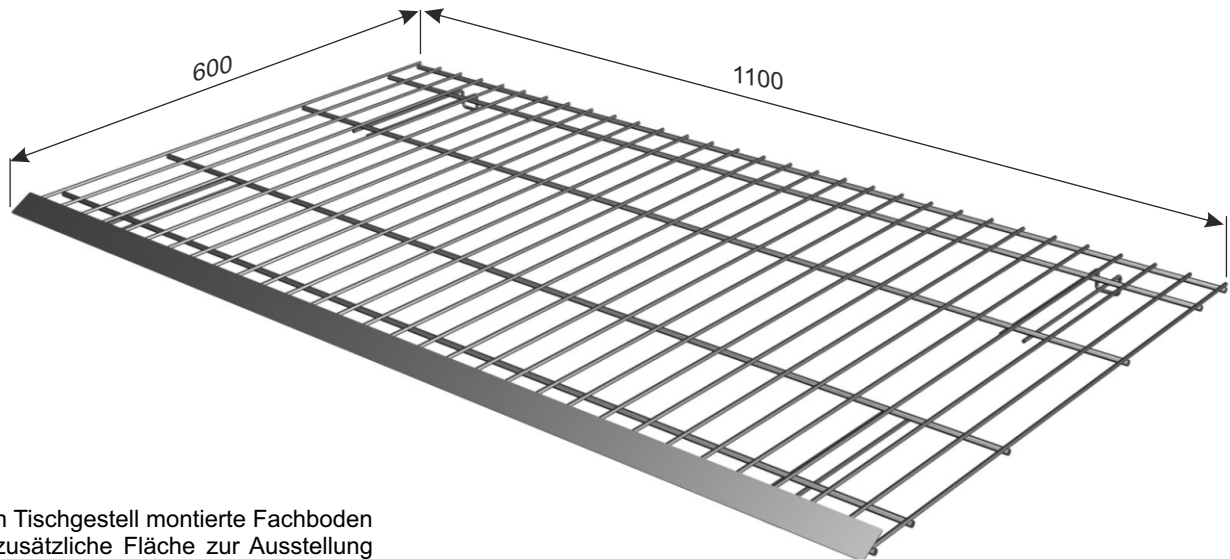

Das am Tischgestell montierte Fachboden bietet zusätzliche Fläche zur Ausstellung oder Lagerung der Ware. Der untere Fachboden ist an dem Untergestell von Drahttisch montiert. An einer Seite ist die Preisschiene fixiert.

Beschichtung: verzinkt + Lack oder Chrom glänzend.

Technische Daten: Fachboden aus Draht, verstärkt mit Flachleisten, auf dem Front ist die Befestigungsplatte zum Scannerschiene
Zulässige Belastung: ca 25 kg (unter der Annahme gleichmäßige Verteilung der Ware).



Unterer Fachboden stellt zusätzliche Ausrüstung und eignet sich für die Montage auf dem Drahttisch 1200x600.

NAME DES PRODUKTS	BESCHICHTUNG	INDEX
Unteres Fachboden für Drahttisch 1200x600	Verzinkt + Lack	919-350-805
Unteres Fachboden für Drahttisch 1200x600	Chrom	—

E1 DRAHTISCHEN, SCHLAGERKÖRBE

AUFSATZ FÜR DRAHTTISCH 1200X800 ZUSAMMENKLAPPBAR - SENKRECHT

Neuheit!



Optionale Ausstattung:

- Die Adapter von Aufsatz schafft, dass einer für die Montage auf einem vertikal klappbaren Tisch 1200x800 vorgesehene Aufsatz auch auf anderen Präsentationstischen (mit Beinen aus 30x30x2 mm und 30x30x1,5 mm Profilen) kann montiert werden.

Befestigungsmöglichkeiten:

- Aufsatz kann direkt auf dem Tisch mit Beinen aus Profil 25x25x1,5 (Tisch 1200x800 vertikal klappbar) montiert werden.
- Adapter von Aufsatz für Tisch 30x30x2 ermöglicht die Montage von Aufsatz auf dem Tisch mit Füßen aus Profil 30x30x2 mm.
- Adapter von Aufsatz für Tisch 30x30x1,5 ermöglicht die Montage von Aufsatz auf dem Tisch mit Füßen aus Profil 30x30x1,5 mm.

Aufsatz des Ausstellungstisches ist die einfache und zuverlässige Weise Präsentation leichter Erzeugnisse für geringen Abmaßen. Eine einfache Montage am Ausstellungstisch ermöglicht die Präsentation einer größeren Anzahl von Erzeugnissen und stellt eine zusätzliche Verkaufsfläche dar.

Beschichtung: verzinkt + Lack oder Chrom.

Technische Daten: Die Stellage von Aufsatz wird aus Profil gefertigt, die in den Tischfüßen gesteckt ist (nach vorheriger Entfernen der Blenden aus Tisch). Aufsatz aus Draht, verstärkt mit Flachstangen, montiert auf Stützen, die in Perforieren der Stellage von Aufsatz gesteckt sind. Seitenwände in der Halterung mit der Möglichkeit zu falten befestigt. Die Möglichkeit, einen Preisstreifen an der Vorderseite des Regals anzubringen.

Zulässige Belastung: 75 kg (unter der Annahme gleichmäßige Verteilung der Ware).

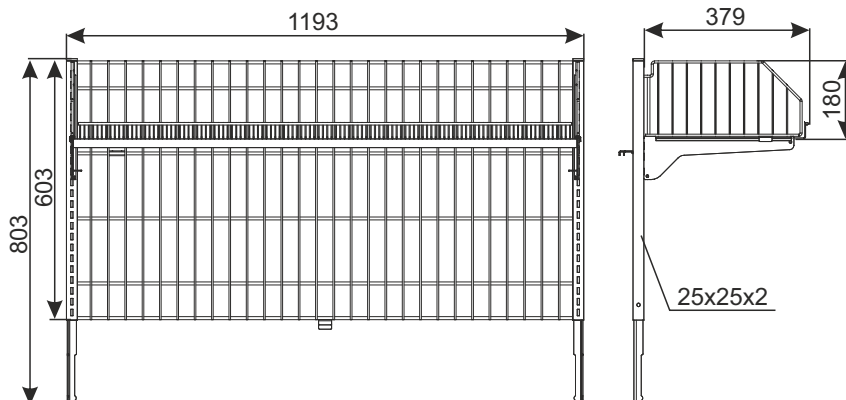

Montage mit Adapter: Arten von Adaptern:

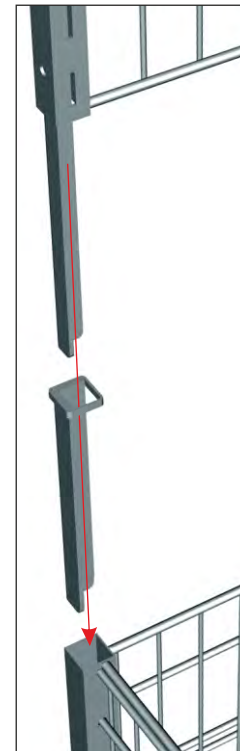

Adapter von Aufsatz für Tisch aus Profil 30x30x2

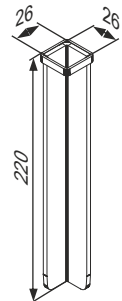

Adapter von Aufsatz für Tisch aus Profil 30x30x1,5

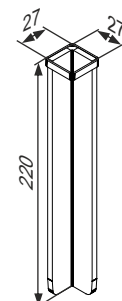

NAME DES PRODUKTS	BESCHICHTUNG	INDEX
Aufsatz für Drahttisch 1200x800 zusammennklappbar - senkrecht	verzinkt + Lack	—
Aufsatz für Drahttisch 1200x800 zusammennklappbar - senkrecht	Chrom*	919-320-615
Aufsatz für Drahttisch 1200x800 zusammennklappbar - senkrecht	Pulverlack RAL 7016	919-320-615_V2
Adapter von Aufsatz für Tisch 30x30x2 (Option)	verzinkt	—
Adapter von Aufsatz für Tisch 30x30x1,5 (Option)	verzinkt	—

E1 DRAHTISCHEN, SCHLAGERKÖRBE

AUFSATZ 12x5 (1140x540) FÜR DRAHTTISCH 1200



Aufsatz des Ausstellungstisches ist die einfache und zuverlässige Weise Präsentation leichter Erzeugnisse für geringen Abmaßen. Eine einfache Montage am Ausstellungstisch ermöglicht die Präsentation einer größeren Anzahl von Erzeugnissen und stellt eine zusätzliche Verkaufsfläche dar. Der Aufsatz ist direkt am Drahttisch 1200 montiert.

Beschichtung: verzinkt + Lack oder Chrom.

Technische Daten: Der Korb und die Griffen des Aufsatzes sind aus Draht gemacht.

Zulässige Belastung: ca 20 kg (unter der Annahme gleichmäßige Verteilung der Ware).

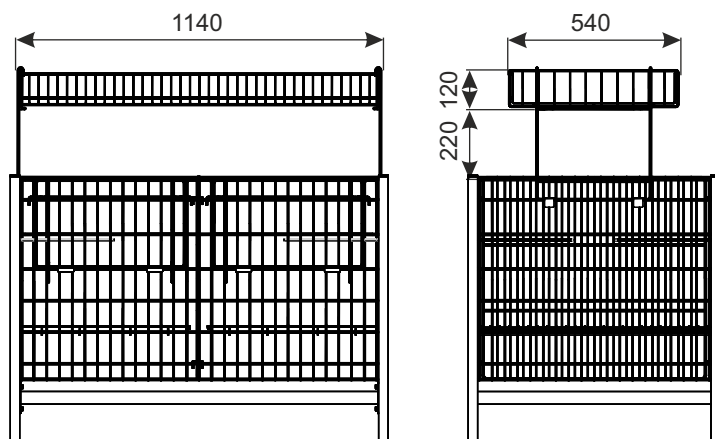
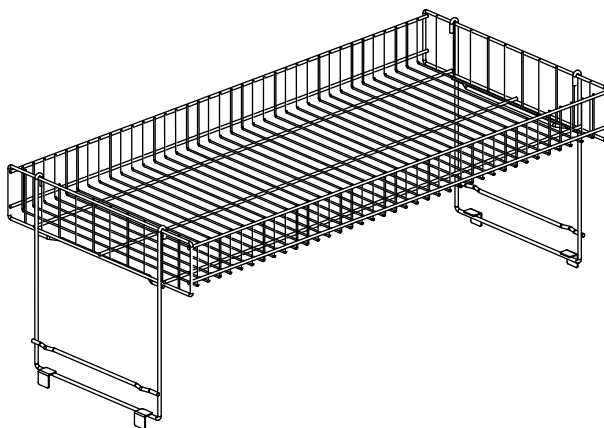

NAME DES PRODUKTS	BESCHICHTUNG	INDEX
Aufsatz 12x5 (1140x540) für Drahttisch 1200 montiert am Tisch	Chrom	919-320-535
Aufsatz 12x5 (1140x540) für Drahttisch 1200 montiert am Tisch	verzinkt + Lack	919-350-821

E1 DRAHTISCHEN, SCHLAGERKÖRBE

AUFSATZ 12x6 (1140x640) FÜR DRAHTTISCH 1200



Aufsatz des Ausstellungstisches ist die einfache und zuverlässige Weise Präsentation leichter Erzeugnisse für geringen Abmaßen. Eine einfache Montage am Ausstellungstisch ermöglicht die Präsentation einer größeren Anzahl von Erzeugnissen und stellt eine zusätzliche Verkaufsfläche dar.

Der Aufsatz ist direkt am Drahttisch 1200 montiert.

Beschichtung: verzinkt + Lack oder Chrom.

Technische Daten: Der Korb und die Griffen des Aufsatzes sind aus Draht gemacht. Zulässige Belastung: ca 20 kg (unter der Annahme gleichmäßige Verteilung der Ware).

Zulässige Belastung: ca 20 kg (unter der Annahme gleichmäßige Verteilung der Ware).

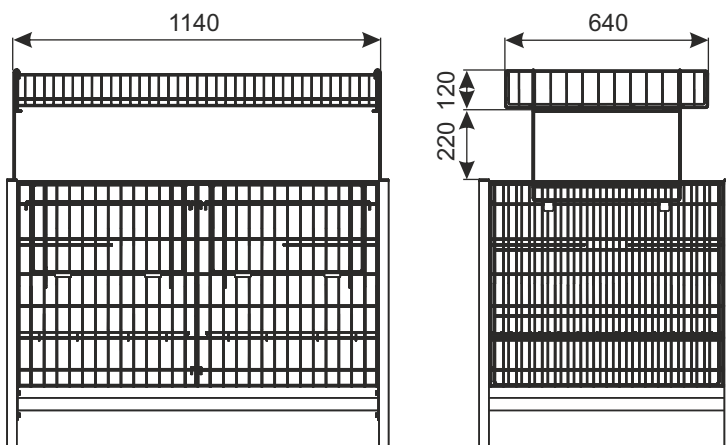
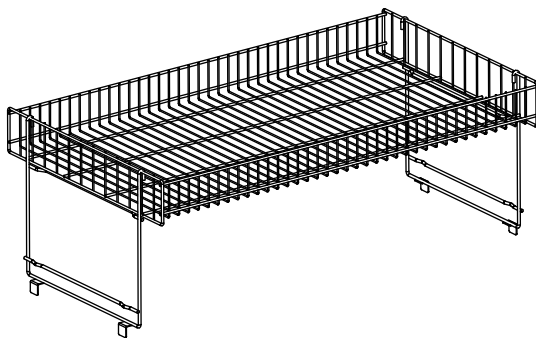

NAME DES PRODUKTS	BESCHICHTUNG	INDEX
Aufsatz 12x6 (1140x640) für Drahttisch 1200 montiert am Tisch	Chrom	_____
Aufsatz 12x6 (1140x640) für Drahttisch 1200 montiert am Tisch	verzinkt + Lack	919-350-941

E1 DRAHTISCHEN, SCHLAGERKÖRBE

TRENNWAND H-270 FÜR DRAHTTISCH 1200X800

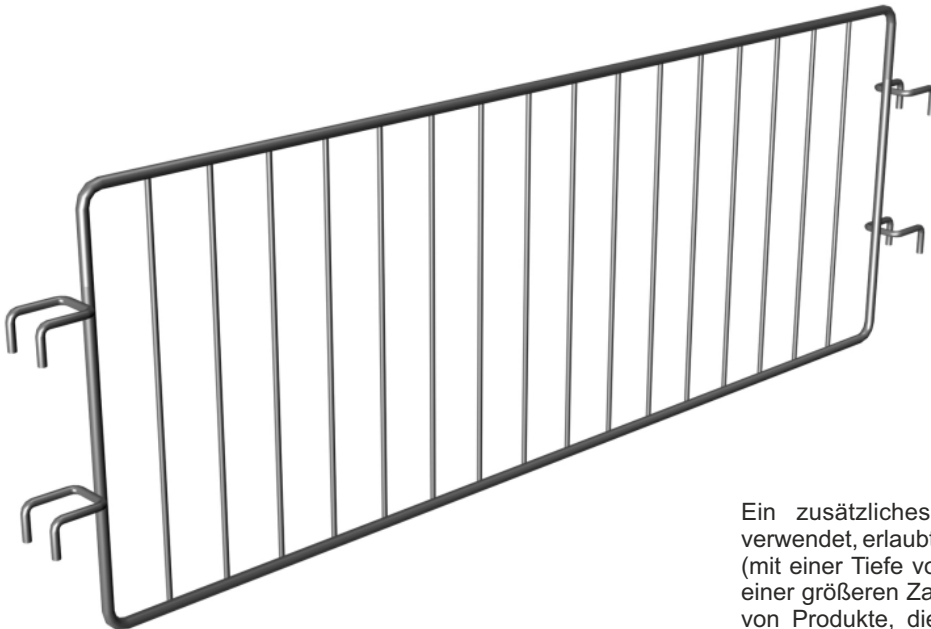

Ein zusätzliches Trenngitter für den Tisch, optional verwendet, erlaubt zusätzliche Teilung von seichten Kammern (mit einer Tiefe von 270 mm). Es ermöglicht die Trennung einer größeren Zahl kleinerer Kammern für die Ausstellung von Produkten, die im Sonderangebot sind oder für die Exposition von kleinen und sperrige Ware. Die Trennwand stellt zusätzliche Ausrüstung und eignet sich für die Montage am Drahttisch 1200x800 H-400 und H-650.

Beschichtung: verzinkt + Lack oder Chrom glänzend.

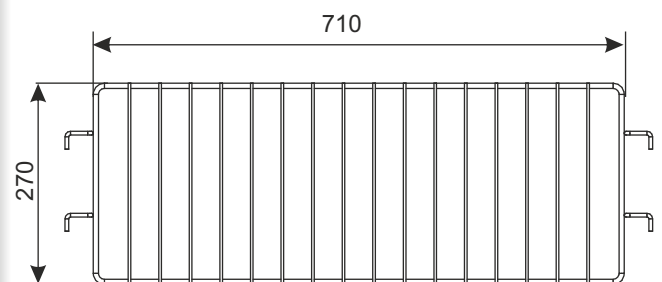
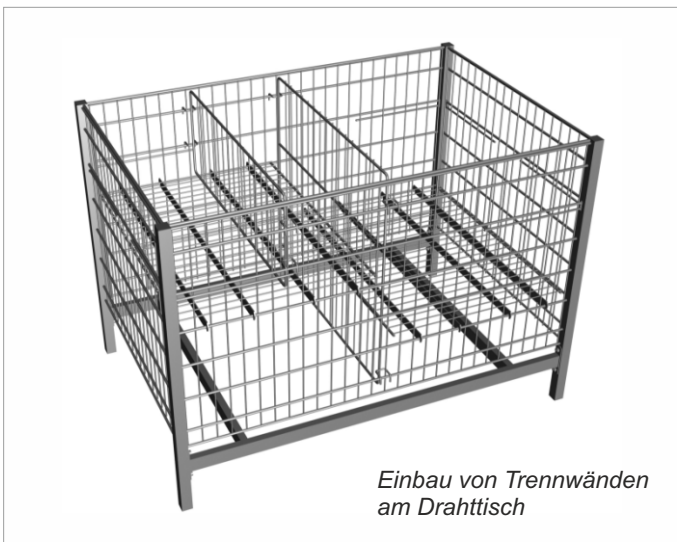

NAME DES PRODUKTS	BESCHICHTUNG	INDEX
Trennwand H-270 für Drahttisch 1200x800	Chrom	919-320-487
	verzinkt + Lack	919-350-822

E1 DRAHTTISCHEN, SCHLAGERKÖRBE

DRAHTTISCH 600X600 H-850/400



Der Drahttisch dient zur Ausstellung und zum Verkauf von kleinen Sperrgut. Eine solche Konstruktion sichert dem Drahttisch eine große Stabilität und eine hohe Beständigkeit gegen Beschädigungen. Der Boden ist mit Flacheisen verstärkt und erlaubt eine Präsentation von Erzeugnissen verschiedener Abmaße und Gewichte. Der Boden ist in Höhe verstellbar. Die Konstruktion erlaubt einen einfachen Abbau des Drahttisch.

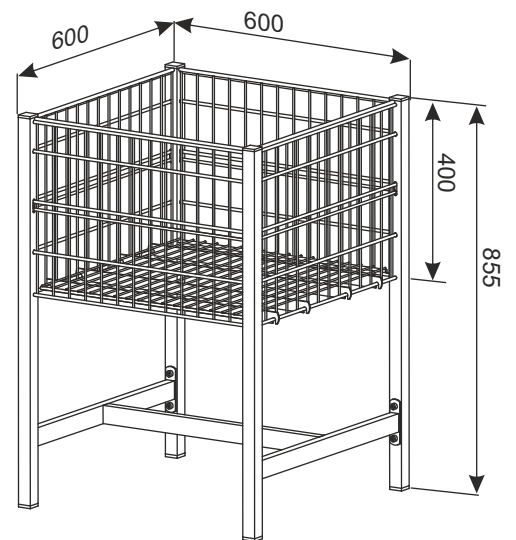

Beschichtung: Chrom glänzend oder verzinkt + Lack. Boden ist verzinkt + Lack

Technische Daten: Konstruktion aus Profilen, Seitengitter und Trennwand aus Stahlstangen, Boden aus Stahlstangen, verstärkt mit Flacheisen 25x3 mm.

Zulässige Belastung: ca 100 kg (unter der Annahme gleichmäßige Verteilung der Ware)

NAME DES PRODUKTS	BESCHICHTUNG	INDEX
Drahttisch 600x600 H-850/400*	Chrom	919-320-532
Drahttisch 600x600 H-850/400	verzinkt + Lack	919-351-069

* Boden ist immer verzinkt+ Lack

E1 DRAHTTISCHEN, SCHLAGERKÖRBE

UNTERES FACHBODEN FÜR DRAHTTISCH 600X600

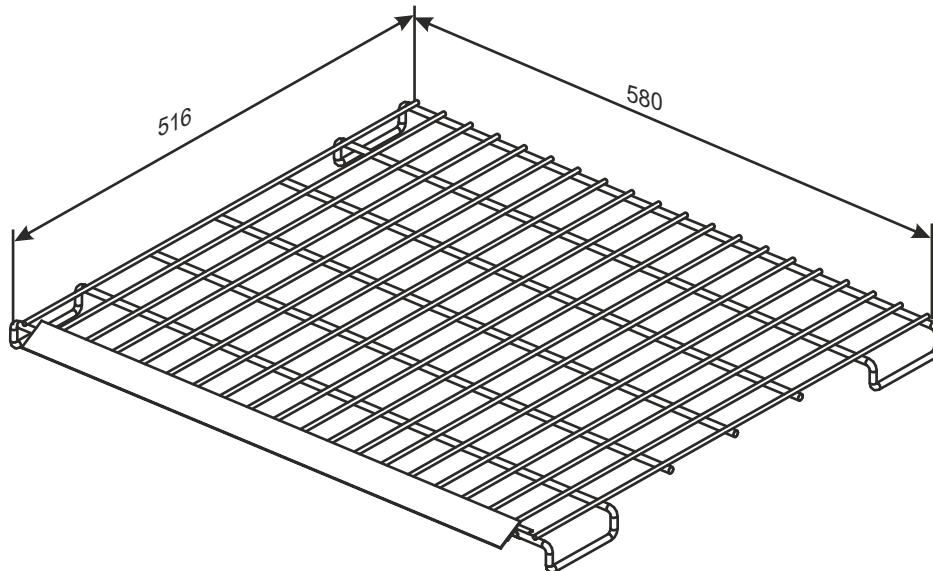

Das am Tischgestell montierte Fachboden bietet zusätzliche Fläche zur Ausstellung oder Lagerung der Ware. Der untere Fachboden ist an dem Untergestell von Drahttisch montiert. An einer Seite ist die Preisschiene fixiert.

Beschichtung: Chrom glänzend oder verzinkt + Lack.

Technische Daten: Fachboden aus Draht, verstärkt mit Flachleisten, auf dem Front ist die Befestigungsplatte zum Scannerschiene

Zulässige Belastung: ca 25 kg (unter der Annahme gleichmäßige Verteilung der Ware).



Unterer Fachboden stellt zusätzliche Ausrüstung und eignet sich für die Montage auf dem Drahttisch 600x600.

NAME DES PRODUKTS	BESCHICHTUNG	INDEX
Unteres Fachboden für Drahttisch 600x600	Chrom	919-320-534
Unteres Fachboden für Drahttisch 600x600	verzinkt + Lackr	—

E1 DRAHTISCHEN, SCHLAGERKÖRBE

AUFSATZ FÜR DRAHTTISCH 600X600



Beschichtung: Chrom glänzend oder verzinkt + Lack
Technische Daten: Fachboden aus Draht
Zulässige Belastung: ca 20 kg (unter der Annahme gleichmäßige Verteilung der Ware).

Der Aufsatz des Drahttisches erlaubt auf einfache und zuverlässige Weise Präsentation leichter Erzeugnisse für geringen Abmaßen. Eine einfache Montage am Drahttisch ermöglicht die Präsentation einer größeren Anzahl von Erzeugnissen und stellt eine zusätzliche Verkaufsfläche dar. Der Aufsatz eignet sich für die Montage am Drahttisch 600x600.

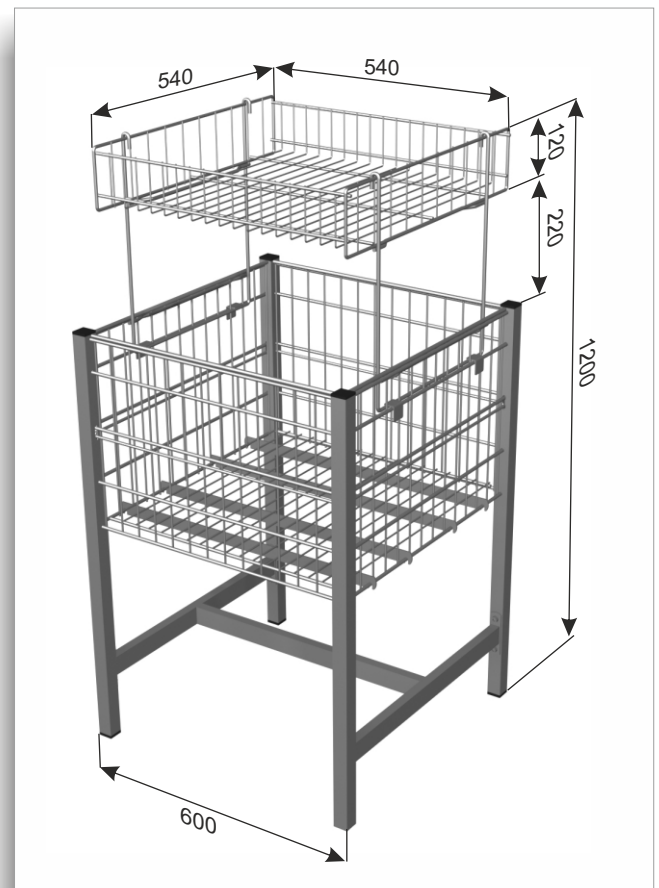

NAME DES PRODUKTS	BESCHICHTUNG	INDEX
Aufsatz für Drahttisch 600x600	Chrom	919-320-533
Aufsatz für Drahttisch 600x600	verzinkt + Lack	—

E1 DRAHTISCHEN, SCHLAGERKÖRBE

DRAHTTISCH 800X600 H-850/650



Der Drahttisch dient zur Ausstellung und zum Verkauf von kleinen Sperrgut. Eine solche Konstruktion sichert dem Drahttisch eine große Stabilität und eine hohe Beständigkeit gegen Beschädigungen. Der Boden ist mit Flacheisen verstärkt und erlaubt eine Präsentation von Erzeugnissen verschiedener Abmaße und Gewichte. Der Boden ist in Höhe verstellbar. Die Konstruktion erlaubt einen einfachen Abbau des Drahttisch.

Beschichtung: verzinkt + Lack oder Hochglanz chromatiert (Boden ist immer verzinkt + Lack).
Technische Daten: Konstruktion aus Profilen. Seitengitter werden in den Füßen der Konstruktion gesteckt. Der Boden aus dem Draht, mit den Flachstangen verstärkt. Die Möglichkeit der Regulierung der Höhe von Aufrichtung des Bodens. Die Konstruktion des Tisches erlaubt die leichte Demontage und die Montage ohne die Verwendung der zusätzlichen Werkzeugen.

Zulässige Belastung: ca 100 kg (unter der Annahme gleichmäßige Verteilung der Ware).

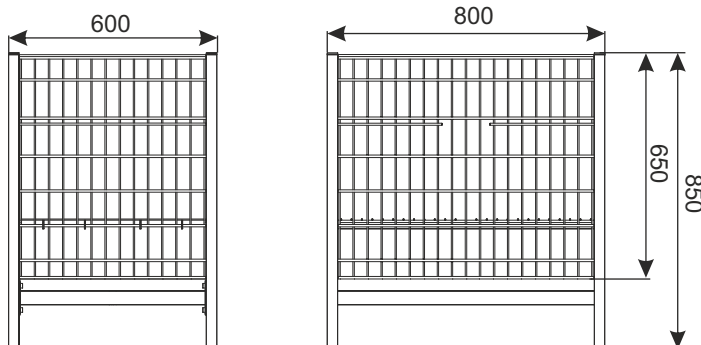

NAME DES PRODUKTS	BESCHICHTUNG	INDEX
Drahttisch 800x600 H-850/650*	Chrom	_____
Drahttisch 800x600 H-850/650	verzinkt + Lac	919-350-919

* Boden ist immer verzinkt+ Lack

E1 DRAHTTISCHEN, SCHLAGERKÖRBE

AUSSTELLUNGSGITTER 1200X600 FÜR DRAHTTISCH

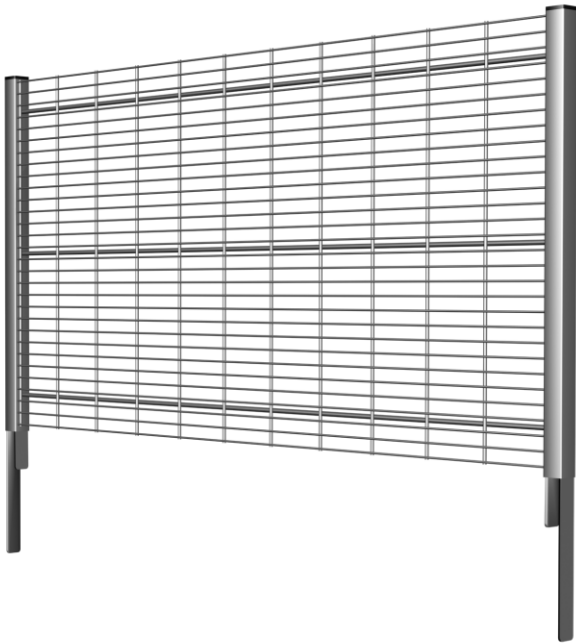

Das am Drahttisch montierte Drahtgitter dient zur Präsentation der darauf angezeigten Produkte. Eine einfache Weise zur Montage ermöglicht Befestigung an den Tisch zwei Gittern übereinander. Das Drahtgitter stellt zusätzliche Ausrüstung und eignet sich für die Montage am Drahttisch 1200.

Beschichtung: verzinkt + Lack.

Technische Daten: Drahtgitter aus Profilen und Stahlstangen.

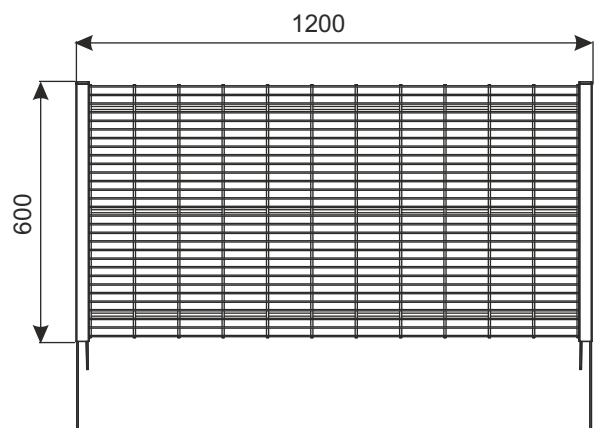
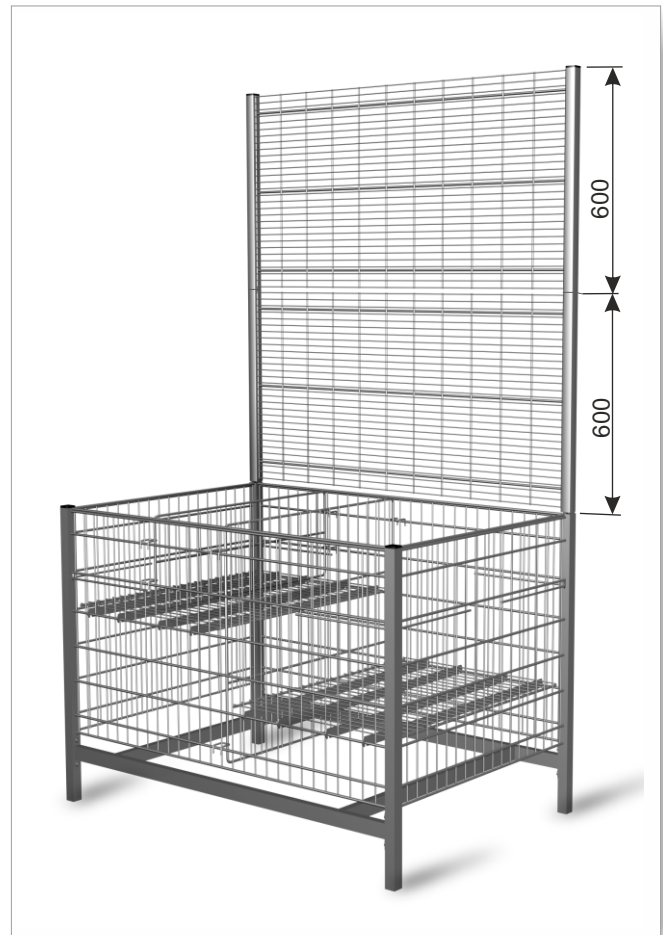

NAME DES PRODUKTS	BESCHICHTUNG	INDEX
Ausstellungsgitter 1200x600 für Drahttisch	verzinkt + Lack	919-350-773

E1 DRAHTISCHEN, SCHLAGERKÖRBE

DAMIX Sp z o.o. ul. Bohaterów Czerwca 1956r. nr 3; PL - 87-500 Rypin
tel. +48 54 280 34 93; fax +48 54 280 45 40; e-mail: damix@damix.pl; handel@damix.pl, www.damix.pl

All rights reserved
05 03 2018

KORB AUF BEINEM 54x54x82 CM



Das ideale Werkzeug für Promotion, Verkauf und Handelsaktionen.

Beschichtung: Verzinkt + Lack.

Technische Daten: Die Konstruktion aus verschweißten Stangen.

Zulässige Belastung: 75 kg

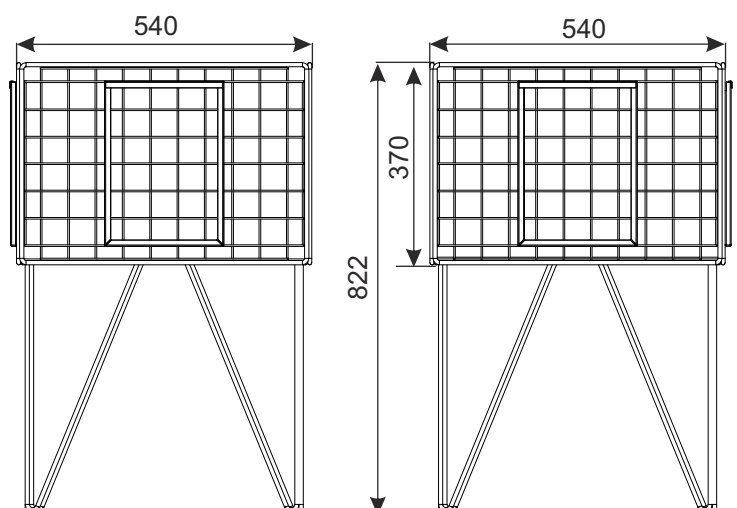

NAME DES PRODUKTS	BESCHICHTUNG	INDEX
Korb auf Beinen 54X54X82cm	verzinkt + Lack	919-351-080

E1 DRAHTISCHEN, SCHLAGERKÖRBE

CONTAINER AUF RÄDERN 615X650X860 (IN-OUT KORB)



In-out Korb dient zur Ausstellung und zum Verkauf verschiedener Produkte. Es hat ein leichtes und handliches Design, Räder, höhenverstellbarer Boden. Die Konstruktion erlaubt für Zusammenlegen, so es unbenutzt nur sehr wenig Platz beansprucht.

Der Container findet Anwendung in Geschäften, Lagern und Tankstellen, wie auch im Büro.



zugeklappter Korb

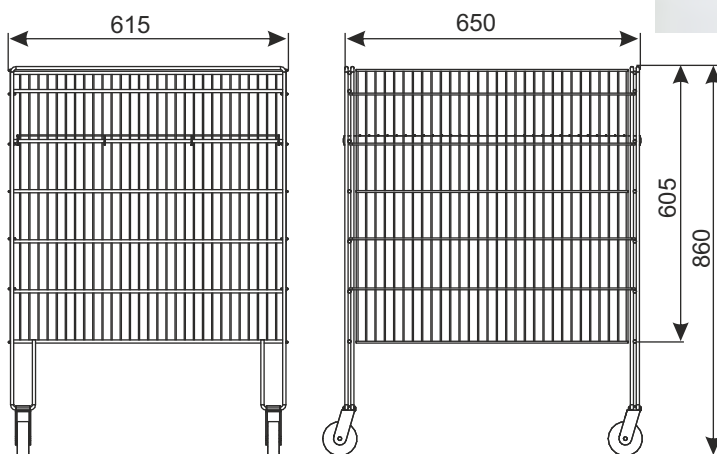

Beschichtung: Verzinkt + Lack.

Technische Daten: Die Konstruktion aus Draht. Fachboden aus Draht verstärkt mit Flachleisten; höhenverstellbarer Boden; Lenkrollen Ø75 mm, mit Bremsen 4 Stück.

Zulässige Belastung: ca 60 kg (unter der Annahme gleichmäßige Verteilung der Ware).

NAME DES PRODUKTS	BESCHICHTUNG	INDEX
Container auf Rädern 615x650x860 (In-Out Korb)	verzinkt + Lack	919-350-799

E1 DRAHTISCHEN, SCHLAGERKÖRBE

SCHLAGERKORB DSK16 (550X390X770)



Korb nach Zusammenlegen



Die zusammenklappbare Konstruktion sichert die Ästhetik der Präsentation. Die Schlagerkörbe finden sowohl Anwendung in Geschäften, Lagern und Tankstellen, wie auch im Büro und im Haushalt. Die Konstruktion ist an eine Regulierung der Höhe des Bodens angepasst. Perfekte Ausrüstung zur Promotion, Verkauf und Marketingaktionen.

Beschichtung: Verzinkt + Lack.

Technische Daten: Die Konstruktion aus verschweißten Stangen. Der Korb besitzt zusammenklappbare Seiten sowie höhenverstellbarer Boden.

Zulässige Belastung: 40 kg

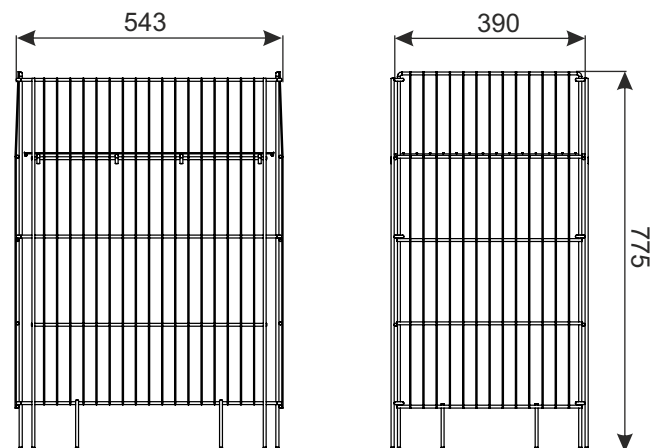

NAME DES PRODUKTS	BESCHICHTUNG	INDEX
Schlagerkorb DSK16 (550x390x770)	verzinkt + Lack	919-351-128

E1 DRAHTISCHEN, SCHLAGERKÖRBE

SCHLAGERKORB DSK 18 (550X550X770)



Korb nach Zusammenlegen

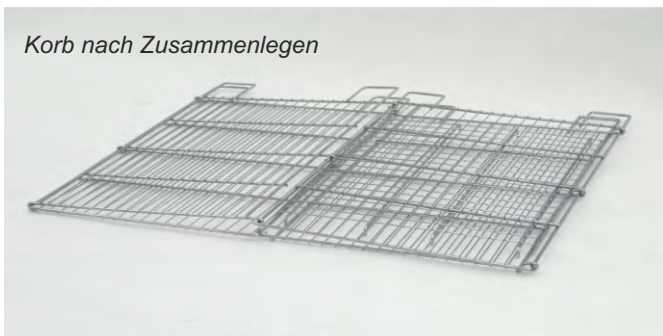

Die zusammenklappbare Konstruktion sichert die Ästhetik der Präsentation. Die Schlagerkörbe finden sowohl Anwendung in Geschäften, Lagern und Tankstellen, wie auch im Büro und im Haushalt. Die Konstruktion ist an eine Regulierung der Höhe des Bodens angepasst. Perfekte Ausrüstung zur Promotion, Verkauf und Marketingaktionen.

Beschichtung: Verzinkt + Lack.
Technische Daten: Die Konstruktion aus verschweißten Stangen. Der Korb besitzt zusammenklappbare Seiten sowie höhenverstellbarer Boden.
Zulässige Belastung: 50 kg

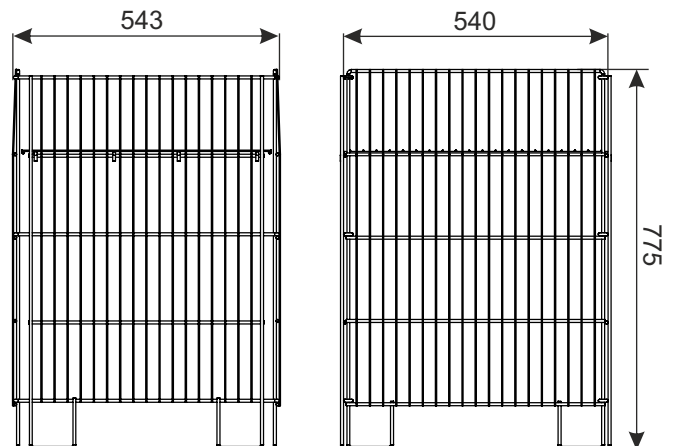

NAME DES PRODUKTS	BESCHICHTUNG	INDEX
Schlagerkorb DSK18 (550x550x770)	verzinkt + Lack	919-351-132

E1 DRAHTISCHEN, SCHLAGERKÖRBE

SCHLAGERKORB DSK 800X800 H780



Korb nach Zusammenlegen

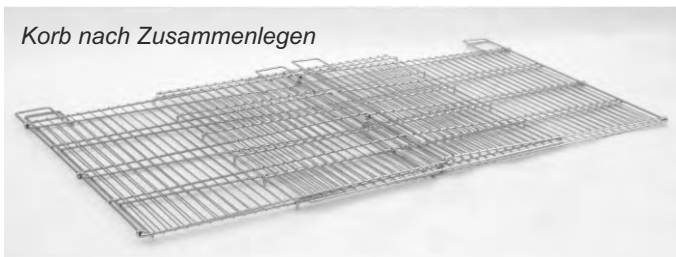

Die zusammenklappbare Konstruktion sichert die Ästhetik der Präsentation. Die Schlagerkörbe finden sowohl Anwendung in Geschäften, Lagern und Tankstellen, wie auch im Büro und im Haushalt. Die Konstruktion ist an eine Regulierung der Höhe des Bodens angepasst. Perfekte Ausrüstung zur Promotion, Verkauf und Marketingaktionen.

Beschichtung: Verzinkt + Lack.
Technische Daten: Die Konstruktion aus verschweißten Stangen. Der Korb besitzt zusammenklappbare Seiten sowie höhenverstellbaren Boden.
Zulässige Belastung: 50 kg

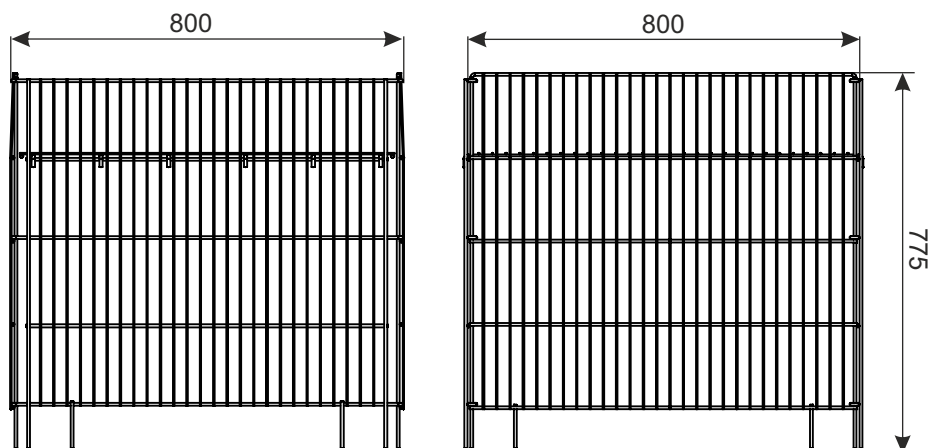

NAME DES PRODUKTS	BESCHICHTUNG	INDEX
Schlagerkorb DSK 800x800 H780	verzinkt + Lack	919-351-068

E1 DRAHTISCHEN, SCHLAGERKÖRBE

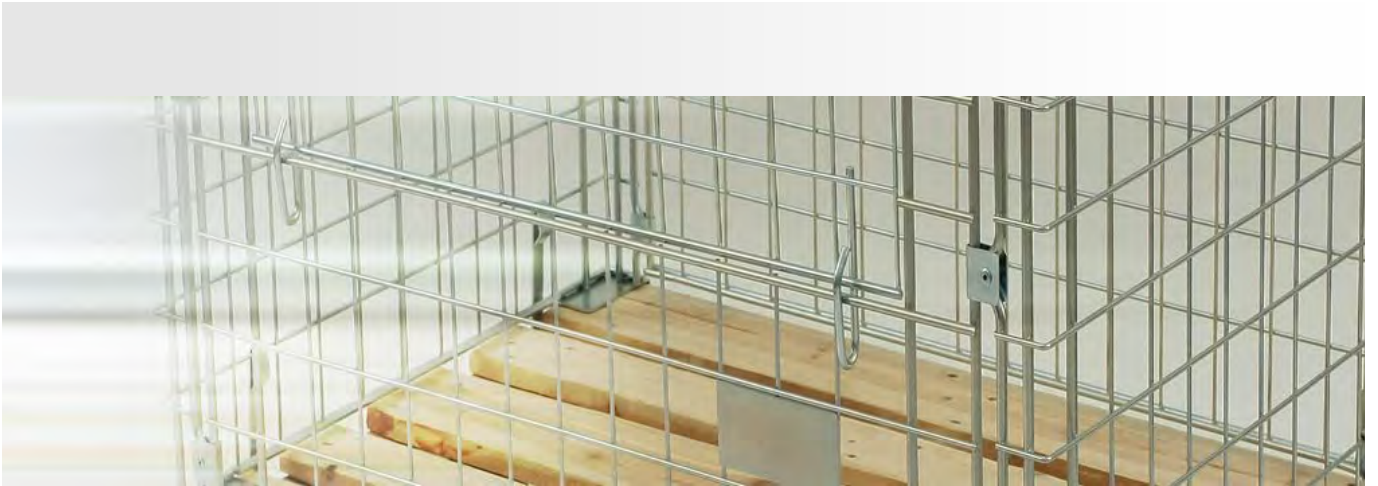

GITTERBOX, PALETTENAUFSATZES

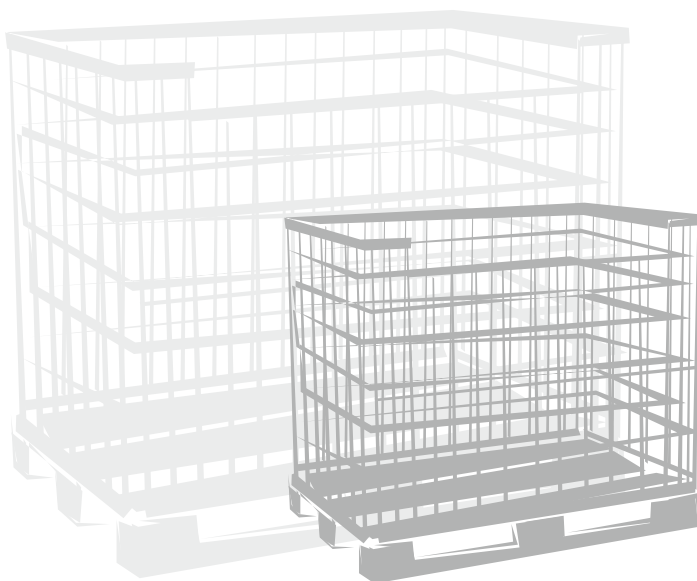

- 1 Faltgitterbehälter 800x600 H680
- 2 Gitterbox 1200x800
- 3 Palettenaufsatz 1200x800
- 4 Palettenaufsatz 1200x800 LIGHT I
- 5 Palettenaufsatz 1200x800 LIGHT II
- 6 Trenngittern für Palettenaufsätze 1200x800
- 7 Horizontale Trennwand für Palettenaufsatz 1200x800
- 8 Aufsatz 12x5 (1140x540)
- 9 3-Seitiger Palettenaufsatz H-1600
- 10 Palettenaufsatz 800x600 LIGHT I

The reproduce without prior permission is forbidden. In order to improve, the manufacturer reserves the right to implement modifications in its products. Recommendations for installation and use the products are provided for informational purposes only and does not imply any liability on the part of the manufacturer.

FALTGITTERBEHÄLTER 800X600 H680

Neuheit!



Durch die Möglichkeit, die Container zu stapeln, kann der genutzte Speicherplatz begrenzt werden.



Die Box stellt einen vollwertigen Container dar und ermöglicht die Lagerung und den Transport von Waren ohne Verwendung von Europaletten.

Der kippbare Rahmen an der Frontwand sichert einen einfachen Zugang zur Ware im Inneren des Behälters.

Beschichtung: verzinkt + Lack.

Technische Daten: Konstruktion aus Stahlstangen (geschweißte Gitter). An der Vorderseite ein Kipprahmen.

Zulässige Belastung (unter der Annahme gleichmäßige Verteilung der Ware):

- 1 Gitterbox: 400 kg,
- 2 Gitterbox: 400 kg+300 kg,
- 3 Gitterbox: 300 kg+300 kg+300 kg.

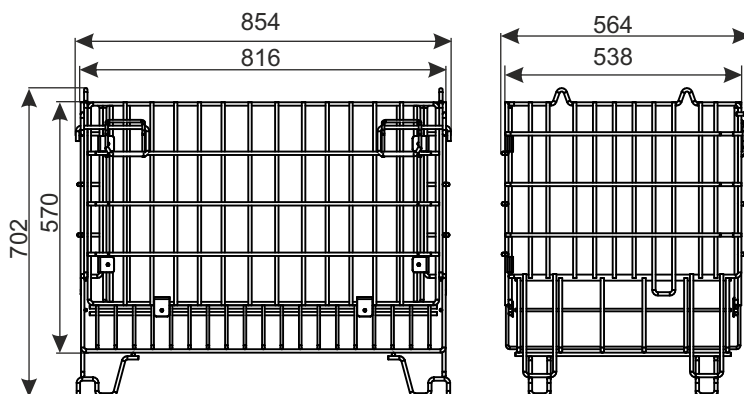
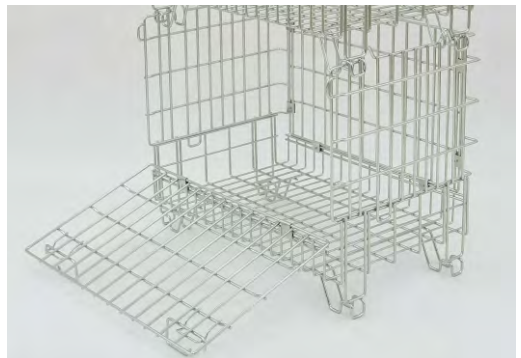

Kompakte Abmessungen nach dem Falten.



NAME DES PRODUKTS	BESCHICHTUNG	INDEX
Faltgitterbehälter 800x600 H680	verzinkt + Lack	919-351-477

E2 GITTERBOX, PALETTENAUFSETZES

GITTERBOX 1200x800



Die Box stellt einen vollwertigen Container dar und ermöglicht die Lagerung und den Transport von Waren ohne Verwendung von Europaletten. Die Möglichkeit der Stapelung bis vier Boxen erlaubt, die genutzte Lagerfläche um ein Vierte im Vergleich zur traditionellen Lagerung der gleichen Anzahl von Produkten einzuschränken. Die Metallfüße ermöglichen ein Anheben der Box mittels Gabelstapler sowie die Aufrechterhaltung der Sauberkeit im Lager. Während des Transports besteht die Möglichkeit des Übereinanderstapelns von zwei Boxen (Gesamthöhe 1.900 mm), was eine optimale Ausnutzung des Volumens der Ladefläche des Fahrzeugs ermöglicht. Der kippbare Rahmen an der Frontwand sichert einen einfachen Zugang zur Ware im Inneren des Behälters. Die Möglichkeit der großen Belastung einer einzelnen Box bewirkt, dass diese sich nicht nur als Behälter für leichte Waren bewehrt, sondern außerdem ein stabiles System der Organisation schwererer Produkte auf einer relativ geringen Fläche unter Aufrechterhaltung einer einfachen Beförderung darstellt. Die geringen Ausmaße nach dem Zusammenlegen der Box bewirken, dass diese wenn nicht genutzt keine überflüssige Lagerfläche einnimmt.



Beschichtung: verzinkt + Lack.

Technische Daten: Konstruktion aus Stahlstangen (geschweißte Gitter), oben mit Z-Stählen abgeschlossen. An der Vorderseite ein Kipprahmen.

Zulässige Belastung: (unter der Annahme gleichmäßige Verteilung der Ware):

- 1 Gitterbox: 1000 kg,
- 2 Gitterbox: 1000 kg+750 kg,
- 3 Gitterbox: 750 kg+750 kg+500 kg,
- 4 Gitterbox: 500 kg+500 kg+500 kg+500 kg.

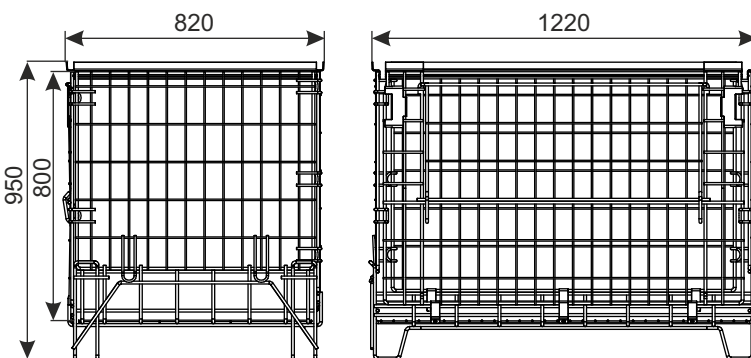

NAME DES PRODUKTS	BESCHICHTUNG	INDEX
Gitterbox 1200x800	verzinkt + Lack	919-350-656

E2 GITTERBOX, PALETTENAUFSETZES

PALETTENAUFSATZ 1200X800



Der Aufsatz stellt in Verbindung mit einer Palette einen vollwertigen Container dar und ermöglicht die Lagerung und den Transport von Waren mit Hilfe von Europaletten. Die Möglichkeit der Stapelung bis vier Sätzen (Aufsatz mit Palette) erlaubt die genutzte Lagerfläche um ein Vierte im Vergleich zur traditionellen Lagerung der gleichen Anzahl von Produkten einzuschränken. Während des Transports besteht die Möglichkeit des Übereinanderstapelns von zwei Paletten (Gesamthöhe 2040 mm), was eine optimale Ausnutzung des Volumens der Ladefläche des Fahrzeugs ermöglicht. Der kippbare Rahmen an der Frontwand oder Seitenwand sichert einen einfachen Zugang zur Ware im Inneren des Aufsatzes.

Die Möglichkeit der großen Belastung eines einzelnen Aufsatzes bewirkt, dass dieser sich nicht nur als Behälter für leichte Waren bewährt, sondern außerdem ein stabiles System der Organisation schwererer Produkte auf einer relativ geringen Fläche unter Aufrechterhaltung einer einfachen Beförderung darstellt. Die geringen Ausmaße nach dem Zusammenlegen (Stärke: nur 90 mm) des Aufsatzes bewirken, dass dieser wenn nicht genutzt ist, keine überflüssige Lagerfläche einnimmt.

Beschichtung: verzinkt + Lack.

Technische Daten: Die Konstruktion des Aufsatzes ist aus Stahlstangen und verschweißten Gittern gemacht. Oben und unten ist der Aufsatz mit Z-Stählen abgeschlossen. An der Vorderseite oder von der Seite befindet sich ein kippbarer Rahmen.

Zulässige Belastung: ((unter der Verwendung von Europalette und gleichmäßige Verteilung der Ware):

- 1 Palettenaufsatz: 900kg;
- 2 Palettenaufsätze: 900kg+750kg;
- 3 Palettenaufsätze: 900kg+500kg+500 kg;
- 4 Palettenaufsätze: 900kg+500kg+300kg+300 kg.

Zusätzliche Ausrüstung: Die Trennwand H-766 (für Palettenaufsatz 1200x800)

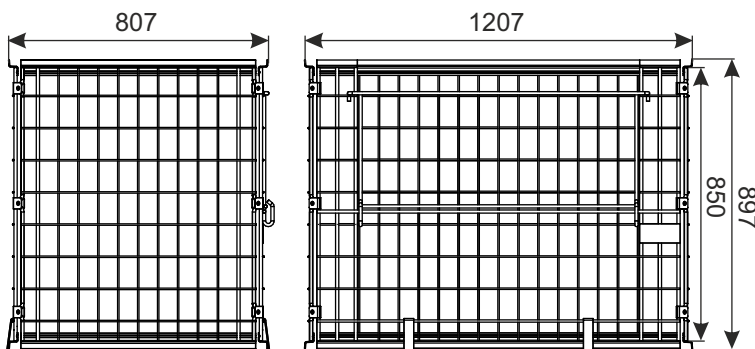

NAME DES PRODUKTS	BESCHICHTUNG	INDEX
Palettenaufsatz 1200x800 (abklappbar an der Breitseite)	verzinkt + Lack	919-350-652
Palettenaufsatz 1200x800 (abklappbar an der Schmalseite)	verzinkt + Lack	919-350-658
Zusätzliche Ausrüstung	BESCHICHTUNG	INDEX
Die Trennwand H-766 (für Palettenaufsatz 1200x800)	verzinkt + Lack	919-350-525

Produkt wird ohne Palette verkauft.

E2 GITTERBOX, PALETTENAUFSATZES

PALETTENAUFSATZ 1200X800 LIGHT I



Der Aufsatz stellt in Verbindung mit einer Palette einen vollwertigen Container dar und ermöglicht die Lagerung und den Transport von Schüttgut mit Hilfe von Europaletten. Die Möglichkeit der Stapelung von bis zu vier Sätzen (Aufsatz mit Palette) erlaubt es, die genutzte Lagerfläche um ein Vierte im Vergleich zur traditionellen Lagerung der gleichen Anzahl von Produkten einzuschränken. Während des Transports besteht die Möglichkeit des Übereinanderstapelns von zwei Paletten (Gesamthöhe; 2040 mm), was eine optimale Ausnutzung des Volumens der Ladefläche des Fahrzeugs ermöglicht. Der kippbare Rahmen an der Frontwand (1200 mm) sichert einen einfachen Zugang zur Ware im Inneren des Aufsatzes.

Es besteht die Möglichkeit des Kaufs eines zu öffnenden Aufsatzes mit einer Kantenlänge von 800 mm. Die Möglichkeit der großen Belastung eines einzelnen Aufsatzes (bis zu 800 kg) bewirkt, dass dieser sich nicht nur als Behälter für leichte Schüttgüter bewährt, sondern außerdem ein stabiles System der Organisation schwererer Produkte auf einer relativ geringen Fläche unter Aufrechterhaltung einer einfachen Beförderung darstellt. Die geringen Abmaße nach dem Zusammenlegen (Stärke: nur 90 mm) des Aufsatzes bewirken, dass dieser wenn nicht genutzt keine überflüssige Lagerfläche einnimmt.

Zusätzliche Ausrüstung: Die Trennwand LIGHT H-684 (für Palettenaufsatz 1200x800 LIGHT)

Beschichtung: verzinkt + Lack.

Technische Daten: Die Konstruktion des Aufsatzes ist aus Stahlstangen und verschweißten Gittern gemacht. Oben und unten ist der Aufsatz mit Z-Stählen abgeschlossen. An der Vorderseite befindet sich ein kippbarer Rahmen. Sie können Palettenaufsatz kaufen, die auf der kurzen Seite geöffnet ist.

Zulässige Belastung: (unter der Annahme Verwendung von Europalette und gleichmäßige Verteilung der Ware):

- 1 Palettenaufsatz: 900kg;
- 2 Palettenaufsätze: 900kg+750kg;
- 3 Palettenaufsätze: 900kg+500kg+500 kg;
- 4 Palettenaufsätze: 900kg+500kg+300kg+300 kg.

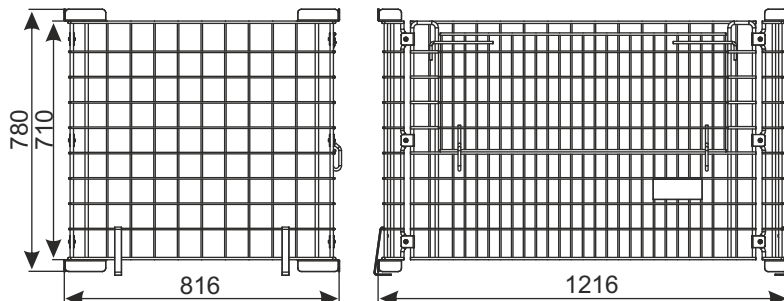

NAME DES PRODUKTS	BESCHICHTUNG	INDEX
Palettenaufsatz 1200x800 LIGHT I	verzinkt + Lack	919-350-649
Zusätzliche Ausrüstung	BESCHICHTUNG	INDEX
Die Trennwand LIGHT H-684 (für Palettenaufsatz 1200x800 LIGHT)	verzinkt + Lack	919-350-744

Produkt wird ohne Palette verkauft.

E2 GITTERBOX, PALETTENAUFSETZES

PALETTENAUFSATZ 1200X800 LIGHT II

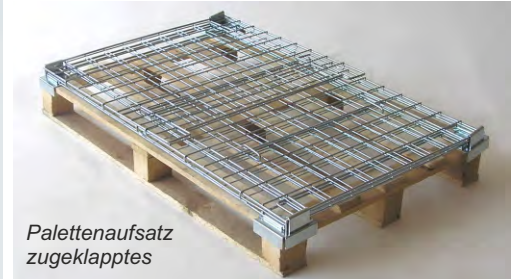

Der Aufsatz stellt in Verbindung mit einer Palette einen vollwertigen Container dar und ermöglicht die Lagerung und den Transport von Schüttgut mit Hilfe von Europaletten. Der kippbare Rahmen an der Frontwand (1200 mm) sichert einen einfachen Zugang zur Ware im Inneren des Aufsatzes.

Beschichtung: verzinkt + Lack.

Technische Daten: Die Konstruktion des Aufsatzes ist aus Stahlstangen und verschweißten Gittern gemacht. Oben und unten ist der Aufsatz mit Z-Stählen abgeschlossen. Abhängig von der Option ist der Palettenaufsatz **abklappbar an der Breit- oder Schmalseite**.

Zulässige Belastung: 900 kg (unter der Annahme Verwendung von Europalette und gleichmäßige Verteilung der Ware).

Nach Zusammenlegen eng an der Palette ist der Palettenaufsatz einfach zu transportieren. Die geringen Abmaße nach dem Zusammenlegen der Aufsatz bewirken, dass diese wenn nicht genutzt keine überflüssige Lagerfläche einnimmt (bis 30 Stück auf einer Palette nach Zusammenlegen).

Zusätzliche Ausrüstung: Die Trennwand LIGHT H-684 für Palettenaufsatz 1200x800 LIGHT

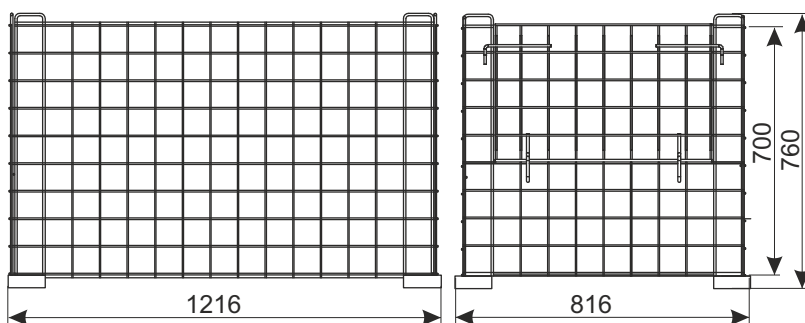

NAME DES PRODUKTS	BESCHICHTUNG	INDEX
Palettenaufsatz 1200x800 LIGHT II (abklappbar an der Breitseite 1200)	verzinkt + Lack	919-350-793
Palettenaufsatz 1200x800 LIGHT II (abklappbar an der Breitseite 800)	verzinkt + Lack	919-350-783
Zusätzliche Ausrüstung	BESCHICHTUNG	INDEX
Die Trennwand LIGHT H-684 (für Palettenaufsatz 1200x800 LIGHT)	verzinkt + Lack	919-350-744

Produkt wird ohne Palette verkauft.

E2 GITTERBOX, PALETTENAUFSATZES

TRENNGITTERN FÜR PALETTENAUFsätze 1200X800



Funktionelle Trennwand aus Draht zur Unterteilung des Aufsatzes in zwei getrennte Kammern ohne Erschwerung des Zugangs durch den Kipprahmen an der Frontseite des Aufsatzes. Dies ermöglicht die Lagerung und den Transport zweier verschiedener Produkte getrennt in einem Aufsatz.

Beschichtung: verzinkt + Lack.

Das Trenngitter stellt zusätzliche Ausrüstung und eignet sich für die Montage auf dem Artikel:

- Palettenaufsatz (empfohlen Trenngitter H-766)
- Palettenaufsatz LIGHT I (empfohlen Trenngitter H-684)
- Palettenaufsatz LIGHT II (empfohlen Trenngitter H-684)

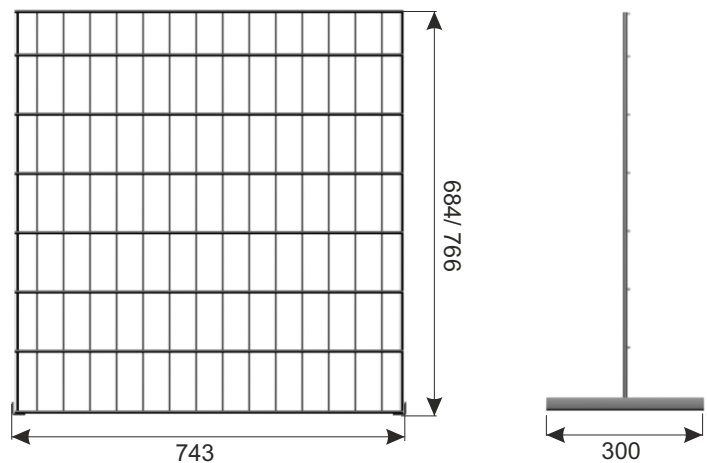

Trenngitter H-766
mit Palettenaufsatz



Trenngitter H-684
mit Palettenaufsatz LIGHT I



Trenngitter H-684
mit Palettenaufsatz LIGHT II

NAME DES PRODUKTS	BESCHICHTUNG	INDEX
Die Trenngitter H-766 (für Palettenaufsatz 1200x800)	verzinkt + Lack	919-350-525
Die Trenngitter LIGHT H-684 (für Palettenaufsatz 1200x800 LIGHT)	verzinkt + Lack	919-350-744

E2 GITTERBOX, PALETTENAUFsatzES

HORIZONTALE TRENWAND FÜR PALLETENAUFSATZ 1200x800

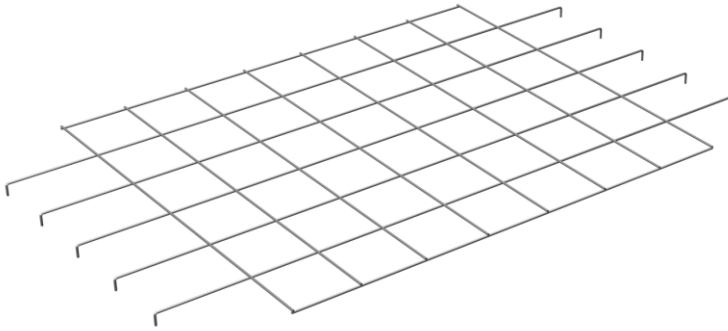

Horizontale Trennwand aus Draht ermöglicht Positionierung von Produkte in Form einer Rolle in einer vertikalen Position und sie verhindert ihrer Umstürzen. Zwecks Gewährleistung der Stabilität der vertikalen Anordnung der Produkte wird Installation von zwei horizontalen Trennwände im Palletenaufstaz empfohlen - eine Trennwand unten und eine andere oben.

Beschichtung: galvanisch verzinkt.

Die Trennwand ist optionales Zubehör und sie ist geeignet für die Montage auf Produkte: - Palletenaufsatz 1200x800

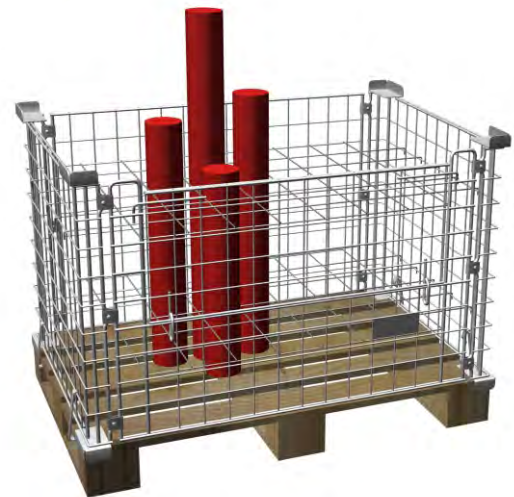

Anwendungsbeispiel

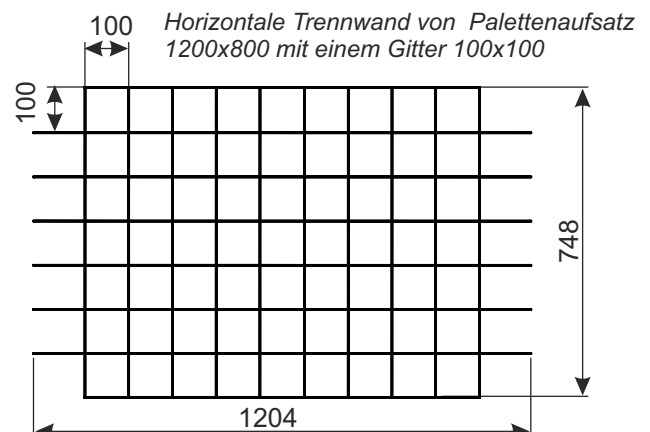
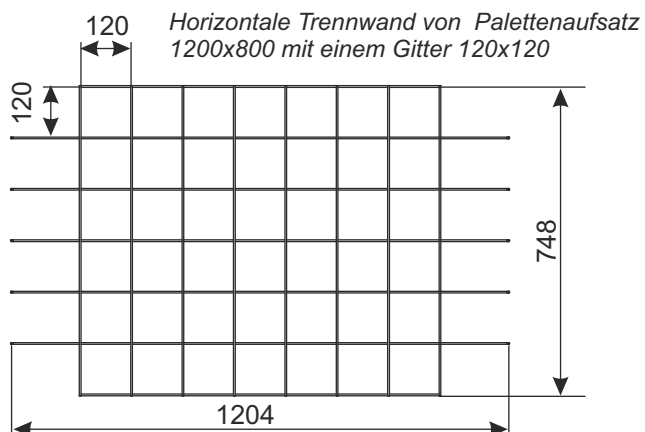

NAME DES PRODUKTS	BESCHICHTUNG	INDEX
Horizontale Trennwand für Palletenaufsatz 1200x800 mit einem Gitter 120x120	verzinkt	919-350-781
Horizontale Trennwand für Palletenaufsatz 1200x800 mit einem Gitter 100x100	verzinkt	919-350-857

E2 GITTERBOX, PALETTENAUFSATZES

AUFSATZ 2x5 (1140x540) AUF PALLETENAUFSATZ 200x800 LIGHT I MONTIERT

Montage von Aufsatz auf Palettenaufsatz LIGHT I

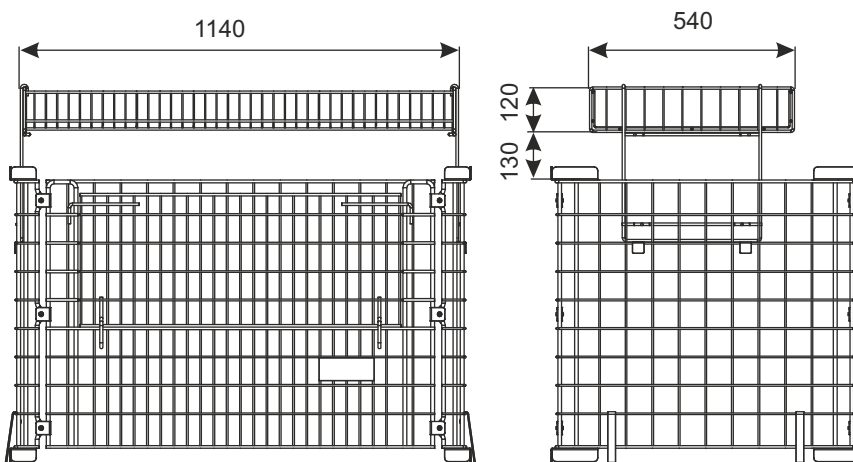

Aufsatz ist eine einfache und zuverlässige Weise für Ausstellung der leichten Produkte mit geringem Platzbedarf. Einfache Installation auf dem Palettenaufsatz 1200x800 LIGHT I ermöglicht Exposition der großen Menge von Produkte und bietet zusätzliche Fläche für Verkauf. Aufsatz kann auf Palettenaufsatz LIGHT I 1200x800 installiert wird.

Beschichtung: verzinkt + Lack oder Chrom.

Technische Daten: Der Korb und die Griffe des Aufsatzes sind aus Draht gemacht.

Zulässige Belastung: ca 20 kg (unter der Annahme gleichmäßige Verteilung der Ware).

NAME DES PRODUKTS	BESCHICHTUNG	INDEX
Aufsatz12x5 (1140x540)	Chrom	919-320-535
Aufsatz 12x5 (1140x540)	verzinkt + Lack	919-350-821

E2 GITTERBOX, PALETTEAUFSETZES

3-SEITIGER PALETTENAUFSATZ H-1600

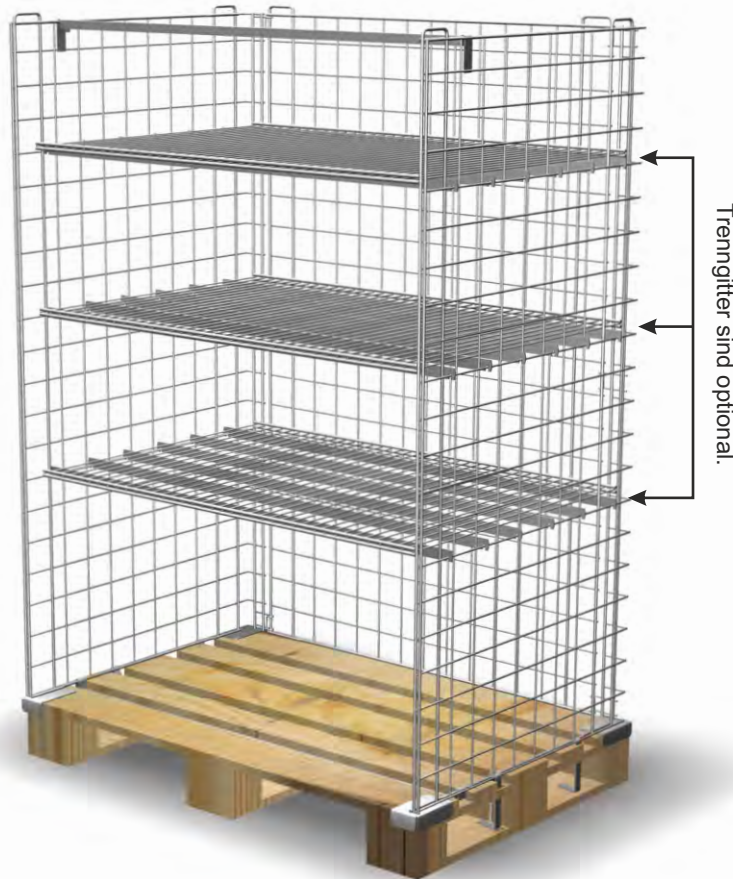

Der Aufsatz stellt in Verbindung mit einer Palette einen vollwertigen Container dar und ermöglicht die Lagerung und den Transport von Schüttgut mit Hilfe von Europaletten.

Beschichtung: verzinkt + Lack.

Technische Daten: Die Konstruktion des Aufsatzes ist aus Stahlstangen und verschweißten Gittern gemacht. Oben und unten ist der Aufsatz mit Schutzecken aus Blech abgeschlossen. **Für das Gehäuse können horizontale Trenngitter montiert werden.** Die Anzahl der Trenngitter für einen Satz - nach Vereinbarung. In der Höhe variabel einhängbarer Trennwand.

Zulässige Belastung: (unter der Annahme Verwendung von Europalette und gleichmäßige Verteilung der Ware):
Horizontales Trenngitter - 50 kg,
Gesamtbelastung - 1000 kg.

Die geringen Abmaße nach dem Zusammenlegen der Palettenaufsatz bewirken, dass diese wenn nicht genutzt keine überflüssige Lagerfläche einnimmt.

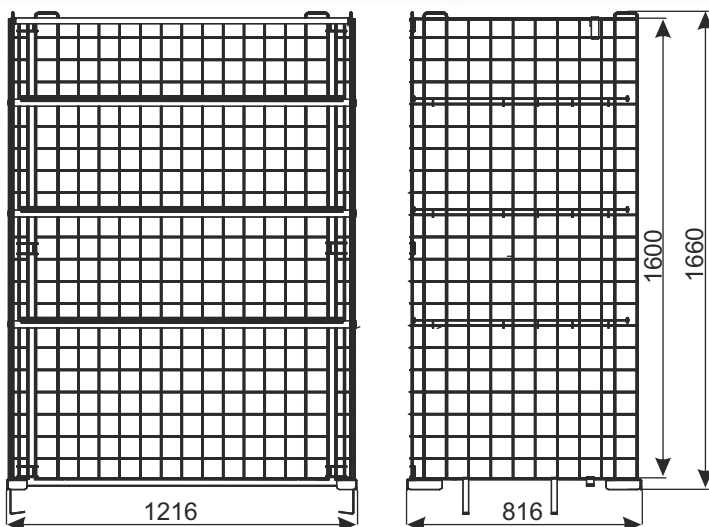

Palettenaufsatz nach Zusammenlegen

NAME DES PRODUKTS	BESCHICHTUNG	INDEX
3-Seitiger Palettenaufsatz H-1600 (ohne die horizontalen Trenngitter)	verzinkt + Lack	919-350-853
Horizontales Trenngitter für 3-Seitiger Palettenaufsatz H-1600	verzinkt + Lack	919-350-859

Produkt wird ohne Palette verkauft.

E2 GITTERBOX, PALETTENAUFSATZES

PALETTENAUFSATZ 800X600 LIGHT I



Der Aufsatz stellt in Verbindung mit einer Palette einen vollwertigen Container dar und ermöglicht die Lagerung und den Transport von Schüttgut mit Hilfe von Europaletten. Die Möglichkeit des mehrschichtigen Anordnens erlaubt eine ausgenutzte Lagerfläche einzugrenzen. Das verstellbare Rähmchen an der Seitenwand sichert einen leichten Zugang zu der Ware im Inneren eines Gehäuses.

Die Möglichkeit der großen Belastung eines einzelnen Aufsatzes bewirkt, dass dieser sich nicht nur als Behälter für leichte Schüttgüter bewährt, sondern außerdem ein stabiles System der Organisation schwererer Produkte auf einer relativ geringen Fläche unter Aufrechterhaltung einer einfachen Beförderung darstellt. Die geringen Abmaße nach dem Zusammenlegen (Stärke: nur 90 mm) des Aufsatzes bewirken, dass dieser wenn nicht genutzt keine überflüssige Lagerfläche einnimmt.

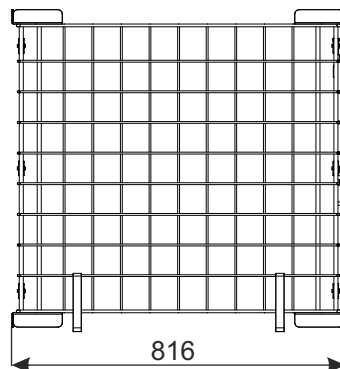
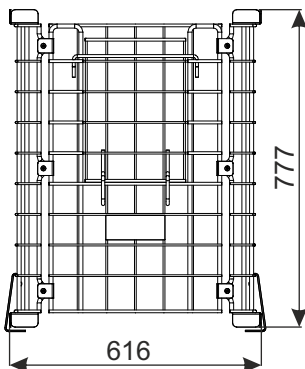

Beschichtung: verzinkt + Lack.

Technische Daten: Die Konstruktion des Aufsatzes ist aus Stahlstangen und verschweißten Gittern gemacht. Oben und unten ist der Aufsatz mit Z-Stählen abgeschlossen. Das verstellbare Rähmchen an der Seitenwand.

Zulässige Belastung (unter der Annahme gleichmäßige Verteilung der Ware):

- 1 Gitterbox: 400 kg,
- 2 Gitterbox: 300 kg+200 kg,
- 3 Gitterbox: 200 kg+200 kg+100 kg.

NAME DES PRODUKTS	BESCHICHTUNG	INDEX
Palettenaufsatz 800x600 LIGHT I abklappbar auf der Schmalseite	verzinkt + Lack	919-351-048

E2 GITTERBOX, PALETTENAUFSATZES

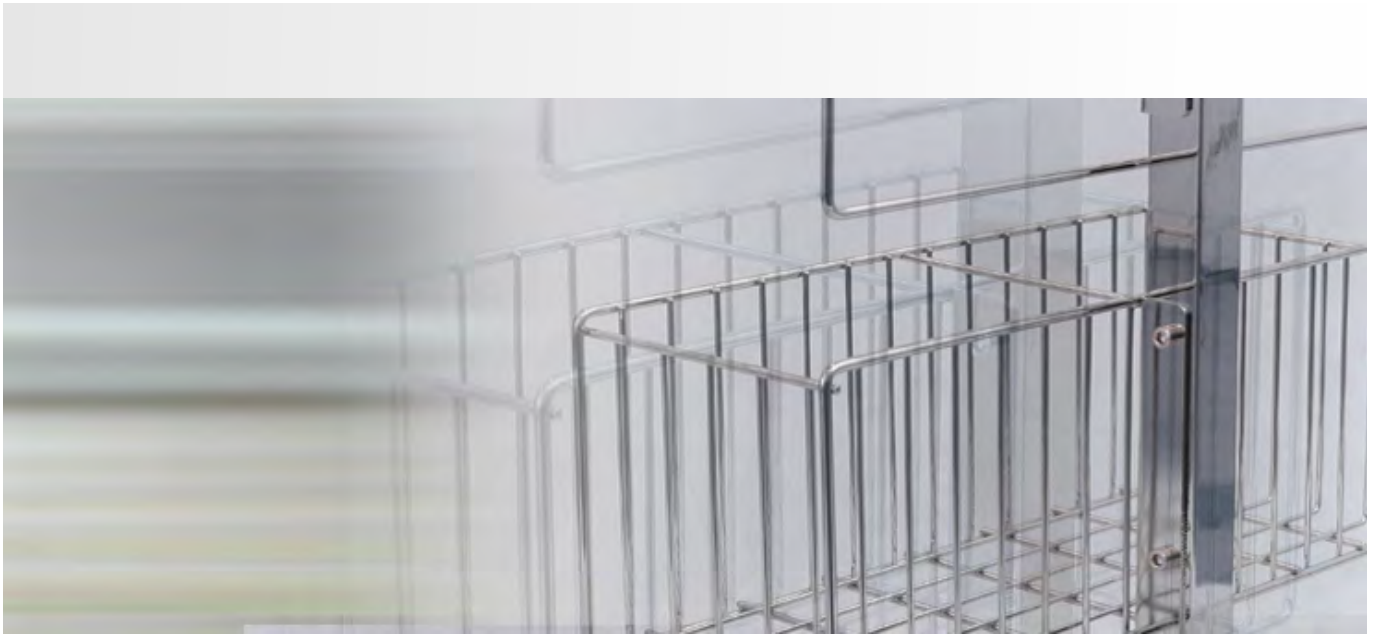

SPEZIELLE LADENAUSSTATTUNG



E3 SPEZIELLE LADENAUSSTATTUNG

- 1 Packtisch
- 2 Ständer für isotherme Beuteln
- 3 Doppelkorb auf Rollen mit Plastiktüten
- 4 Griff für Korb auf Rollen mit Plastiktüten befestigt auf Tragarm des Fachboden
- 5 Ständer für Korb auf Rollen mit Plastiktüten
- 6 Ständer für Plastiktüten, Papiertüten und Handschuhe
- 7 Ständer mit Behälter für Flugblätter A4 und A5
- 8 Griff mit Behälter für Flugblätter A4 und A5
- 9 Griff mit Behälter für Flugblätter A4 und A5 Befestigungsschraube montiert
- 10 Einstellbarer Gemüsestand S2
- 11 Einstellbarer Gemüsestand S3
- 12 Der Ständer für die Schnittblumen
- 13 Gestell für Schnitt - und Topfblumen
- 14 3-Fach einstellbarer Ständer
- 15 Runder Korb KO-580x720
- 16 Ständer für 3 Abfallsäcke
- 17 Fächerschrank
- 18 Gondel mit Rollo und Räder
- 19 Zubehör für Kühlgeräte

Die Reproduktion ohne vorherige Genehmigung ist verboten. Um sich zu verbessern, behält sich der Hersteller das Recht vor, Änderungen an ihren Produkten zu implementieren. Empfehlungen für die Installation und Verwendung von Produkte sind nur zu Informationszwecken zur Verfügung gestellt und ziehen keine Haftung des Herstellers.

E3 SPEZIELLE LADENAUSSTATTUNG

PACKTISCH



Tisch für die Verpackung von Gütern ermöglicht das Umpacken und Verpackung von Produkten im Laden gekauft.

Beschichtung: Pulverbeschichtet, Gitter verzinkt + Lack.

Technische Daten: Die Konstruktion aus Profilen, Tischplatten aus Blech, Unterer Fachboden aus Stahlstangen.

Zulässige Belastung (unter der Annahme gleichmäßige Verteilung der Ware): ca 200 kg für oberen Fachboden, ca 100 für unteren Fachboden.

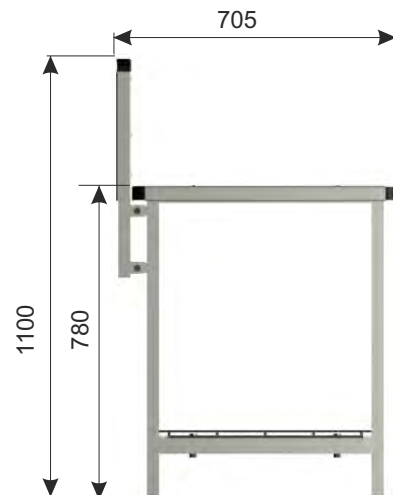
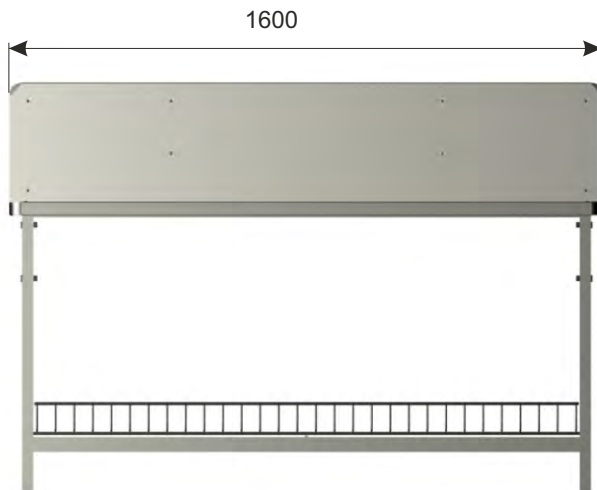

NAME DES PRODUKTS	BESCHICHTUNG	INDEX
Packtisch	Pulverlack	919-343-025

E3 SPEZIELLE LADENAUSSTATTUNG

STÄNDER FÜR ISOTHERME BEUTELN



Freistehender Ständer für isotherme Beuteln dient zur Präsentation und Verkauf von isotherme Beuteln. Es ist vor allem neben Kühlgeräte verwendet.

Beschichtung: Verzinkt + Lack.

Technische Daten: Ständer besteht aus Elementen Basis aus gebogenen Blech und Beine aus Profilen mit geschweißtem Flachstahl, der Installation zu der Basis ermöglicht. Am Rack wurde ein Griff (aus Draht und Flachstahl) für isotherme Beutel montiert. Bodeninstallation mittels chemischer Anker.

Zulässige Belastung: 5 kg.

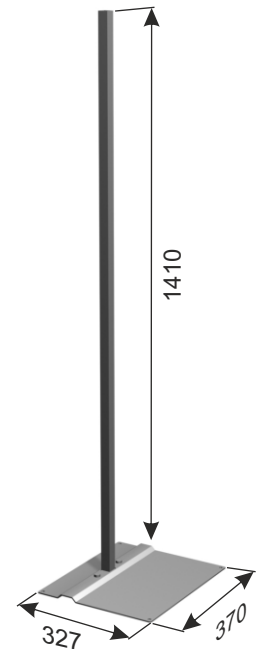

ZUSÄTZLICHE AUSRÜSTUNG:

Der Griff für Ständer

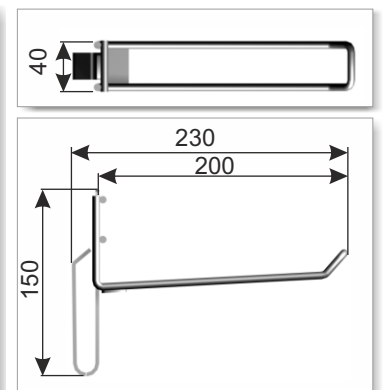
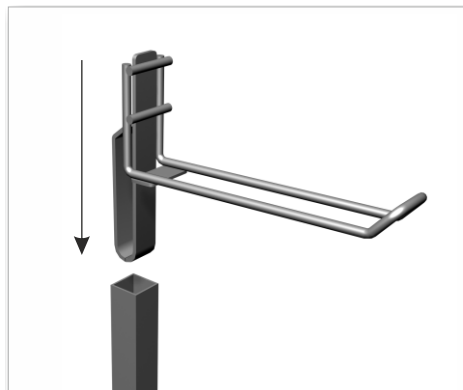

NAME DES PRODUKTS	BESCHICHTUNG	INDEX
Ständer für isotherme Beuteln	verzinkt + Lack	919-350-698
ZUSÄTZLICHE AUSRÜSTUNG	BESCHICHTUNG	INDEX
Der Griff für Ständer	verzinkt + Lack	919-350-699

E3 SPEZIELLE LADENAUSSTATTUNG

DOPPELKORB AUF ROLLEN MIT PLASTIKTÜTEN

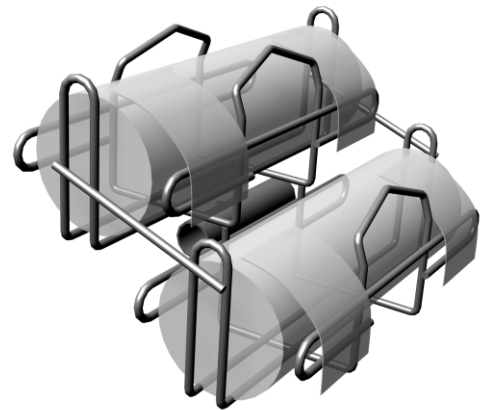

Korb für Plastiktüten auf Rollen ist ein Behälter für Rolle mit Plastiktüten. Das ermöglicht die Lokalisierung der Rollen mit Plastiktüten an einem geeigneten Ort (z. B. Gemüse Stand). Drei Typen von Griffen erlauben die Befestigung von den Behälter auf Tragarm des Fachboden oder auf freistehenden Stand.

ZUSÄTZLICHE ELEMENTEN:

Griff befestigt auf Tragarm des Fachboden (recht, links, Universal)

Stand mit dem Korb auf einer Rolle mit Plastiktüten

Beschichtung: Verzinkt + Lack.
Technische Daten: Der Behälter aus Draht und Rohr.
Zulässige Belastung: ca 10 kg.
Korbvolumen:
 Maximaler Rollendurchmesser $\varnothing 85$ mm,
 Maximale Rollenbreite 260 mm.

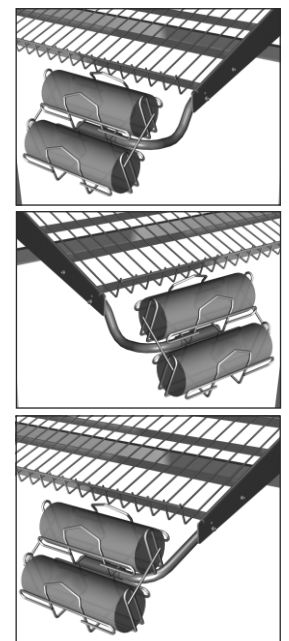
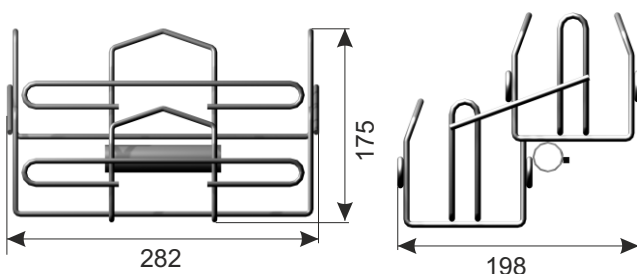

NAME DES PRODUKTS	BESCHICHTUNG	INDEX
Doppelkorb auf Rollen mit Plastiktüten	verzinkt + Lack	919-350-685
ZUSÄTZLICHE ELEMENTEN	BESCHICHTUNG	INDEX
Der rechte Griff für Korb auf Rollen mit Plastiktüten	verzinkt + Lack	919-350-688
Der linke Griff für Korb auf Rollen mit Plastiktüten	verzinkt + Lack	919-350-687
Der universale Griff I für Korb auf Rollen mit Plastiktüten	verzinkt + Lack	919-350-686
Ständer mit dem Korb auf Rollen mit Plastiktüten	verzinkt + Lack	919-350-828

E3 SPEZIELLE LADENAUSSTATTUNG

GGRIFF FÜR KORB AUF ROLLEN MIT PASTIKTÜTEN BEFESTIGT AUF TRAGARM DES FACHBODEN

Griff bestimmt zur Montage des Korbes auf einem Fachboden durch Befestigung den Griff mit Schrauben am Tragarm. Der Korb auf Rollen mit Plastiktüten ist auf Griff durch Verhängung des Korbes auf das Rohr und Befestigung mit Schrauben.

Beschichtung: Verzinkt + Lack.

Technische Daten: Der Behälter aus Draht und Rohr.

Zulässige Belastung: ca 10 kg.

Der rechte Griff

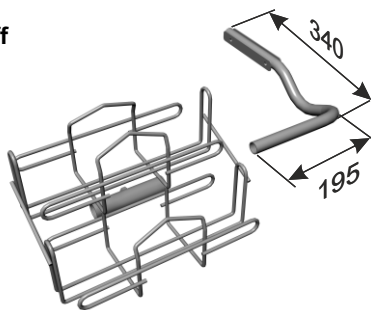

Der linke Griff

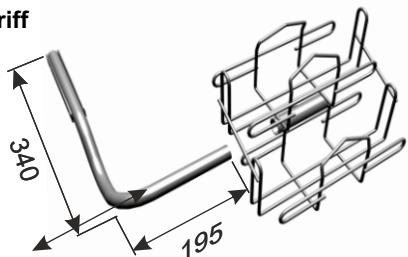

Der universale Griff

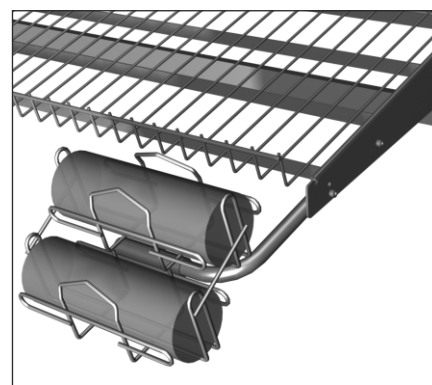
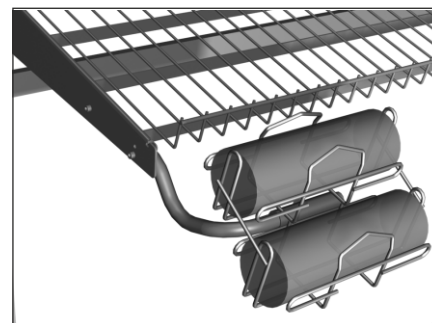
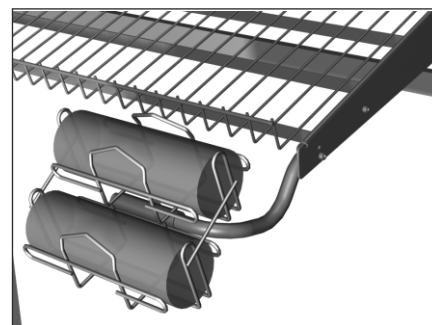
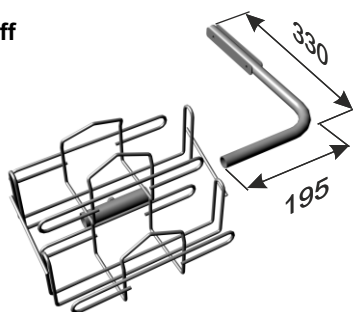

NAME DES PRODUKTS	BESCHICHTUNG	INDEX
Der rechte Griff für Korb auf Rollen mit Plastiktüten	verzinkt + Lack	919-350-688
Der linke Griff für Korb auf Rollen mit Plastiktüten	verzinkt + Lack	919-350-687
Der universale Griff I für Korb auf Rollen mit Plastiktüten	verzinkt + Lack	919-350-686
ZUSÄTZLICHE ELEMENTEN	BESCHICHTUNG	INDEX
Doppelkorb auf Rollen mit Plastiktüten	verzinkt + Lack	919-350-685

E3 SPEZIELLE LADENAUSSTATTUNG

STÄNDER FÜR DEN KORB FÜR ROLLEN MIT PASTIKTÜTEN



Fuß für Behälter auf einer Rolle ist eine der Lösungen, die die Lokalisierung der Rollen mit Plastiktüten an einem geeigneten Ort (z. B. bei dem Gemüse Stand) ermöglicht.

Beschichtung: Verzinkt + Lack.

Technische Daten: Der Fuß aus Rohr. Basis aus Blech, Befestigung des Behälter durch Anziehen auf den Fuß den Bügel von Behälter.

Zulässige Belastung: ca 10 kg.

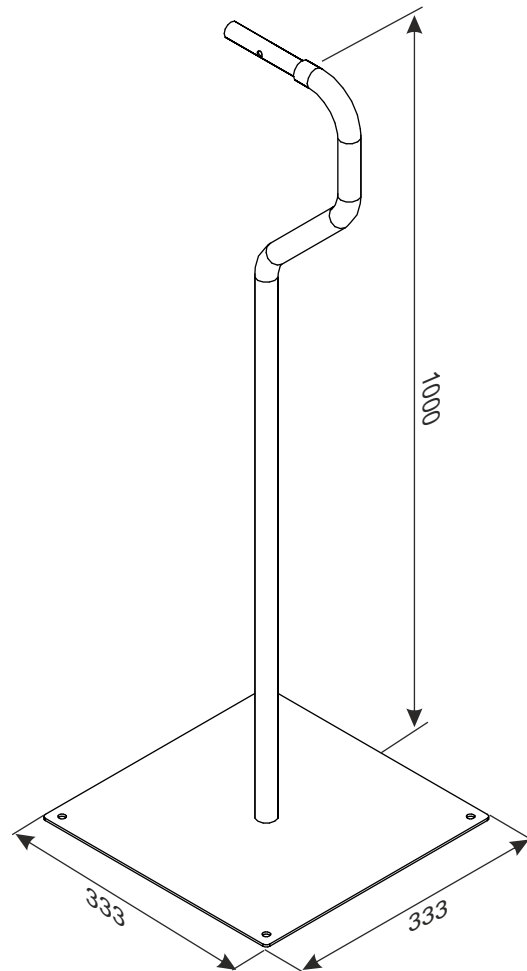

NAME DES PRODUKTS	BESCHICHTUNG	INDEX
Ständer für den Korb für Rollen mit Plastiktüten	verzinkt + Lack	919-350-828

ELEMENTS ADAPTED FOR ASSEMBLY WITH THE GRIP	BESCHICHTUNG	INDEX
Doppelkorb für Rollen mit Plastiktüten	verzinkt + Lack	919-350-685

E3 SPEZIELLE LADENAUSSTATTUNG

STÄNDER FÜR PLASTIKTÜTEN, PAPIERTÜTEN UND HANDSCHUHE

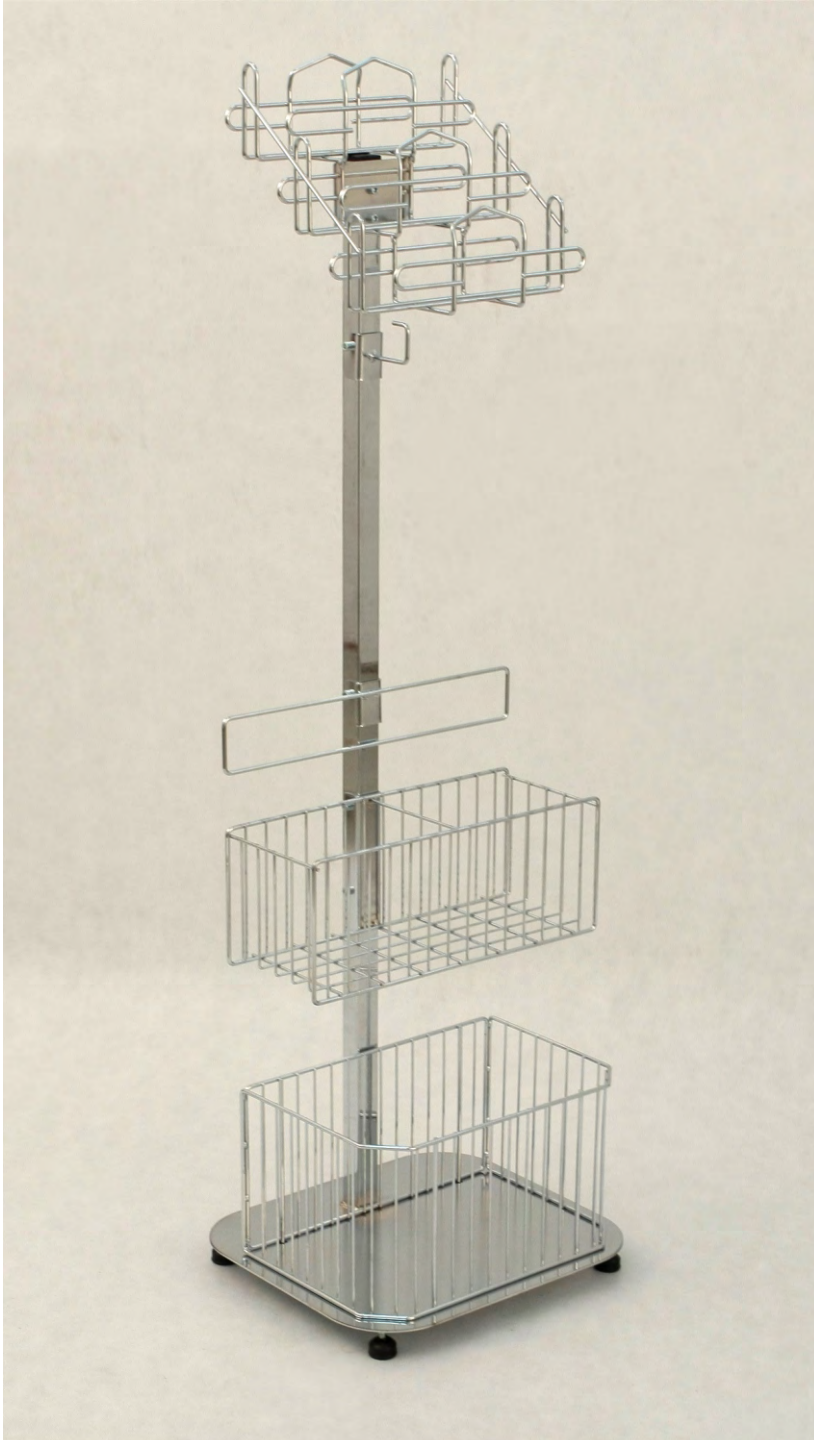

Beschichtung: Chrom

Technische Daten: Konstruktion aus Profilen, Blech und Stäben. Komponenten miteinander verschraubt.

Zulässige Belastung:

Griff für Plastiktüten – 10 kg,
Haken für Handschuhe – 5 kg,
Korb für Papiertüten – 10 kg,
Unterbrett – 20 kg.

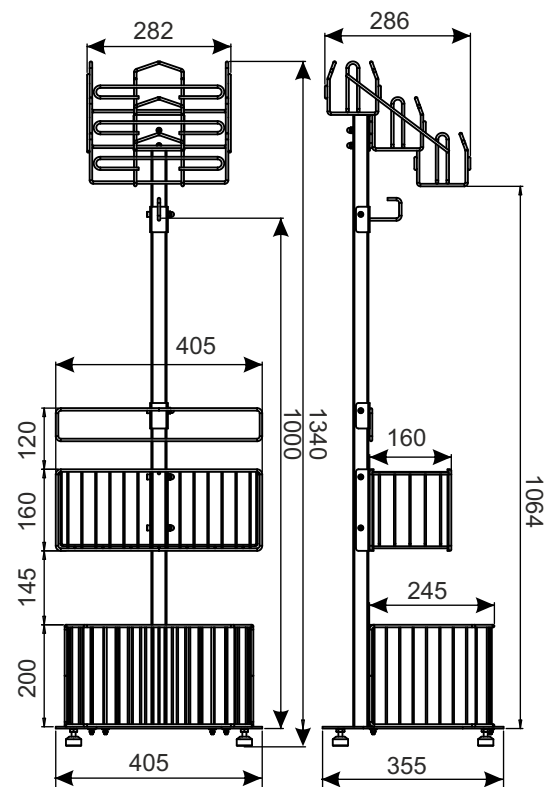

NAME DES PRODUKTS	BESCHICHTUNG	INDEX
Ständer für Plastiktüten, Papiertüten und Handschuhe	Chrom	919-320-568

E3 SPEZIELLE LADENAUSSTATTUNG

DAMIX Sp z o.o. ul. Bohaterów Czerwca 1956r. nr 3; PL - 87-500 Rypin
tel. +48 54 280 34 93; fax +48 54 280 45 40; e-mail: damix@damix.pl; handel@damix.pl, www.damix.pl

All rights reserved
05 03 2018

STÄNDER MIT BEHÄLTER FÜR FLUGBLÄTTER A4 UND A5

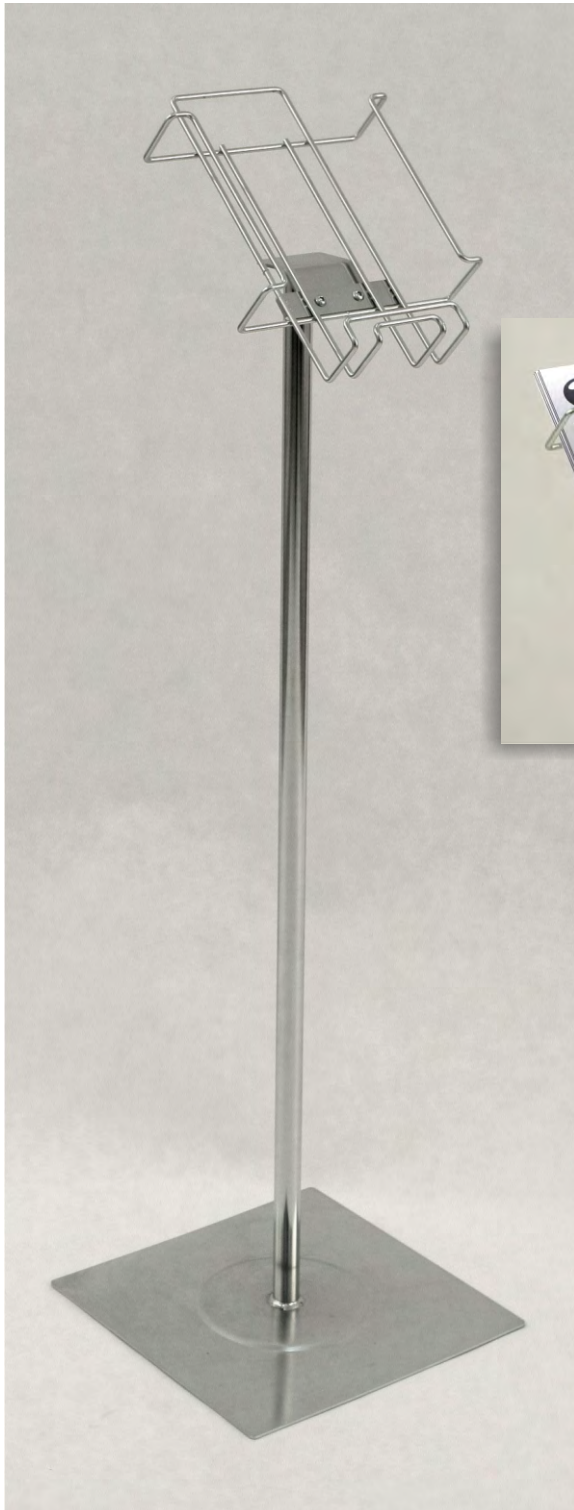

Der Ständer mit Behälter für Flugblätter dient als feistehendes Display für Flugblätter des Formates A4 – A5.

Beschichtung: Verzinkt + Lack.

Technische Daten: Konstruktion des Ständers aus dem biegsamen Rohr, Boden aus Blech und Griff aus Blech. Dieser Griff wird mittels den Schrauben mit der Behälter für Flugblätter verbunden. Der Behälter aus Draht.

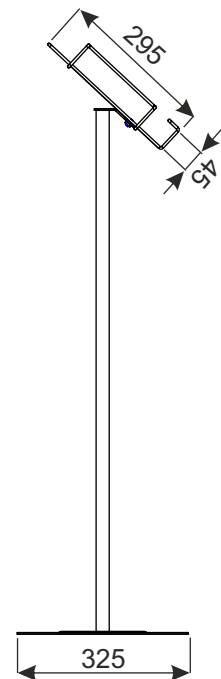
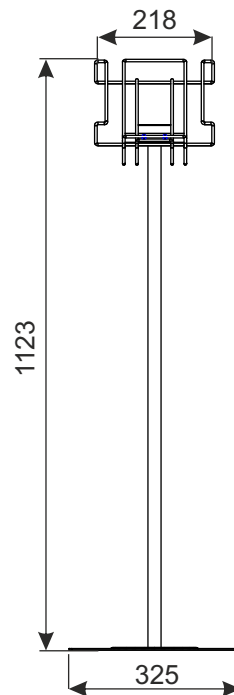
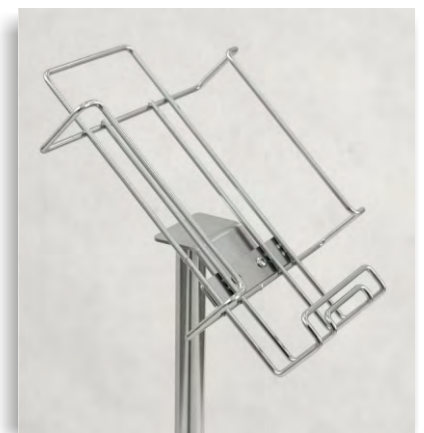

NAME DES PRODUKTS	BESCHICHTUNG	INDEX
Ständer mit Behälter für Flugblätter A4 und A5	verzinkt + Lack	919-351-031

E3 SPEZIELLE LADENAUSSTATTUNG

GRIFF MIT BEHÄLTER FÜR FLUGBLÄTTER A4 UND A5

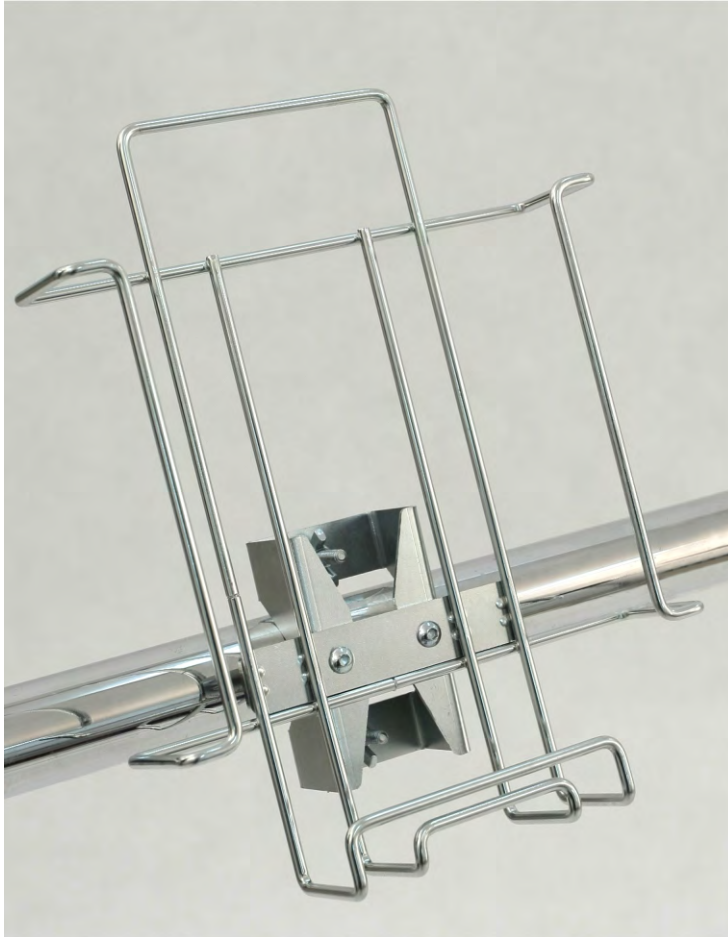

Der Griff mit dem Behälter für Flugblätter dient als Display für Flugblätter des Formates A4 – A5. Der Griff wird auf dem horizontalen Rohr montiert. Dieses Rohr kann z. B. Element von Raumteiler oder Einkaufswagenfahrt sein.

Beschichtung: Verzinkt + Lack.

Technische Daten: Die Konstruktion des Griffes ist aus Blech ausgeführt. Dieser Griff ist mittels den Schrauben mit dem Behälter für Flugblätter verbunden. Der Behälter ist aus Draht ausgeführt. Der Griff wird auf dem horizontalen Rohr mit Hilfe von Stab montiert. Dieser Stab wird mittels Flügelmutter festgeschraubt.

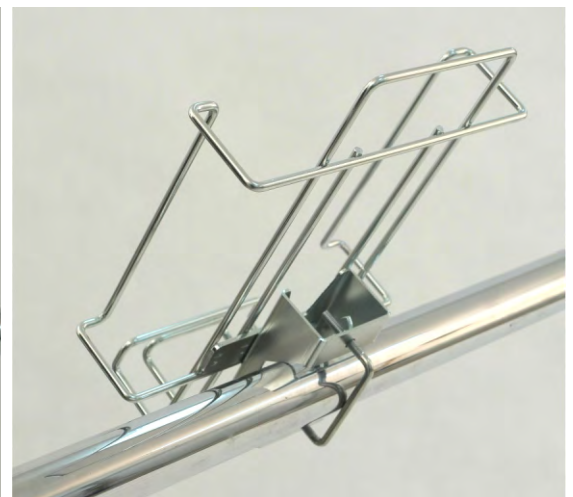
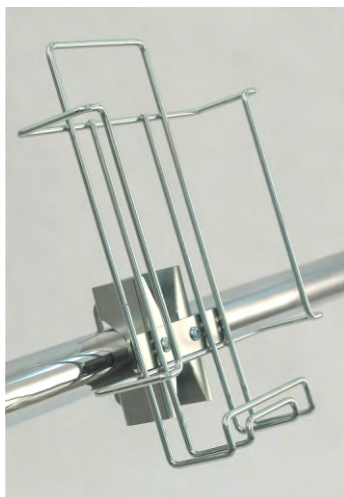
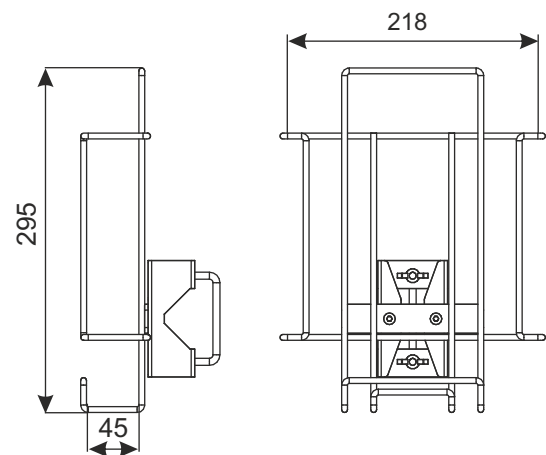

NAME DES PRODUKTS	BESCHICHTUNG	INDEX
Griff mit Behälter für Flugblätter A4 und A5	verzinkt + Lack	919-351-032

E3 SPEZIELLE LADENAUSSTATTUNG

DAMIX Sp z o.o. ul. Bohaterów Czerwca 1956r. nr 3; PL - 87-500 Rypin
tel. +48 54 280 34 93; fax +48 54 280 45 40; e-mail: damix@damix.pl; handel@damix.pl, www.damix.pl

All rights reserved
05 03 2018

GRIFF MIT BEHÄLTER FÜR FLUGBLÄTTER A4 UND A5 MITTELS BEFESTIGUNGSSCHRAUBE MONTIERT

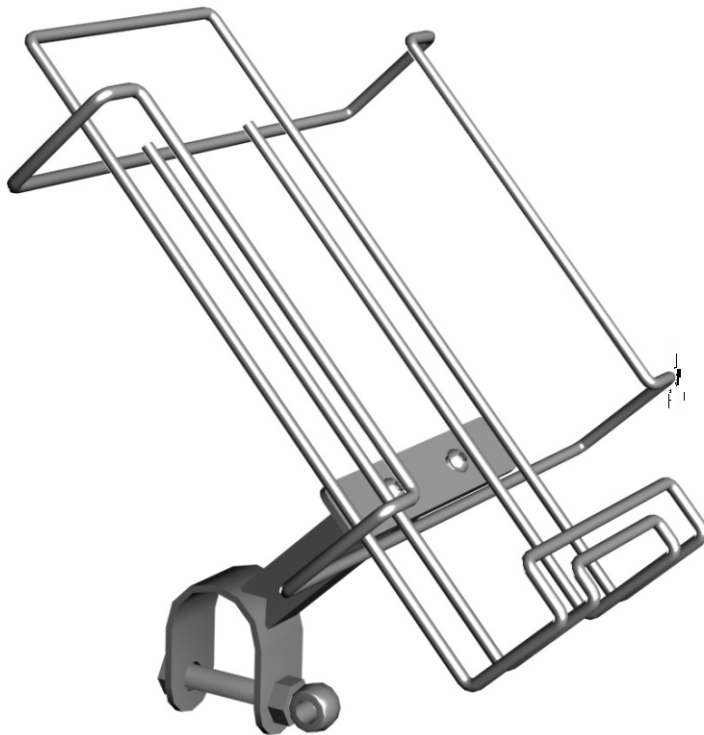

Der Griff mit dem Behälter für Flugblätter dient als Display für Flugblätter des Formates A4 – A5. Der Griff wird auf dem horizontalen Rohr montiert. Dieses Rohr kann z. B. Element von Raumteiler oder Einkaufswagenfahrt sein.

Beschichtung: Verzinkt + Lack.

Technische Daten: Der Griff mit dem Behälter gibt es mittels Schrauben verdreht. Behälter aus Draht. Griff wird an dem horizontalen Rohr \varnothing 40 mm durch seinem Einführung auf Rohr und Anziehen der Befestigungsschraube montiert

Anwendungsbeispiel - Montage am Kundenführung:

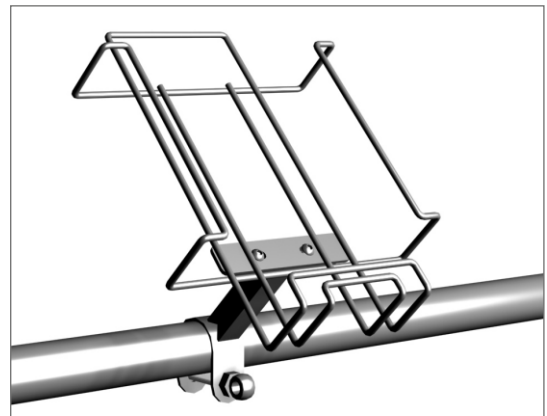

Anwendungsbeispiel - Montage an der Barriere am Eingang:

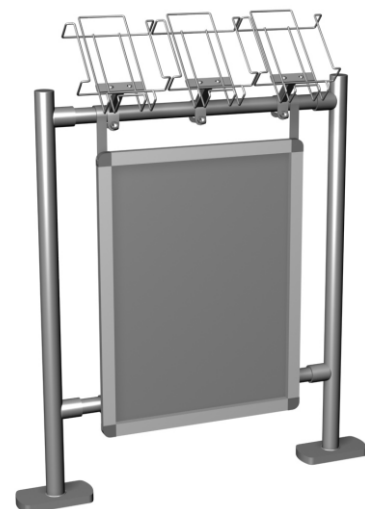
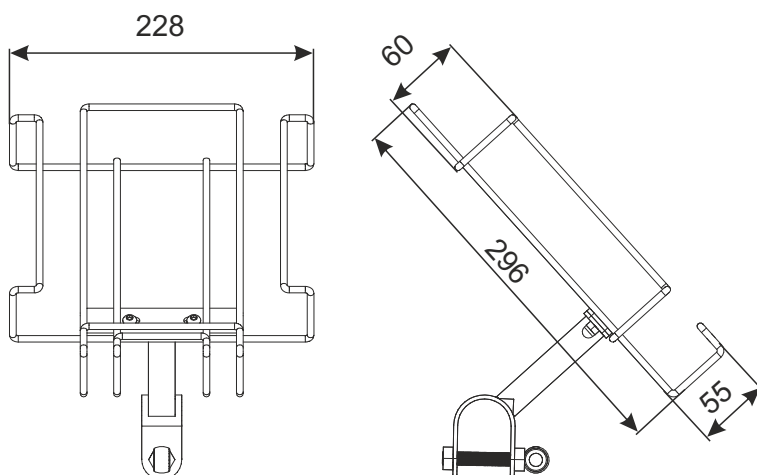

NAME DES PRODUKTS	BESCHICHTUNG	INDEX
Griff mit Behälter für Flugblätter A4 und A5 Befestigungsschraube montiert	verzinkt + Lack	919-351-259v2

E3 SPEZIELLE LADENAUSSTATTUNG

EINSTELLBARER GEMÜSESTAND S2



Gemüsestand dient zur Ausstellung und zum Verkauf von Obst und Gemüse im Kisten. Auf einem Rack können zwei Kisten für Gemüse gelegt werden.

Beschichtung: Verzinkt + Lack oder optional oberes Gestell verzinkt + Pulverlack.

Technische Daten: Der Ständer aus Profilen und Rohren; Rädern $\varnothing 80$, Neigungsverstellbare Gestell unter Kisten. Die Konstruktion ermöglicht die Zusammenlegen des Gestell bis sehr geringen Abmessung.

Zulässige Belastung: 75 kg.

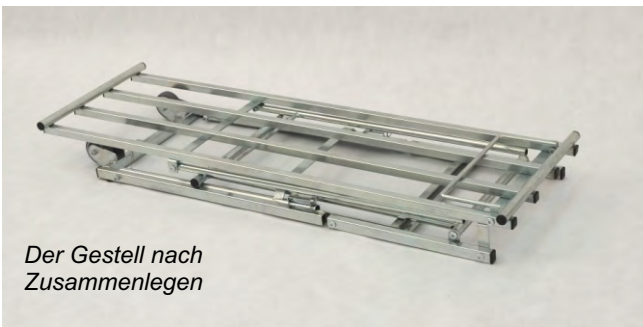

Der Gestell nach Zusammenlegen

Abmessungen nach Zusammenlegen:
1260x415x120 mm.

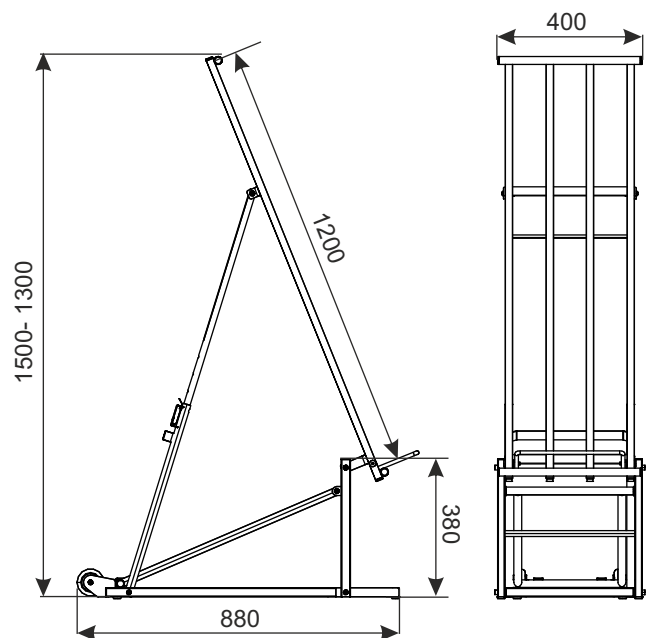

NAME DES PRODUKTS	BESCHICHTUNG	INDEX
Einstellbarer Gemüsestand S2	verzinkt + Lack	919-350-940

E3 SPEZIELLE LADENAUSSTATTUNG

DAMIX Sp z o.o. ul. Bohaterów Czerwca 1956r. nr 3; PL - 87-500 Rypin
tel. +48 54 280 34 93; fax +48 54 280 45 40; e-mail: damix@damix.pl; handel@damix.pl, www.damix.pl

All rights reserved
05 03 2018

EINSTELLBARER GEMÜSESTAND S3

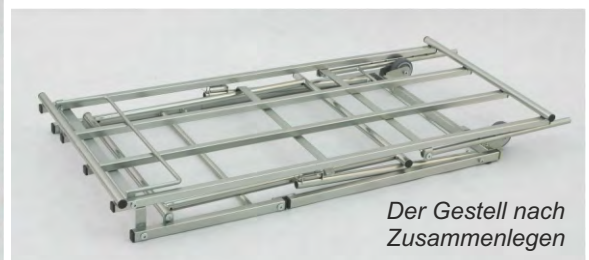

Der Gestell nach Zusammenlegen

Gemüsestand dient zur Ausstellung und zum Verkauf von Obst und Gemüse im Kisten. Auf einem Rack können drei Kisten gelegt werden.

Beschichtung: Verzinkt + Lack oder optional oberes Gestell verzinkt + Pulverlack.

Technische Daten: Der Ständer aus Profilen und Rohren; Rädern Ø 80, Neigungsverstellbare Gestell unter Kisten. Die Konstruktion ermöglicht die Zusammenlegen des Gestell bis sehr geringen Abmessern.

Abmessungen nach Zusammenlegen: 1260x615x120 mm.

Zulässige Belastung: 100 kg.

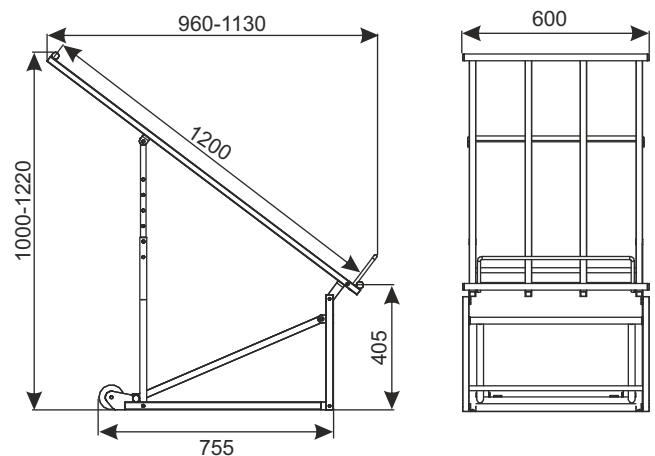

NAME DES PRODUKTS	BESCHICHTUNG	INDEX
Einstellbarer Gemüsestand S3	verzinkt + Lack	919-350-905

E3 SPEZIELLE LADENAUSSTATTUNG

DER STÄNDER FÜR DIE SCHNITTBLUMEN



Der Ständer auf Rollen für die Schnittblumen - hergestellt aus dem Stahlprofil mit 3 Trägereinheiten für Blumen-Eimer.
Beschichtung: Verzinkt + Lack oder Pulverlack.

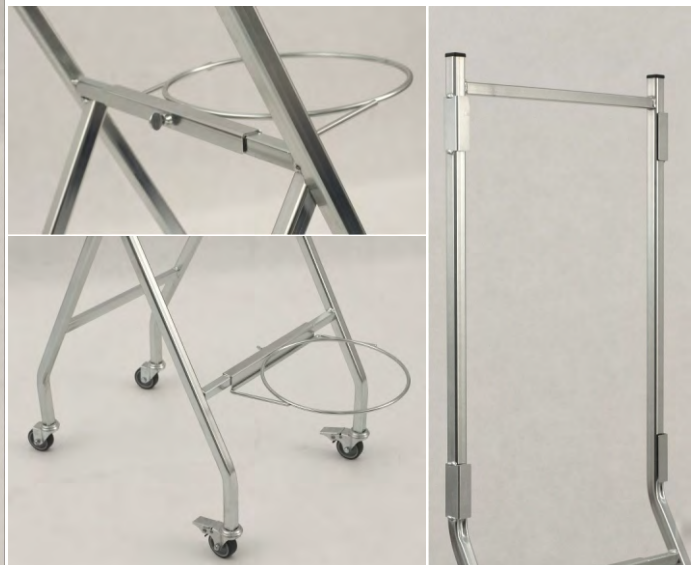
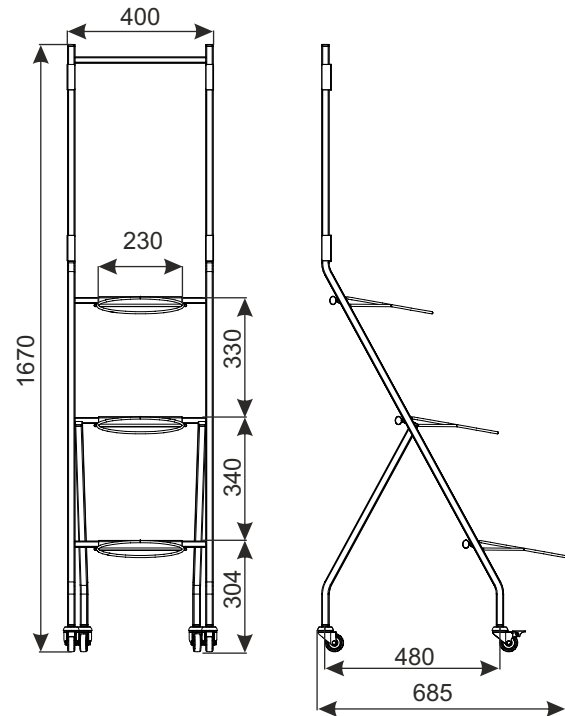

NAME DES PRODUKTS	BESCHICHTUNG	INDEX
Der Ständer für die Schnittblumenwvrs	Verzinkt + Lack	919-351-041

E3 SPEZIELLE LADENAUSSTATTUNG

DAMIX Sp z o.o. ul. Bohaterów Czerwca 1956r. nr 3; PL - 87-500 Rypin
 tel. +48 54 280 34 93; fax +48 54 280 45 40; e-mail: damix@damix.pl; handel@damix.pl, www.damix.pl

All rights reserved
 05 03 2018

GESTELL FÜR SCHNITT - UND TOPFBLUMEN

Neuheit!



Gestell für Schnitt- und Topfblumen:

Rahmen aus Profilen, Sockel aus Blech mit Verstärkung an der Unterseite.

Die Ablagen für Schnittblumen sind mit Bügeln zum Aufstellen von Behältern mit Schnittblumen versehen. Das obere Regal hat zwei Bügel für Behälter, das untere Regal hat drei Bügel. Innendurchmesser der Bügel - 244 mm.

Belastung:

- Tragfähigkeit der oberen Ablage - 20 kg
- Tragfähigkeit der unteren Ablage - 30 kg
- Tragfähigkeit des Bodens - 50 kg

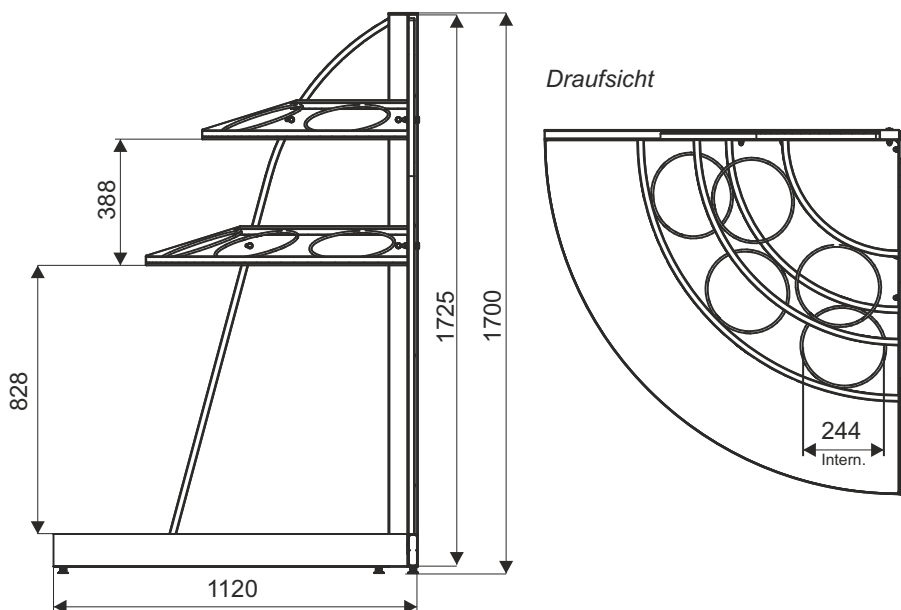

NAME DES PRODUKTS	BESCHICHTUNG	INDEX
Gestell für Schnitt - und Topfblumen	Pulverlack	922-346-183

E3 SPEZIELLE LADENAUSSTATTUNG

3-FACH EINSTELLBARER STÄNDER

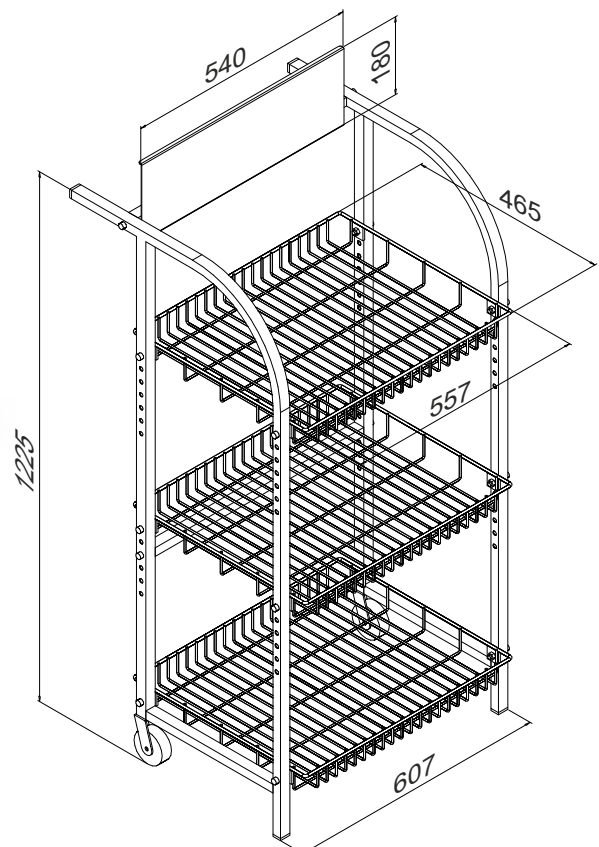
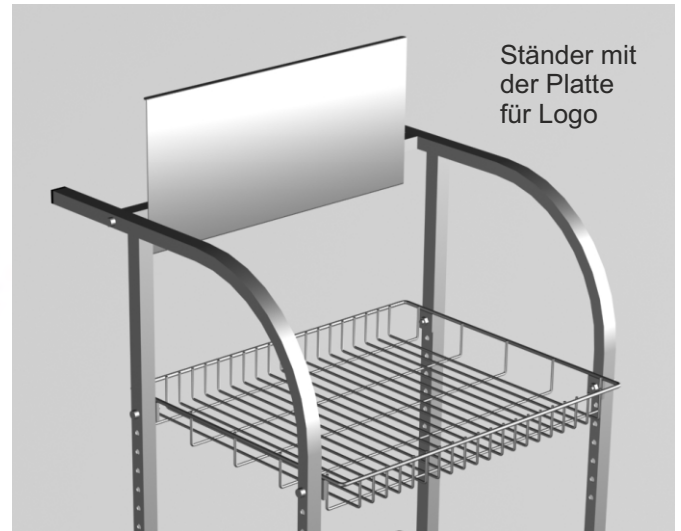

Beschichtung: Pulverlack.

Technische Daten: Stellage aus Profilen, Drahtbretter mit Stellage angezogen. Es gibt die Möglichkeit der Regulierung der Höhe, in deren die Bretter aufgehängt werden können. Zwei Räder, die zu den Hinterfüßen befestigt werden, erleichtern die Verlagerung des Ständers.

Die Platte für Logo ist optional.

NAME DES PRODUKTS	BESCHICHTUNG	INDEX
3-Fach einstellbarer Ständer (mit der Platte für Logo)	Pulverlack	922-345-504
3-Fach einstellbarer Ständer (ohne Platte für Logo)	Pulverlack	922-345-636

E3 SPEZIELLE LADENAUSSTATTUNG

RUNDER KORB KO 580x720

Korb mit Boden



Korb mit Deckel (Option)



Korb mit schrägem Deckel (Option)



Ein großer Korb auf einem Drahtboden, der für Müll bestimmt ist. Als optionales Zubehör können Sie auf Korb die Abdeckung anbringen, um das Herausfallen von Müll zu verhindern.

Standardbeschichtung: galvanisches Zink + Lack.

Technische Daten: Drahtkorb, Boden und Deckel. Der Korb wird mit Metallklammern am Drahtfuß befestigt.

Deckel (Option)

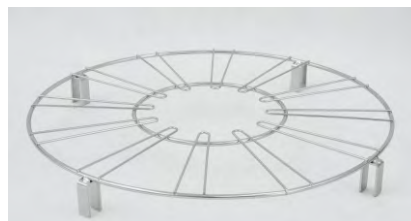

schräger Deckel (Option)

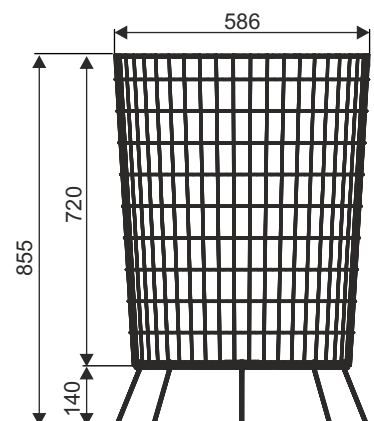
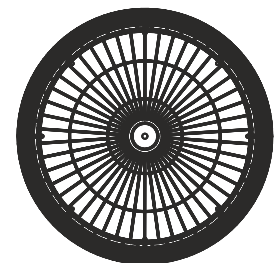
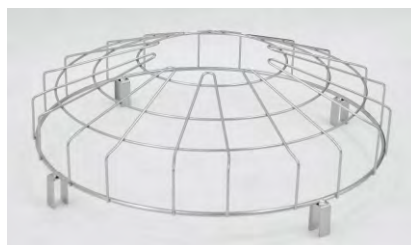

NAME DES PRODUKTS	BESCHICHTUNG	INDEX
Runder Korb KO-580x720	Zink galvanisch + Klarlack	919-351-447
Deckel für den Mülleimer KO-580x720 (Option)	Zink galvanisch + Klarlack	919-351-302
Schräger Deckel für den Mülleimer KO-580x720 (Option)	Zink galvanisch + Klarlack	919-351-451

E3 SPEZIELLE LADENAUSSTATTUNG

STÄNDER FÜR 3 ABFALLSÄCKE



Im Zusammenhang mit der Gesetzesnovellierung über die Erhaltung der Ordnung und Sauberkeit in den Gemeinden kommen wir den Bedürfnissen von Selbstverwaltungen der Städten und Gemeinden sowie privaten Bauernhöfen im Umfang der Mülltrennung und Umweltschutz entgegen. Der Ständer für Abfallsäcke ist eine einfache und universelle Werkzeug, die zu der Segregation von Müll auf drei Grundarten dient.



Die leichte und einfache Konstruktion erlaubt leichten Zusammenbau und Zerlegung von Ständer.

Die schnelle und einfache Weise der Befestigung von Müllsäcken mit Hilfe von Gummiband, des am Band angezogenen wird.

Beschichtung: Verzinkt + Lack oder Verzinkt + Pulverlack (Farbe in Standard – RAL 7016 und RAL 6005).

Technische Daten: Konstruktion aus Profilen, Reifen und Deckeln aus Blech. Deckeln sind klappbaren. Gummiband auf der Felge schützt die Tasche von Abrutschen aus den Reifen. Es gibt die Möglichkeit des Ständers mit Grund befestigen.

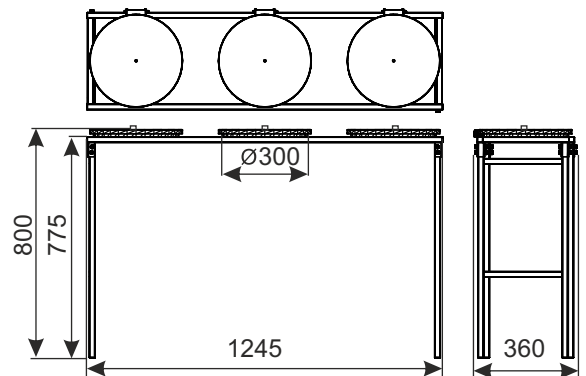

NAME DES PRODUKTS	BESCHICHTUNG	INDEX
Ständer für 3 Abfallsäcke	verzinkt + Lack	919-351-040
Ständer für 3 Abfallsäcke	verzinkt + Pulverlack	919-343-969

E3 SPEZIELLE LADENAUSSTATTUNG

FÄCHERSCHRANK



Fächerschrank (8 Fächer)
Fächerschrank (10 Fächer)

Technische Daten: Fächerschrank ist in zwei Varianten verfügbar mit 8 oder 10 Fächer. Rahme aus Stahlblech, mit Dicke 1,0 mm. Andere Elemente aus Blech mit Dicke 0,8 mm. Untere Rahme aus verzinktem Blech. Die Fächer geschlossen mit Pfandschloss mit der Verriegelung an einer Stelle.



NAME DES PRODUKTS	BESCHICHTUNG	INDEX
Fächerschrank (8 Fächer)	Pulverlack	SZAFKA_02X04
Fächerschrank (10 Fächer)	Pulverlack	SZAFKA_02X05

E3 SPEZIELLE LADENAUSSTATTUNG

DAMIX Sp z o.o. ul. Bohaterów Czerwca 1956r. nr 3; PL - 87-500 Rypin
tel. +48 54 280 34 93; fax +48 54 280 45 40; e-mail:damix@damix.pl; handel@damix.pl, www.damix.pl

All rights reserved
05 03 2018

GONDEL MIT ROLLO UND RÄDER (zum Verkauf der Waren an Tankstellen)

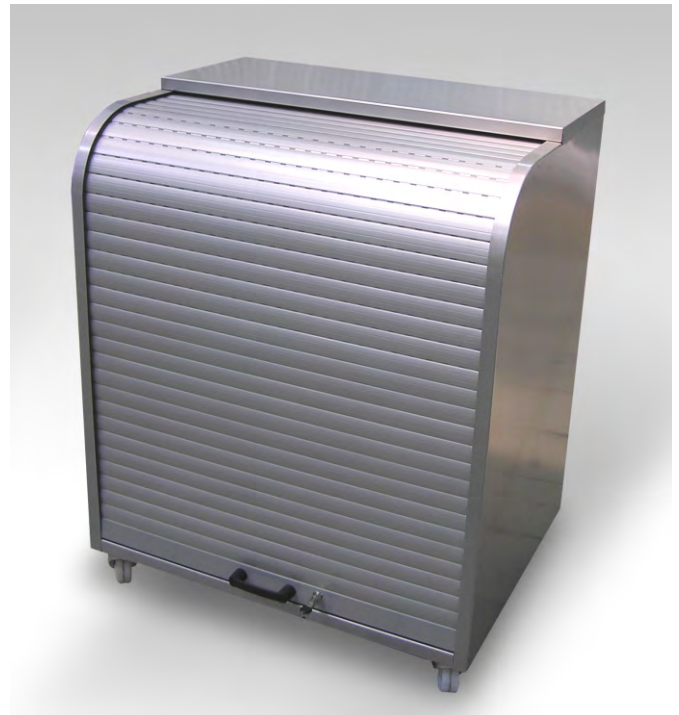

Der Ständer mit Rollo und Rädern ist ein Aussteller, der hauptsächlich zur Präsentation und Aufbewahrung von Materialien, die besonders dem Einwirken der Witterungsbedingungen ausgesetzt sind. Dank seiner Konstruktion und der Verwendung von Fachböden im Inneren kann der Ständer zur Lagerung von Produkten mit kleineren Abmaßen, etwa in Behältern oder Flaschen, verwendet werden. Das Produkt ist insbesondere für Tankstellen bestimmt. Das aufrollbare Aluminiumrollo garantiert dank des eingebauten Schlosses die Sicherheit der Waren im Inneren des Ständers. Einen zusätzlichen Vorteil stellt die Tatsache dar, dass der Ständer über Räder verfügt, was einfaches Verschieben ermöglicht.

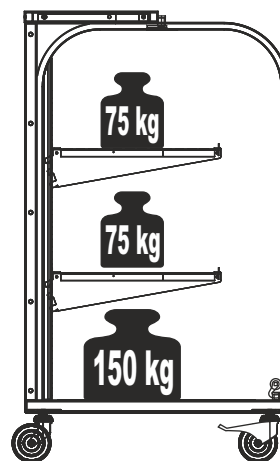
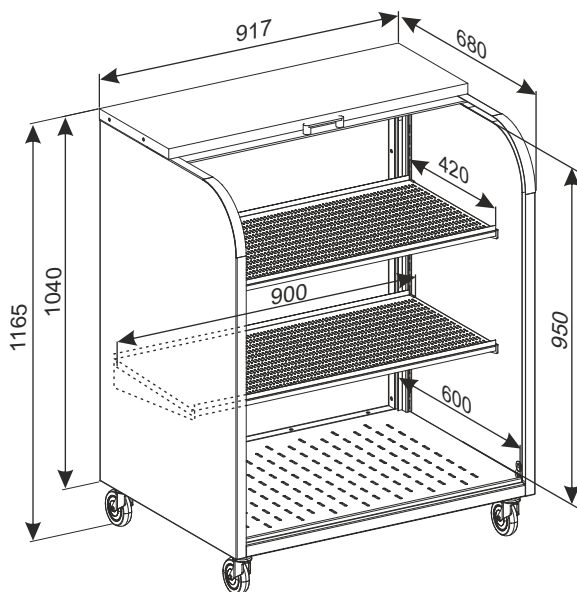

Beschichtung:
galvanische Verzinkung, anschließend Polyester-Pulverbeschichtung.

Technische Daten: Der Ständer besteht aus Blechen, Profilen und Flachstahl zur Verstärkung der Konstruktion. Er ist mit einem Aluminiumrollo auf speziellen Kunststoffgleitschienen, einem Schloss vom Typ Push Button Lock einschließlich Schlüsselsatz, vier Stützen, zwei gelochten Fachböden zur Präsentation der Waren und vier Polyamidrollen mit einem Durchmesser von 100 mm (zwei Rollen gebremst) ausgerüstet.

Zulässige Belastung von Fachboden:
Fachboden - 75 kg,
Boden der Gondel - 150 kg.

In der Option kann man anstelle der Räder die Anker zur Befestigung am Boden oder geregelte Füße installieren.

NAME DES PRODUKTS	BESCHICHTUNG	INDEX
Gondel mit Rollo und Räder (zum Verkauf der Waren an Tankstellen)	galvanische Verzinkung, anschließend Polyester-Pulverbeschichtung	922-345-225

E3 SPEZIELLE LADENAUSSTATTUNG

ZUBEHÖR FÜR KÜHLGERÄTE

Beschichtungen:

- Zink + Pulverlack
- beschichtet mit Polyethylen
- Rilsan

Beispielen:

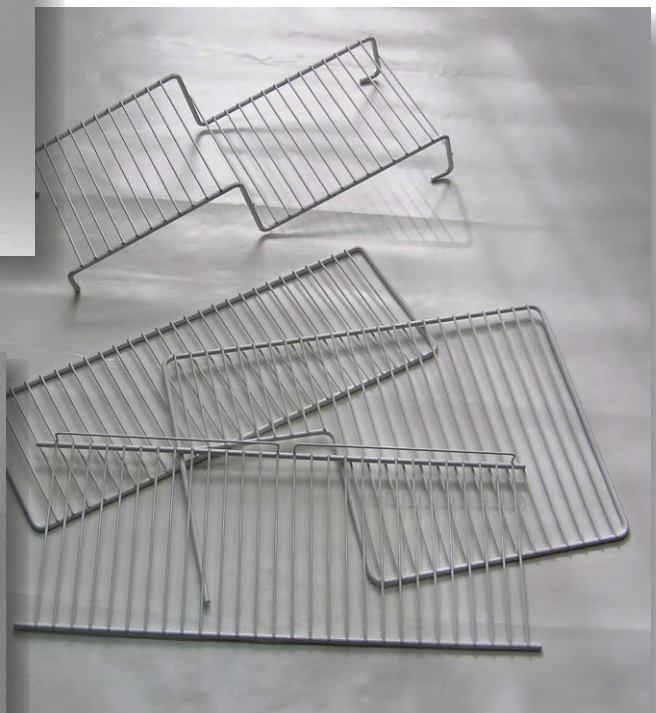
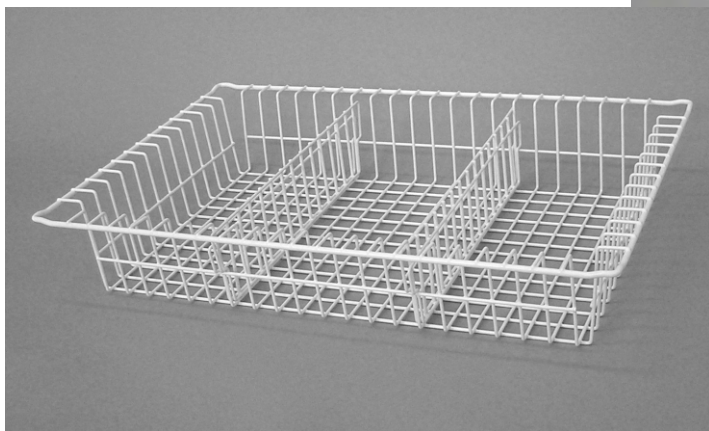
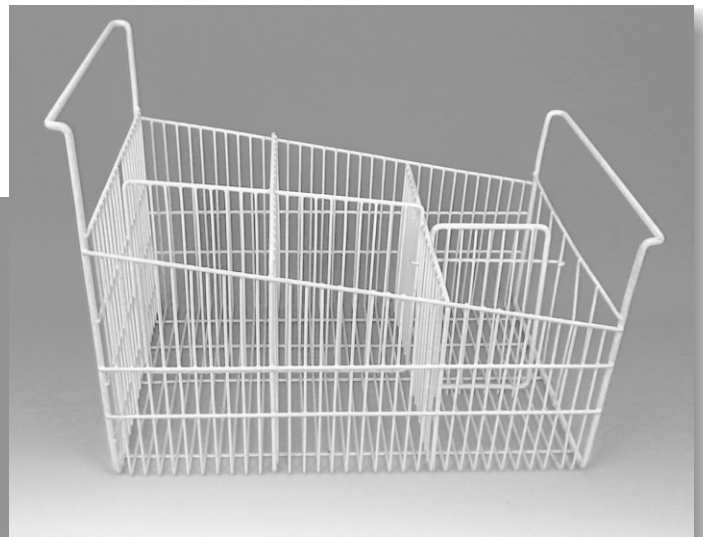
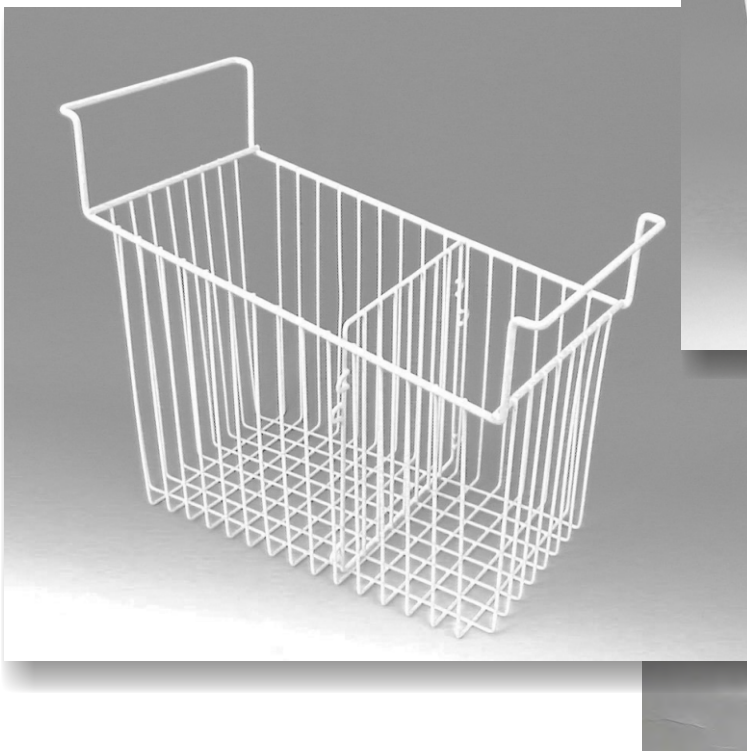

E3 SPEZIELLE LADENAUSSTATTUNG

DAMIX Sp z o.o. ul. Bohaterów Czerwca 1956r. nr 3; PL - 87-500 Rypin
tel. +48 54 280 34 93; fax +48 54 280 45 40; e-mail: damix@damix.pl; handel@damix.pl, www.damix.pl

All rights reserved
05 03 2018



REGAL AUSSTATTUNG

LADENREGALEN

AUSSTELLUNGSSTÄNDER POS & POP

AUFHÄNGER UND ABSPERRUNGEN



E4 REGAL AUSSTATTUNG, LADENREGALEN

- 1 Stapelkörbe
- 2 Stapelkörbe KSD flach falten (FüÙe aus Draht)
- 3 Stapelkörbe KSC flach falten (FüÙe aus U-Profil)
- 4 Stapelkörbe KSC II flach falten (FüÙe aus U-Profil)
- 5 Stapelkörbe STKK flach falten (FüÙe aus geschlossenen U-Profil)
- 6 Stapelkörbe PG
- 7 Stapelkörbe PP
- 8 Regal-Einhängkorb BFR
- 9 Regal-Einhängkorb KR
- 10 Regal über die Gefriertruhe
- 11 Rack für Obst-und Gemüse
- 12 Mobilregal 6-fach 1310x900x1600
- 13 Mobiler Ständer für kleines NON-FOOD 1310X880X1600
- 14 Edelstahlregal 900x500 H-1800 4-Regal
- 15 Vornes Frontgitter H-80 (Stanzstreifen 24,3) für Regalen
- 16 Vornes Frontgitter H-60 (Stanzstreifen 24,3) für Regalen
- 17 Drahtquertrennwand
- 18 Aufhänger
- 19 Ausstellungsständer POS&POP

The reproduce without prior permission is forbidden. In order to improve, the manufacturer reserves the right to implement modifications in its products. Recommendations for installation and use the products are provided for informational purposes only and does not imply any liability on the part of the manufacturer.

E4 REGAL AUSSTATTUNG, LADENREGALEN

STAPELKÖRBE

Ein Beispiel von Einsatz

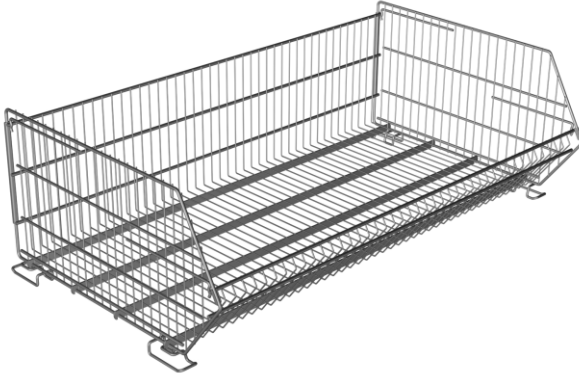

Beschichtung: Verzinkt + Lack oder Pulverlack.

Technische Daten: Konstruktion aus verschweißten Stangen. Der Boden verstärkte mit Flachstangen schützt gegen Verformung. Füße aus Draht. Untergestell aus Profil.

Zulässige Belastung:

(unter der Annahme gleichmäßige Verteilung der Ware):

- einziger Korb - 100 kg.

- drei Körbe übereinander stapelt - 100 kg/50 kg/ 50 kg

Der Korb ist hauptsächlich zur Lagerung und Präsentation von verschiedenen Produkten in Geschäften und Supermärkten vorgesehen.

Möglicher Anwendung der Körbe:

- platzieren auf der Etage im Regal
- separaten auf den Grund hineinlegen
- übereinander stapeln
- platzieren auf Palette

TYPE	Abmessungen (mm)				
	a	b	c	d	e
600x400 H-365	600	440	365	400	560
600x600 H-365	600	640	365	400	560
800x500 H-365	800	540	365	400	765
1200x500 H-365	1200	540	365	400	1165
1200x600 H-365	1200	640	365	400	1160
1200x700 H-365	1230	700	365	400	1190
1300x800 H-390	1335	800	390	420	1295

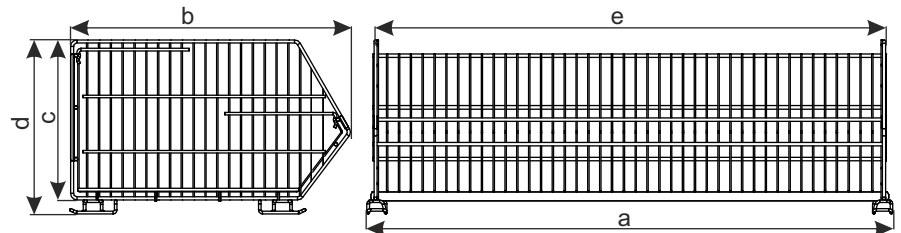

ZUSÄTZLICHE AUSRÜSTUNG:

Eine ästhetische Trennwand aus Draht dient zur Teilung des Korbs an beliebiger Stelle und ermöglicht die Präsentation einer größeren Anzahl verschiedener Produkte in einem Korb. Einsatz einem Untergestell mit Rädern bewirkt, dass sie zu einem selbständige, mobilen Regal werden.



Untergestell für Stapekorb



Trennwand für Stapekorb

NAME DES PRODUKTS	BESCHICHTUNG	INDEX	BESCHICHTUNG	INDEX
Stapelkorb 600x400 H-365	Pulverlack	919-343-840	verzinkt + Lack	_____
Stapelkorb 600x600 H-365	Pulverlack	919-343-026	verzinkt + Lack	_____
Stapelkorb 800x500 H-365	Pulverlack	919-344-001	verzinkt + Lack	_____
Stapelkorb 1200x500 H-365	Pulverlack	919-343-917	verzinkt + Lack	_____
Stapelkorb 1200x600 H-365	Pulverlack	919-342-994	verzinkt + Lack	919-350-741
Stapelkorb 1200x700 H-365	Pulverlack	919-343-028	verzinkt + Lack	919-350-742
Stapelkorb 1300x800 H-390	Pulverlack	919-343-030	verzinkt + Lack	_____
ZUSÄTZLICHE AUSRÜSTUNG	BESCHICHTUNG	INDEX	BESCHICHTUNG	INDEX
Trennwand für Stapekorb 400 H-310	Pulverlack	919-343-841	verzinkt + Lack	_____
Trennwand für Stapekorb 500 H-310	Pulverlack	919-343-918	verzinkt + Lack	_____
Trennwand für Stapekorb 600 H-310	Pulverlack	919-342-995	verzinkt + Lack	919-350-779
Trennwand für Stapekorb 700 H-310	Pulverlack	919-343-029	verzinkt + Lack	919-350-743
Trennwand für Stapekorb 800 H-265	Pulverlack	919-343-031	verzinkt + Lack	_____
Untergestell für Stapekorb 600x400	Pulverlack	919-343-842	verzinkt + Lack	_____
Untergestell für Stapekorb 600x600	Pulverlack	919-343-027	verzinkt + Lack	_____
Untergestell für Stapekorb 1200x600	Pulverlack	919-342-996	verzinkt + Lack	919-350-784

E4 REGAL AUSSTATTUNG, LADENREGALEN

STAPELKÖRBE KSD FLACH FALTEN (Füße aus Draht)



Der Korb ist hauptsächlich zur Lagerung und Präsentation von schnell rotierenden Produkten in Geschäften und Supermärkten vorgesehen.

Möglicher Anwendung der Körbe:

- platzieren auf der Etage im Regal,
- separaten auf den Grund hineinlegen,
- übereinander stapeln,
- platzieren auf fahrbaren Untergestell.

Die geringen Abmaße nach dem Zusammenlegen des Korbs bewirken, dass dieser wenn nicht genutzt keine überflüssige Lagerfläche einnimmt.

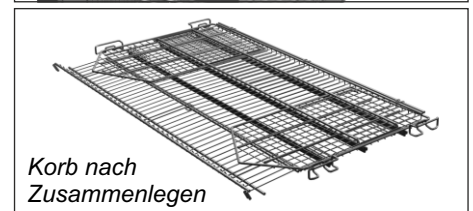
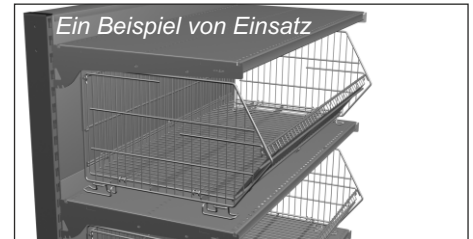

Beschichtung: Verzinkt + Lack.

Technische Daten: Konstruktion aus verschweißten Stangen. Der Boden verstärkte mit Flachstangen schützt gegen Verformung. Füße aus Draht. Untergestell aus Profil.

Zulässige Belastung (unter der Annahme gleichmäßige Verteilung der Ware):

- einziger Korb 100 kg.
- drei Körbe übereinander stapelt 100 kg/50 kg/ 50 kg.

TYPE	Abmessungen (mm) Stapelkorb				
	a	b	c	d	e
1210X670 H-400	1240	670	385	420	1205
600x640 H-400	600	620	365	400	560

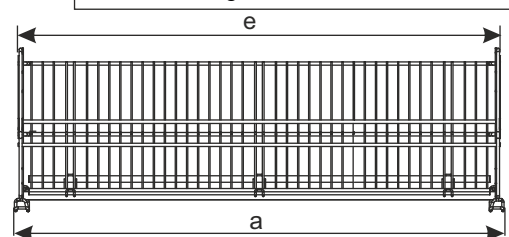
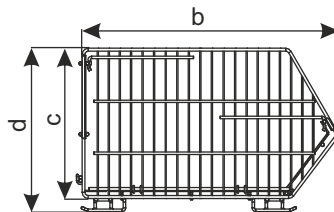

ZUSÄTZLICHE AUSTRÜSTUNG:

Eine ästhetische Trennwand dient zur Teilung des Korbs an beliebiger Stelle und ermöglicht die Präsentation einer größeren Anzahl verschiedener Produkte. Einsatz einem Untergestell mit Rädern bewirkt, dass sie zu einem selbständige, mobilen Regal werden.

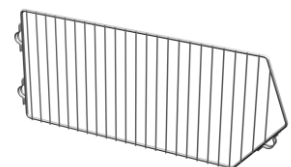

NAME DES PRODUKTS	BESCHICHTUNG	INDEX
Stapelkorb KSD 600x640 H-400	verzinkt + Lack	919-350-906
Stapelkorb KSD 1210x670 H-400	verzinkt + Lack	919-350-935
ZUSÄTZLICHE AUSTRÜSTUNG	BESCHICHTUNG	INDEX
Trennwand für Stapelkorb 670 H-270	verzinkt + Lack	919-350-788
Untergestell für Stapelkorb KSD 1210x670	verzinkt + Lack	919-350-933

E4 REGAL AUSSTATTUNG, LADENREGALEN

STAPELKÖRBE KSC FLACH FALTEN (FüÙe aus U-profil)

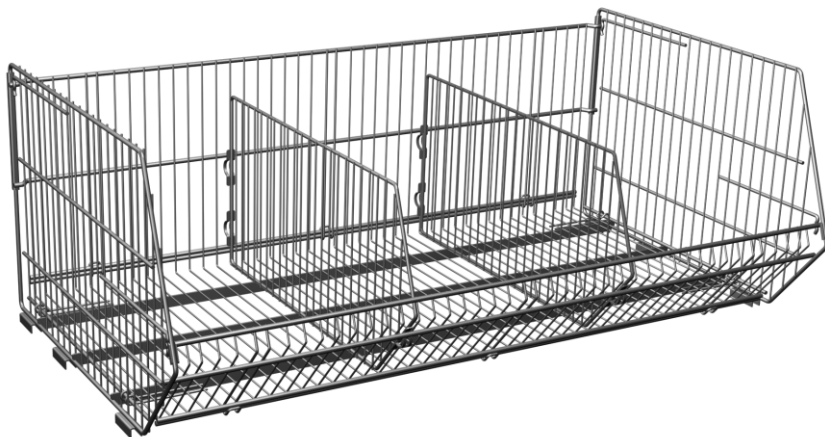

Der Korb ist hauptsächlich zur Lagerung und Präsentation von schnell rotierenden Produkten in Geschäften und Supermärkten vorgesehen.

Möglicher Anwendung der Körbe:

- platzieren auf der Etage im Regal,
- platzieren auf Palette 1200x800.

Die geringen AbmaÙe nach dem Zusammenlegen des Korbs bewirken, dass dieser wenn nicht genutzt keine überflüssige Lagerfläche einnimmt.

Beschichtung: Verzinkt + Lack.

Technische Daten: Konstruktion aus verschweißten Stangen. Der Boden verstärkte mit Flachstangen schützt gegen Verformung. FüÙe aus U-Profil.

Zulässige Belastung: (unter der Annahme gleichmäßige Verteilung der Ware): 100 kg.

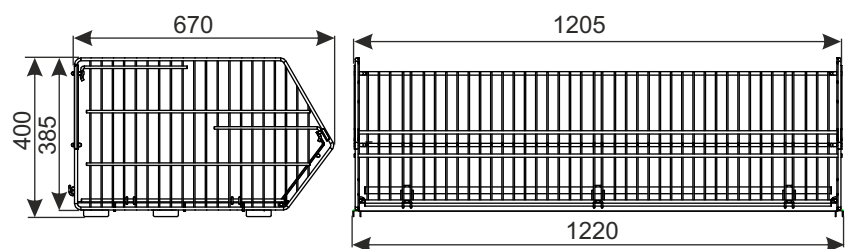

ZUSÄTZLICHE AUSRÜSTUNG:

Eine ästhetische Trennwand dient zur Teilung des Korbs an beliebiger Stelle und ermöglicht die Präsentation einer größeren Anzahl verschiedener Produkte.



Trennwand für Stapelkorb

NAME DES PRODUKTS	BESCHICHTUNG	INDEX
Stapelkorb KSC 1210x670 H-400	verzinkt + Lack	919-350-787
ZUSÄTZLICHE AUSRÜSTUNG	BESCHICHTUNG	INDEX
Trennwand für Stapelkorb 670 H-270	verzinkt + Lack	919-350-788

E4 REGAL AUSSTATTUNG, LADENREGALEN

STAPELKÖRBE KSC II FLACH FALTEN (Füße aus U-profil)



Der Korb ist hauptsächlich zur Lagerung und Präsentation von schnell rotierenden Produkten in Geschäften und Supermärkten vorgesehen.

Möglicher Anwendung der Körbe:

- platzieren auf der Etage im Regal,
 - separaten auf den Grund hineinlegen,
 - übereinander stapeln,
 - platzieren auf fahrbaren Untergestell (nur Körbe 1210x670).
- Die geringen Abmaße nach dem Zusammenlegen des Korbs bewirken, dass dieser wenn nicht genutzt keine überflüssige Lagerfläche einnimmt.

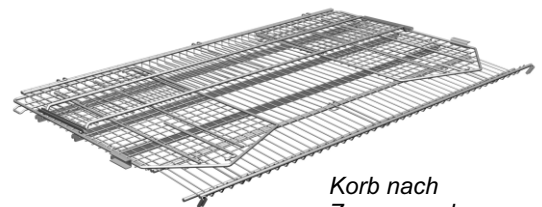

Korb nach Zusammenlegen

Beschichtung: Verzinkt + Lack.

Technische Daten: Konstruktion aus verschweißten Stangen. Der Boden verstärkte mit Flachstangen schützt gegen Verformung. Füße aus U-Profil. Untergestell aus Profil.

Zulässige Belastung (unter der Annahme gleichmäßige Verteilung der Ware):

- einziger Korb 100 kg,
- drei Körbe übereinander stapelt 100 kg/50 kg/ 50 kg.

TYPE	Abmessungen (mm)				
	Stapelkorb				
	a	b	c	d	e
1210X670 H-400	1205	670	385	400	1217
1210X570 H-400	1205	570	385	400	1217
1210X470 H-400	1205	470	385	400	1217
1210X370 H-400	1205	370	385	400	1217

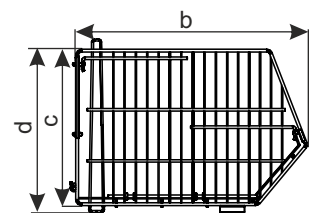
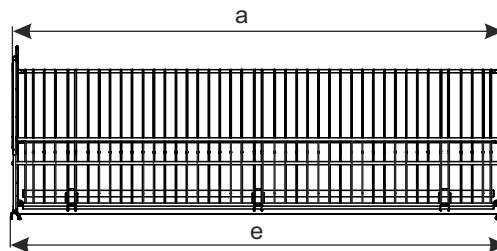

ZUSÄTZLICHE AUSRÜSTUNG:

Eine ästhetische Trennwand dient zur Teilung des Korbs an beliebiger Stelle und ermöglicht die Präsentation einer größeren Anzahl verschiedener Produkte. Einsatz einem Untergestell mit Rädern bewirkt, dass Korbs 1210x670 zu einem selbständige, mobilen Regal werden.

NAME DES PRODUKTS	BESCHICHTUNG	INDEX
Stapelkorb 1210x670 H-400	verzinkt + Lack	919-351-100
Stapelkorb 1210x570 H-400	verzinkt + Lack	919-351-101
Stapelkorb 1210x470 H-400	verzinkt + Lack	919-351-102
Stapelkorb 1210x370 H-400	verzinkt + Lack	919-351-103
ZUSÄTZLICHE AUSRÜSTUNG	BESCHICHTUNG	INDEX
Trennwand H270 für Stapekorb 670x400	verzinkt + Lack	919-350-788
Trennwand H270 für Stapekorb 570x400	verzinkt + Lack	919-351-104
Trennwand H270 für Stapekorb 470x400	verzinkt + Lack	919-351-105
Trennwand H270 für Stapekorb 370x400	verzinkt + Lack	919-351-106
Untergestell für Stapekorb 1200x670	verzinkt + Lack	919-351-107

E4 REGAL AUSSTATTUNG, LADENREGALEN

STAPELKÖRBE STKK FLACH FALTEN (FüÙe aus geschlossenen U-profil)



Der Korb ist hauptsächlich zur Lagerung und Präsentation von schnell rotierenden Produkten in Geschäften und Supermärkten vorgesehen.

Möglicher Anwendung der Körbe:

- platzieren auf der Etage im Regal,
- übereinander stapeln.

Die geringen AbmaÙe nach dem Zusammenlegen des Korbs bewirken, dass dieser wenn nicht genutzt keine überflüssige Lagerfläche einnimmt.

Beschichtung: Verzinkt + Lack .

Technische Daten: Konstruktion aus verschweißten Stangen. Der Boden verstärkte mit Flachstangen schützt gegen Verformung. FüÙe aus U-Profil mit geschlossenen Enden schützen die stapelte Körbe gegen Verrutschen.

Zulässige Belastung: (unter der Annahme gleichmäßige Verteilung der Ware):

- einziger Korb - 100 kg,
- drei Körbe übereinander stapelt - 100kg/50kg/50 kg.

TYPE	Abmessungen (mm)				
	Stapelkorb				
	a	b	c	d	e
940x680 H-435	955	600	435	455	940
940x580 H-450	955	580	470	490	940
500x580 H-450	515	580	470	490	500

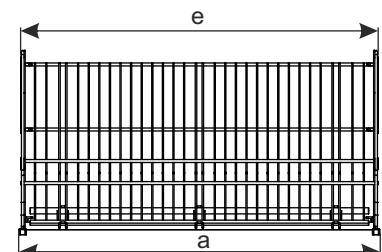
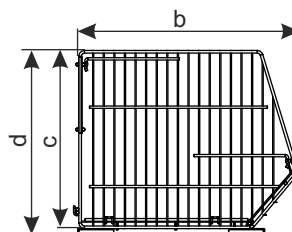

NAME DES PRODUKTS	BESCHICHTUNG	INDEX
Stapelkorb STKK 940x680 H-435	verzinkt + Lack	919-343-812
Stapelkorb STKK 940x580 H-450	verzinkt + Lack	919-350-856
Stapelkorb STKK 500x580 H-450	verzinkt + Lack	919-350-920

E4 REGAL AUSSTATTUNG, LADENREGALEN

STAPELKÖRBE PG



Möglicher Anwendung der Körbe: auf der Etage im Regal platzieren, übereinander stapeln, auf Untergestell für Stapelkörbe PG platzieren.

Beschichtung: Verzinkt + Lack oder Pulverlack.

Technische Daten: Konstruktion aus verschweißten Stangen. Der Boden verstärkte mit Flachstangen schützt gegen Verformung.

Zulässige Belastung: (unter der Annahme gleichmäßige Verteilung der Ware):

- einziger Korb - 100 kg,
- drei Körbe übereinander stapelt - 100kg/50kg/50 kg.

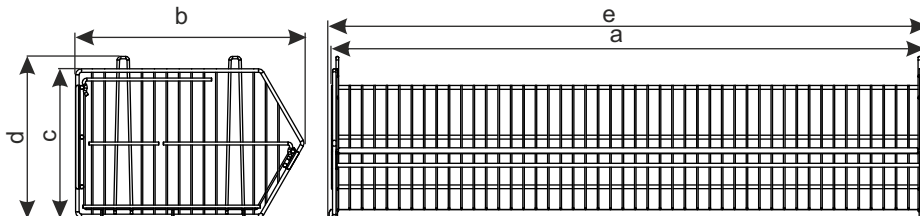

TYPE	Abmessungen (mm)				
	Stapelkorb				
	a	b	c	d	e
1195x460 H-300	1195	460	300	325	1206
1195x570 H-450	1195	570	450	475	1206
1220x570 H-300	1220	570	300	325	1206
1310x460 H-300	1295	460	300	325	1306
1310x570 H-300	1295	570	300	325	1306
1310x570 H-450	1295	570	450	475	1306
1310x910 H-300	1295	910	300	325	1306
1310x910 H-450	1295	910	450	475	1306

ZUSÄTZLICHE AUSRÜSTUNG:

Eine ästhetische Trennwand dient zur Teilung des Korbs an beliebiger Stelle und ermöglicht die Präsentation einer größeren Anzahl verschiedener Produkte. Einsatz einem Untergestell bewirkt, dass sie zu einem selbständigen, mobilen Regal werden.

NAME DES PRODUKTS	BESCHICHTUNG	INDEX	BESCHICHTUNG	INDEX
Stapelkorb PG 1195x460 H-300	verzinkt + Lack	—	Pulverlack	919-343-874
Stapelkorb PG 1195x570 H-450	verzinkt + Lack	—	Pulverlack	919-343-875
Stapelkorb PG 1220x570 H-300	verzinkt + Lack	—	Pulverlack	919-343-847
Stapelkorb PG 1310x460 H-300	verzinkt + Lack	919-350-925	Pulverlack	—
Stapelkorb PG 1310x570 H-300	verzinkt + Lack	—	Pulverlack	919-343-878
Stapelkorb PG 1310x570 H-450	verzinkt + Lack	919-350-926	Pulverlack	919-343-877
Stapelkorb PG 1310x910 H-300	verzinkt + Lack	—	Pulverlack	919-343-848
Stapelkorb PG 1310x910 H-450	verzinkt + Lack	—	Pulverlack	919-343-849
ZUSÄTZLICHE AUSRÜSTUNG	BESCHICHTUNG	INDEX	BESCHICHTUNG	INDEX
Trennwand für Stapelkorb PG 460 H-300	verzinkt + Lack	—	Pulverlack	919-343-879
Trennwand für Stapelkorb PG 570 H-300	verzinkt + Lack	—	Pulverlack	919-343-856
Trennwand für Stapelkorb PG 570 H-450	verzinkt + Lack	—	Pulverlack	919-343-880
Trennwand für Stapelkorb PG 910 H-300	verzinkt + Lack	—	Pulverlack	919-343-857
Trennwand für Stapelkorb PG 910 H-450	verzinkt + Lack	—	Pulverlack	919-343-858
Untergestell für Stapelkorb 1195x570	verzinkt + Lack	—	Pulverlack	919-343-882

E4 REGAL AUSSTATTUNG, LADENREGALEN

STAPELKÖRBE PP

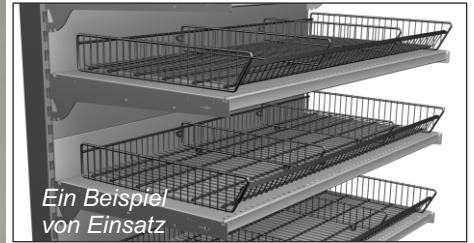
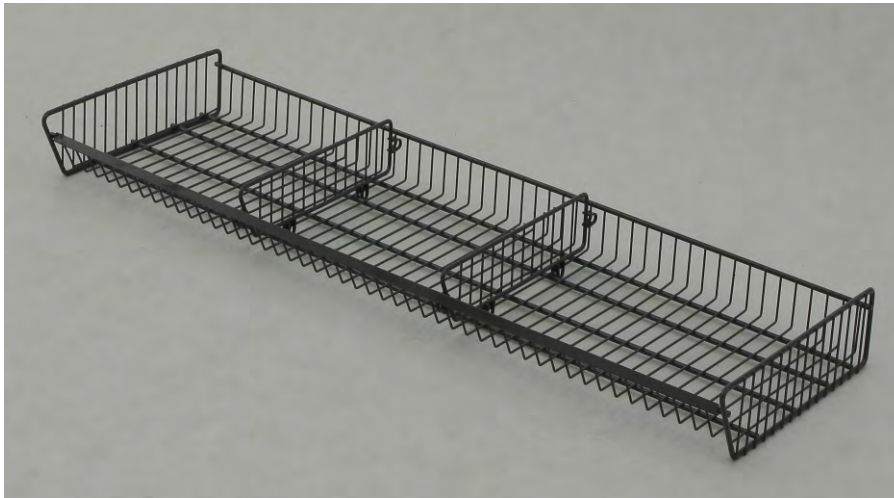

Möglicher Anwendung der Körbe:

- auf der Etage im Regal platzieren
- auf Stapelkorb PG platzieren.

Beschichtung: Pulverlack oder optional Verzinkt + Lack.

Technische Daten: Konstruktion aus verschweißten Stangen.

Zulässige Belastung: (unter der Annahme gleichmäßige Verteilung der Ware): 50 kg.

TYPE	Abmessungen (mm) Stapelkorb		
	a	b	c
1195x460 H-100	1195	460	100
1220x410 H-100	1220	410	100
1220x570 H-100	1220	570	100
1310x570 H-100	1295	570	100
1310x910 H-100	1295	910	100

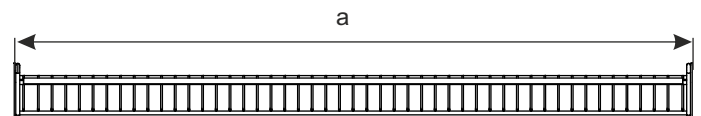
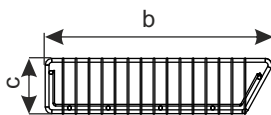

ZUSÄTZLICHE AUSRÜSTUNG:

Eine ästhetische Trennwand dient zur Teilung des Korbs an beliebiger Stelle und ermöglicht die Präsentation einer größeren Anzahl verschiedener Produkte.



NAME DES PRODUKTS	BESCHICHTUNG	INDEX
Stapelkorb PP 1195x460 H-100	Pulverlack	919-343-860
Stapelkorb PP 1220x410 H-100	Pulverlack	919-343-850
Stapelkorb PP 1220x570 H-100	Pulverlack	919-343-851
Stapelkorb PP 1310x570 H-100	Pulverlack	919-343-861
Stapelkorb PP 1310x910 H-100	Pulverlack	919-343-852
ZUSÄTZLICHE AUSRÜSTUNG	BESCHICHTUNG	INDEX
Trennwand für Stapelkorb PP 410 H-100	Pulverlack	919-343-853
Trennwand für Stapelkorb PP 460 H-100	Pulverlack	919-343-883
Trennwand für Stapelkorb PP 570 H-100	Pulverlack	919-343-854
Trennwand für Stapelkorb PP 910 H-100	Pulverlack	919-343-855

E4 REGAL AUSSTATTUNG, LADENREGALEN

REGAL-EINHÄNGKORB BFR



Der Hängkorb für Regale wird zur Präsentation und zum Verkauf verschiedener Artikel genutzt.

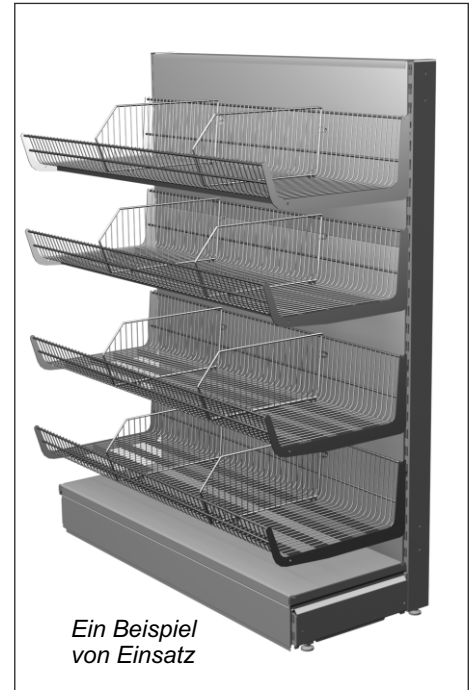

Beschichtung: Pulverlack oder optional Verzinkt + Lack.

Technische Daten: Konstruktion aus verschweißten Stangen. Der Boden verstärkte mit Flachstangen, Korbseiten aus Blech ermöglichen die Einstecken in einem Regal. Trennwand aus verschweißten Stangen.

Zulässige Belastung: (unter der Annahme gleichmäßige Verteilung der Ware): 100 kg.

TYPE	Abmessungen (mm)				
	a	b	c	d	e
BFR 1250x460	1250	460	190	225	522
BFR 1250x560	1250	560	190	225	622

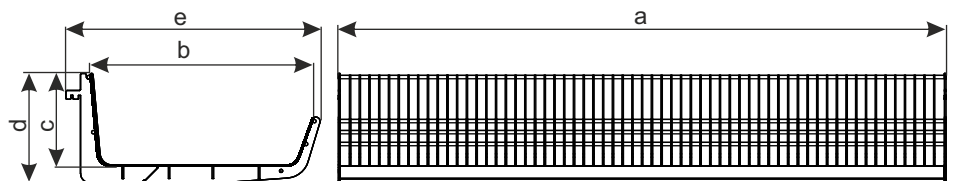

ZUSÄTZLICHE AUSRÜSTUNG:

Eine ästhetische Trennwand dient zur Teilung des Korbs an beliebiger Stelle und ermöglicht die Präsentation einer größeren Anzahl verschiedener Produkte.

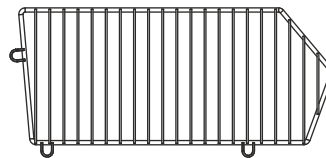

NAME DES PRODUKTS	BESCHICHTUNG	INDEX
Korb BFR 1250x460	Pulverlack	919-343-831
Korb BFR 1250x560	Pulverlack	919-343-832
ZUSÄTZLICHE AUSRÜSTUNG	BESCHICHTUNG	INDEX
Trennwand für Korb BFR T460	Pulverlack	919-343-833
Trennwand für Korb BFR T560	Pulverlack	919-343-834

E4 REGAL AUSSTATTUNG, LADENREGALEN

REGAL-EINHÄNGKORB KR

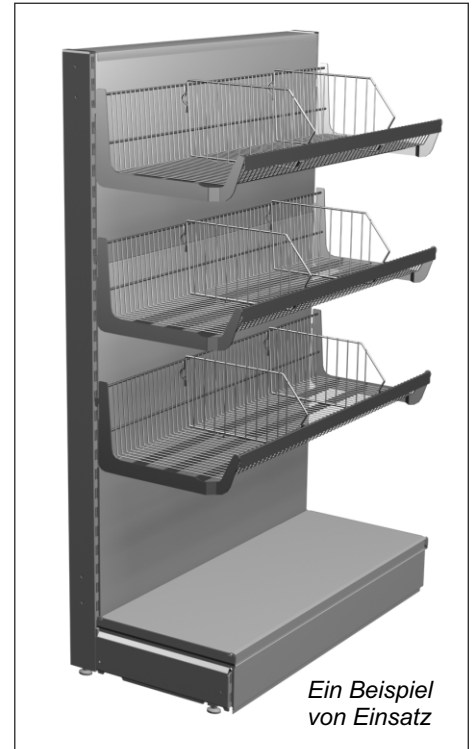
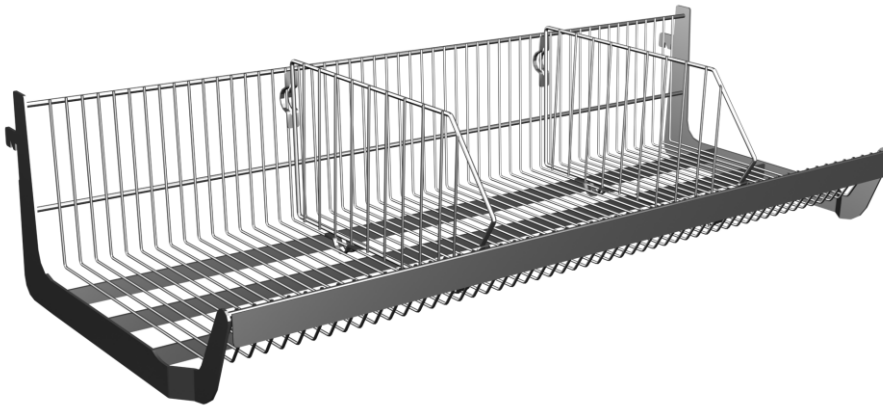

Der Hängekorb für Regale wird zur Präsentation und zum Verkauf verschiedener Artikel genutzt.

Beschichtung: Verzinkt + Lack.

Technische Daten: Konstruktion aus verschweißten Stangen. Der Boden verstärkt mit Flachstangen, Korbseiten aus Blech ermöglichen die Einstecken in einem Regal. Trennwand aus verschweißten Stangen.

Zulässige Belastung: (unter der Annahme gleichmäßige Verteilung der Ware): 100 kg.

TYPE	Abmessungen (mm)				
	a	b	c	d	e
KR 1000x370	1000	370	182	228	430
KR 1000x470	1000	470	182	228	530
KR 1000x570	1000	570	182	228	630
KR 1250x370	1250	370	182	228	430
KR 1250x470	1250	470	182	228	530
KR 1250x570	1250	570	182	228	630
KR 1330x470	1327	470	182	228	530

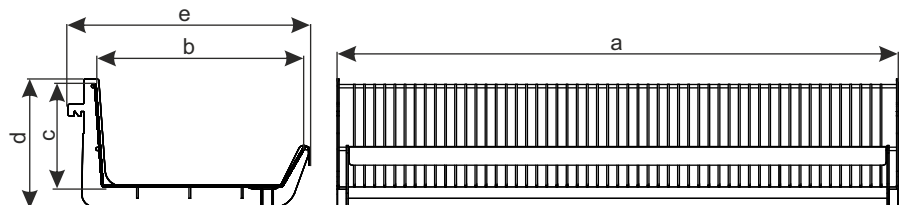

ZUSÄTZLICHE AUSRÜSTUNG:

Eine ästhetische Trennwand dient zur Teilung des Korbs an beliebiger Stelle und ermöglicht die Präsentation einer größeren Anzahl verschiedener Produkte.

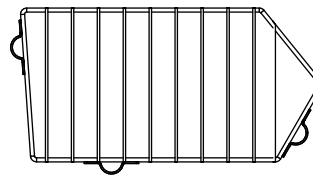

NAME DES PRODUKTS	BESCHICHTUNG	INDEX
Korb KR 1000x370	verzinkt + Lack	919-350-911
Korb KR 1000x470	verzinkt + Lack	919-350-838
Korb KR 1000x570	verzinkt + Lack	919-350-837
Korb KR 1250x370	verzinkt + Lack	919-350-912
Korb KR 1250x470	verzinkt + Lack	919-350-836
Korb KR 1250x570	verzinkt + Lack	919-350-835
Korb KR 1330x470	verzinkt + Lack	919-351-488
ZUSÄTZLICHE AUSRÜSTUNG	BESCHICHTUNG	INDEX
Trennwand für Korb KR 370	verzinkt + Lack	919-350-913
Trennwand für Korb KR 470	verzinkt + Lack	919-350-840
Trennwand für Korb KR 570	verzinkt + Lack	919-350-839

E4 REGAL AUSSTATTUNG, LADENREGALEN

REGAL ÜBER DIE GEFRIERTRUHE



Regal ermöglicht die Verwendung des Platz über die Kühltruhen für Ausstellung und Verkauf der Produkten.

Beschichtung: Pulverbeschichtung, Füße verzinkt.
Technische Daten: Füße aus Profilen, Metalletagen montiert auf Tragarme, die in Profilen eingesteckt werden. Gesamtheit pulverbeschichtet.

Zulässige Belastung: (unter der Annahme gleichmäßige Verteilung der Ware):

- Gesamtgestell - 240 kg
- Eine Seite des Racks: 120 kg
- Ein Regal - 120 kg

Etagen in Höhe und Neigung variabel einhängbar. Bei der Neigung der Etage es ist notwendig der vorne Rausfallschutz installieren



Auf dem Regal kann man ein oder zwei Ebenen von Etagen hängen.

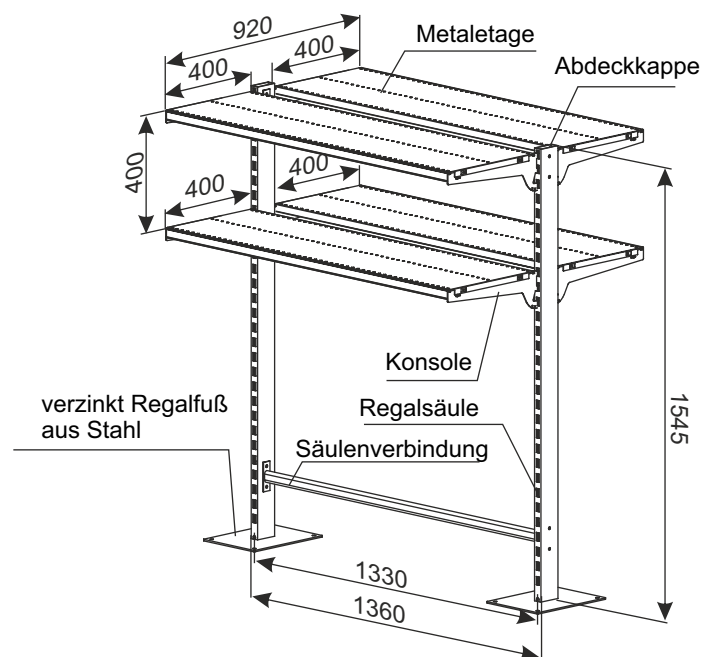

REGAL ÜBER DIE GEFRIERTRUHE - Komponenten	BESCHICHTUNG	INDEX
Regalsäule 80x30 H-1540	Pulverlack	922-345-271
Abdeckkappe 80x30 mm	—	WKPP 80x30
Regalfuß	Verzinkt	919-350x680
Säulenverbindung L-1330	Pulverlack	922-345-274
Metaletage 1330x400	Pulverlack	—
Konsole T-400	Pulverlack	922-345-277

E4 REGAL AUSSTATTUNG, LADENREGALEN

RACK FÜR OBST-UND GEMÜSE



Rack für Obst-und Gemüse dient zur Ausstellung und zum Verkauf von Obst und Gemüse.

Beschichtung: Pulverbeschichtet; Etagen und Füße verzinkt + Lack.

Technische Daten: Füße aus Profilen, Metalltagen montiert auf Tragarme, die in Profilen eingesteckt sind. Anbau an das Substrat mittels chemischer Anker.

Zulässige Belastung: (unter der Annahme gleichmäßige Verteilung der Ware):

- Gesamtgestell - 240 kg
- Eine Seite des Racks: 120 kg
- Ein Regal - 120 kg

Etagen in Höhe und Neigung variabel einhängbar.

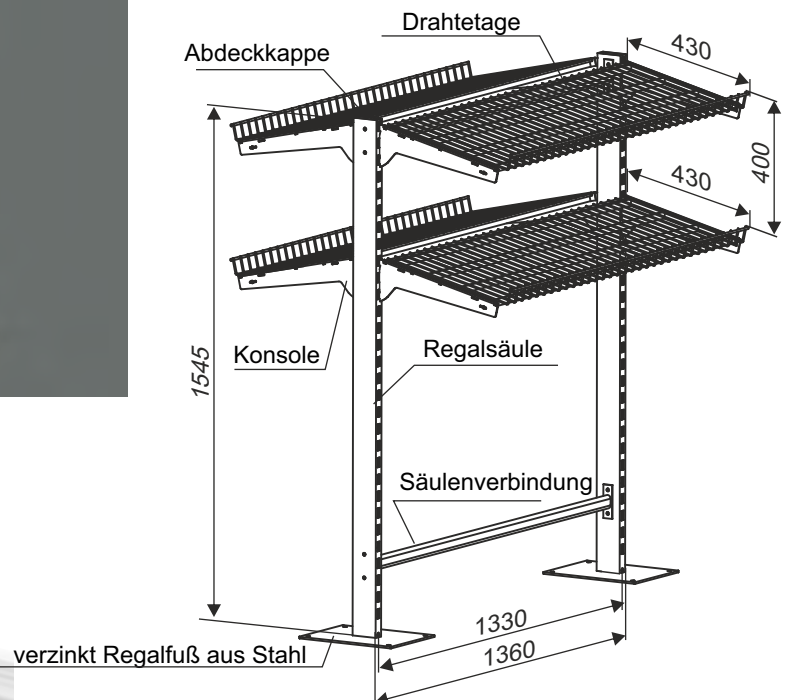

Auf dem Regal kann man ein oder zwei Ebenen von Etagen hängen.

ZUSÄTZLICHE AUSTRÜSTUNG:

Mögliche zusätzliche Ausrüstung:

- Ablage unter die Waage,
- Doppelkorb auf einer Rolle mit Plastiktüten.

RACK FÜR OBST-UND GEMÜSE - Komponenten	BESCHICHTUNG	INDEX
Regalsäule 80x30 H-1540	Pulverlack	922-345-271
Abdeckkappe 80x30 mm	—	WKPP 80x30
Verzinkt Regalfuß aus Stahl	verzinkt + Lack	919-350x680
Säulenverbindung L-1330	Pulverlack	922-345-274
Drahtetage 1330x430 montierten auf Tragarme	Pulverlack	919-342-926
Konsole T-400	Pulverlack	922-345-277

E4 REGALAUSSATTUNG, LADENREGALEN

MOBILREGAL 6-FACH 1310X900X1600



Mobilregal dient zur Ausstellung und zum Verkauf der verschiedenen Produkten. Die Sonderkonstruktion ermöglicht eine Vielzahl verschiedener Kombinationen von Einstellungen des Gestell. Etagen sind in Höhe und Neigung variabel einhängbar. Räder machen es leicht zu bewegen. Mobilregal kann mit großem Erfolg in vielen Geschäften, Lagern und Tankstellen eingesetzt werden.

Beschichtung: Verzinkt + Lack.

Technische Daten:

- Konstruktion aus Profilen und Stangen,
- Unteres Fachboden - aus Draht, verstärkt mit Flachstangen, abklappbar,
- Oberes Fachboden - aus Draht, verstärkt mit Flachstangen, gesteckt in Regalsprofil durch die Fänge; Länge 466 mm; auf eine Niveau kommen nach 2 Fachböden; Normalerweise sind drei Ebenen angeordnet (6 Fachböden),
- Rädern $\varnothing 75$ mm, Lenkrollen mit Bremsen 4 Stück.

Zulässige Belastung:

statische Belastbarkeit von Brett - 420 kg
 dynamische Belastbarkeit von Brett - 240 kg
 Belastbarkeit des unteren Regals - 240 kg
 Ladekapazität von einer Ebene von Regalen - 80 kg

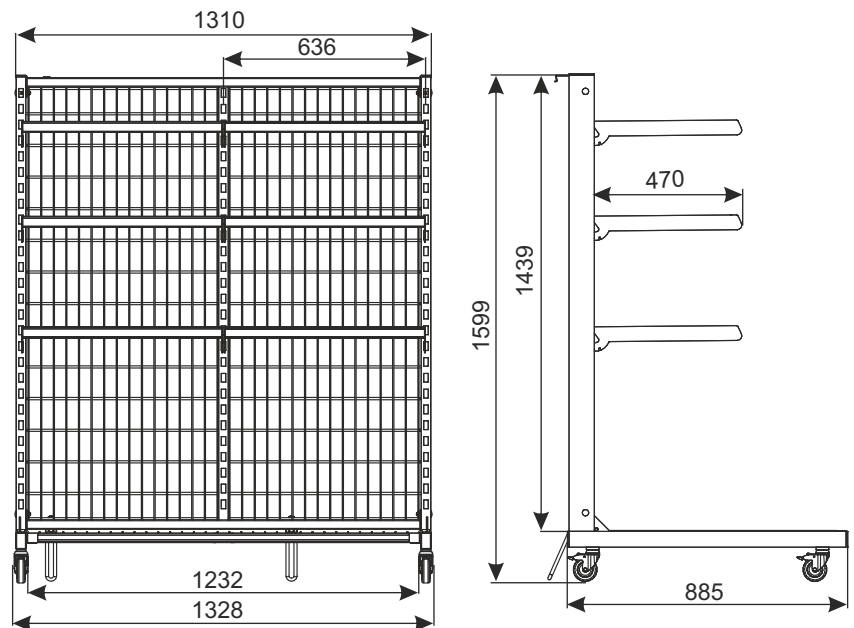

NAME DES PRODUKTS	BESCHICHTUNG	INDEX
Mobilregal 6-fach 1310x900x1600	verzinkt + Lack	922-350-009
Mobilregal 6-fach 1310x900x1600	Pulverlack RAL 7016	922-350-009_V2

E4 REGAL AUSSTATTUNG, LADENREGALEN

MOBILER STÄNDER FÜR KLEINES NON-FOOD 1310X880X1600



Beschichtung: Verzinkt + Lack.

Technische Daten: Die FüÙe aus Profil, Rückwand aus Gitter, Korb und Brett mit Flachstange verstärkt, Korb in Perforation von FüÙe der Stellage gehängt, Unterer Brett auf dem Fuß der Stellage montiert. Möglichkeit von Einstellen des Neigungswinkels des gehängten Korbs.

Tragfähigkeit:

Die gesamte Tragfähigkeit von Ständer - 200 kg.
Die Tragfähigkeit des gehängten Korbs - 50 kg.
Die Tragfähigkeit des unten Brettes - 100 kg.

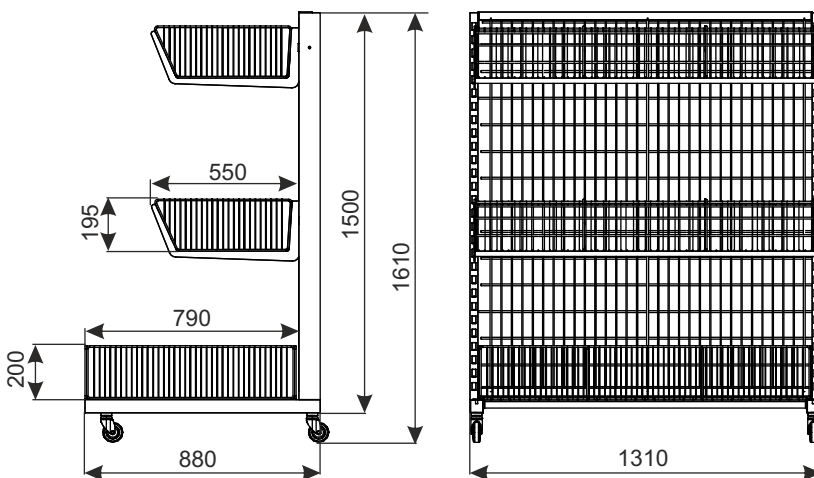

NAME DES PRODUKTS	BESCHICHTUNG	INDEX
Mobiler Ständer für kleines NON-FOOD 1310X880X1600	verzinkt + Lack	922-350-019

E4 REGAL AUSSTATTUNG, LADENREGALEN

EDELSTAHLREGAL 900X500 H1800 4-REGAL



Regal wird unter anderem verwendet in Kühlhäusern.

Standardbeschichtung:
Edelstahlkonstruktion.

Technische Daten:
- Die Konstruktion aus Profilen, 4 Metallfachboden mit Perforation.

Zulässige Belastung:
- Belastung von Fachboden - 50 kg
- Gesamtbelastung - 200 kg

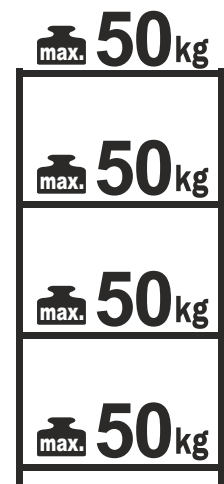
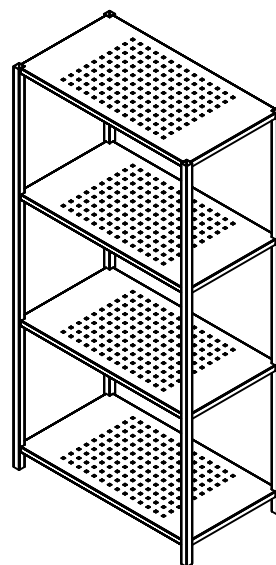
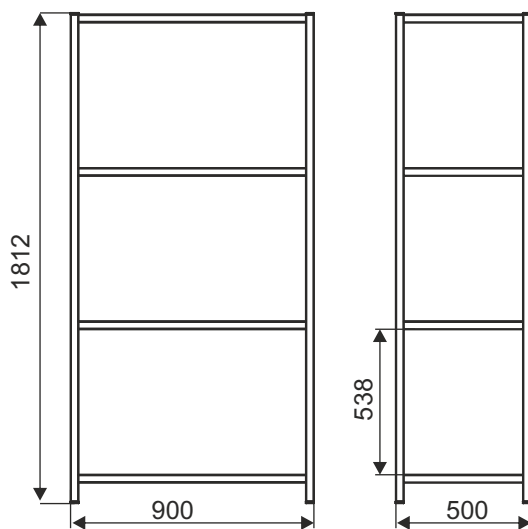

NAME DES PRODUKTS	BESCHICHTUNG	INDEX
Edelstahlregal 900x500 H-1800 4-Regal	Edelstahlkonstruktion	922-380-207

E4 REGAL AUSSTATTUNG, LADENREGALEN

VORNES FRONTGITTER H-80 (STANZSTREIFEN 24,3) FÜR REGALE

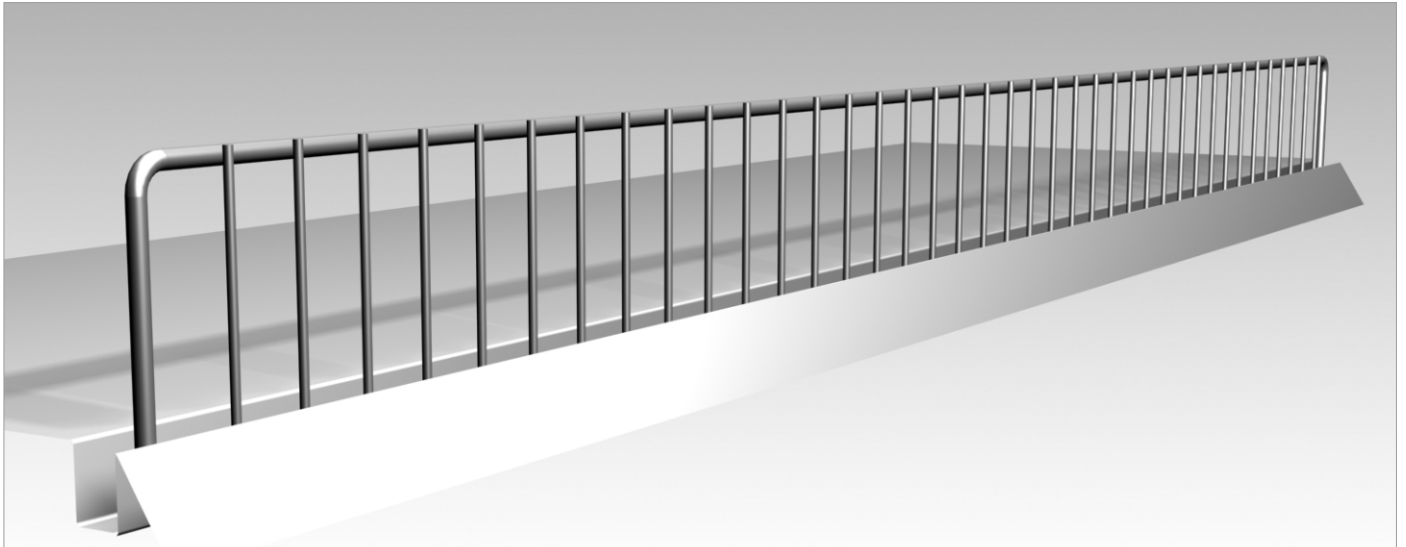

Beschichtung: Verzinkt + Lack; Chrom auf Wunsch.

Vornes Frontgitter 982x80 mm 982

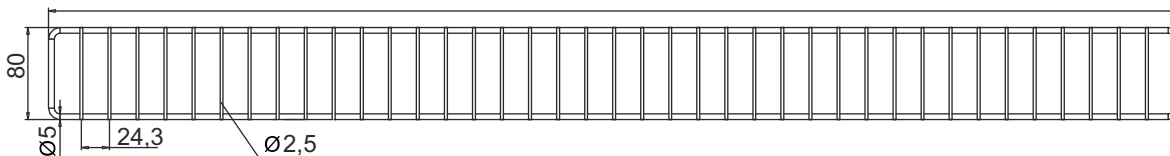

Vornes Frontgitter 982x80 mm V2 982

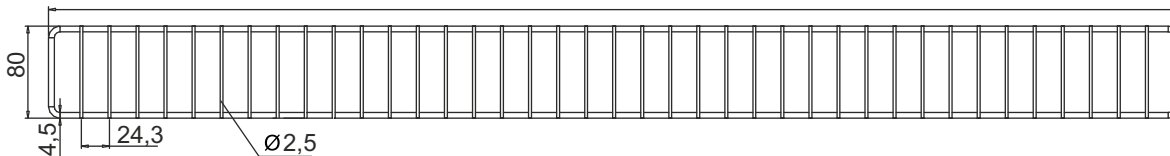

Vornes Frontgitter 1230x80 mm 1230

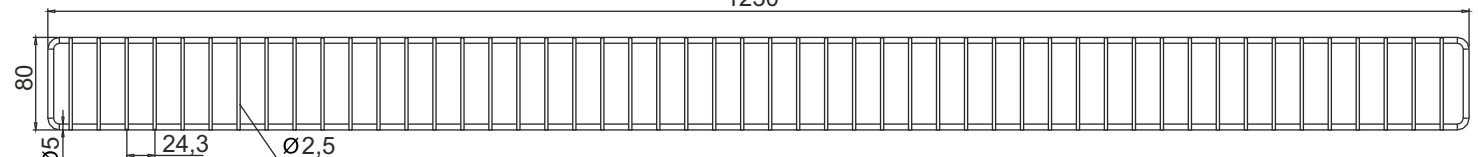

Vornes Frontgitter 1230x80 mm V2 1230

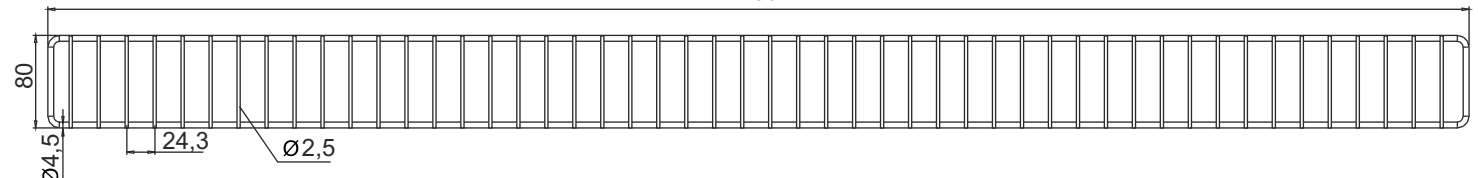

NAME DES PRODUKTS	BESCHICHTUNG	INDEX
Vornes Frontgitter 982x80 mm (Stanzstreifen 24,3 mm)	verzinkt + Lack	919-350-791
Vornes Frontgitter 982x80 mm (Stanzstreifen 24,3 mm) V2	verzinkt + Lack	919-350-791v2
Vornes Frontgitter 1230x80 mm (Stanzstreifen 24,3 mm)	verzinkt + Lack	919-350-792
Vornes Frontgitter 1230x80 mm (Stanzstreifen 24,3 mm) V2	verzinkt + Lack	919-350-792v2

E4 REGAL AUSSTATTUNG, LADENREGALEN

VORNES FRONTGITTER H-60 (STANZSTREIFEN 24,3) FÜR REGALE

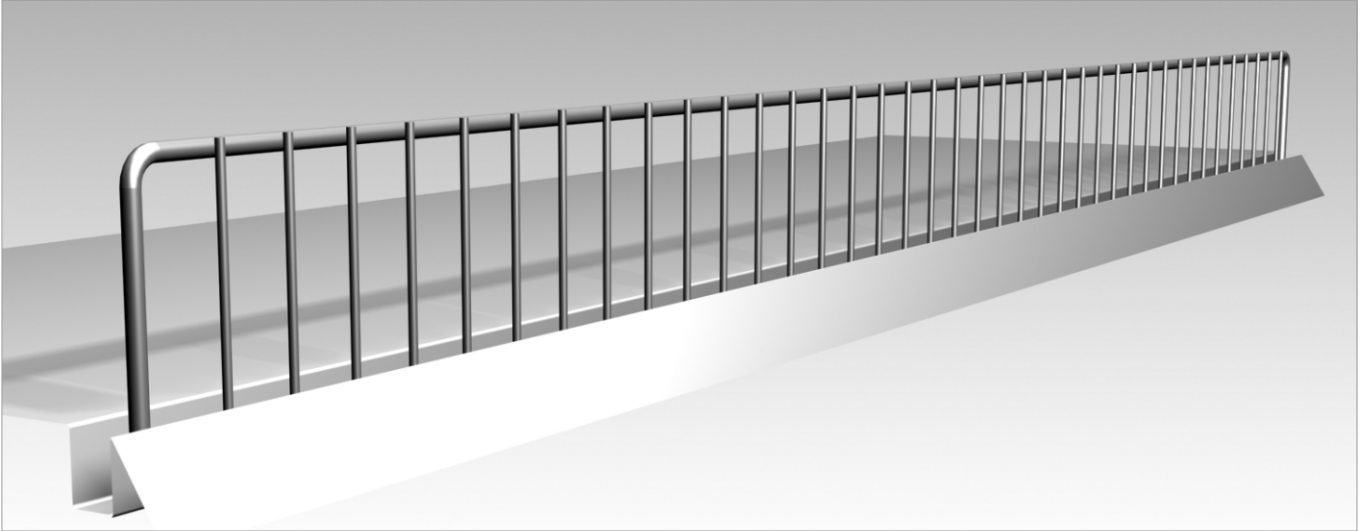

Beschichtung: Verzinkt + Lack; Chrom auf Wunsch.

Vornes Frontgitter H-60 mm:

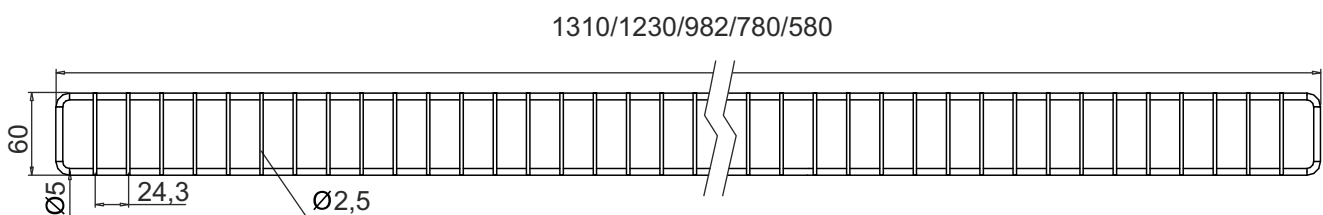

NAME DES PRODUKTS	BESCHICHTUNG	INDEX
Vornes Frontgitter 580x60 mm (Stanzstreifen 24,3 mm)	verzinkt + Lack	919-351-175
Vornes Frontgitter 780x60 mm (Stanzstreifen 24,3 mm)	verzinkt + Lack	919-351-173
Vornes Frontgitter 982x60 mm (Stanzstreifen 24,3 mm)	verzinkt + Lack	919-351-072
Vornes Frontgitter 1230x60 mm (Stanzstreifen 24,3 mm)	verzinkt + Lack	919-351-073
Vornes Frontgitter 1310x60 mm (Stanzstreifen 24,3 mm)	verzinkt + Lack	919-351-174

E4 REGAL AUSSTATTUNG, LADENREGALEN

DRAHTQUERTRENNWAND

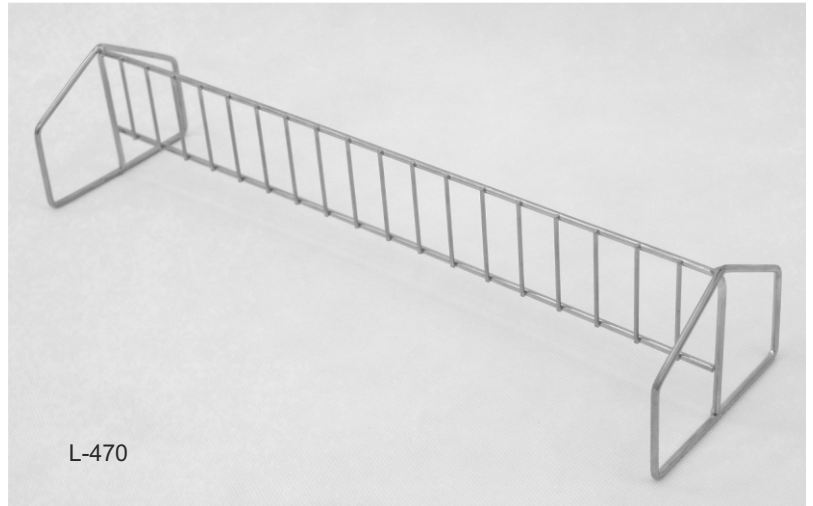
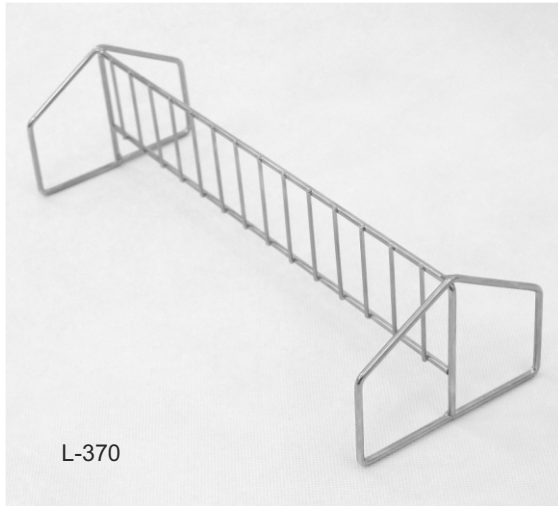

Drahtquertrennwand L-370

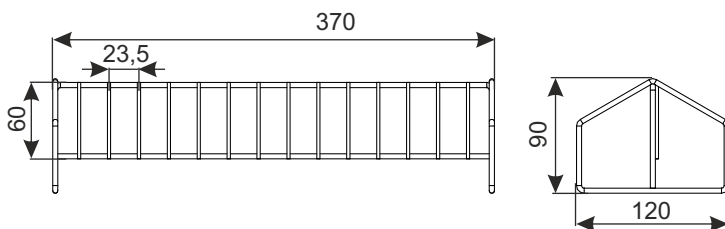

Drahtquertrennwand L-470

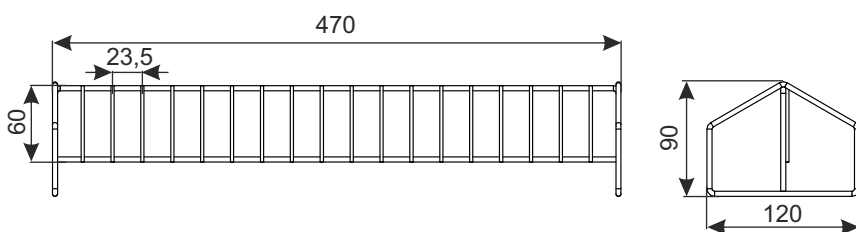

Quertrennwand aus Draht ist auf den Fächern verwendet.
Beschichtung: Verzinkt + Lack

NAME DES PRODUKTS	BESCHICHTUNG	INDEX
Drahtquertrennwand L-370	verzinkt + Lack	919-351-190
Drahtquertrennwand L-470	verzinkt + Lack	919-351-191

E4 REGAL AUSSTATTUNG, LADENREGALEN

AUFHÄNGER FÜR REGALE

Die Vielfalt der Muster und der Montagearten an den Regalen, Gittern, Relings usw. bewirkt, dass jeder die für ihn beste Lösung findet. Die Aufhängungen sind in einem breiten Sortiment galvanischer Beschichtungen (m.in. chrom, chrom satin, cynk galwaniczny) und Pulverbeschichtungen erhältlich.

Beispiele für Durchführung

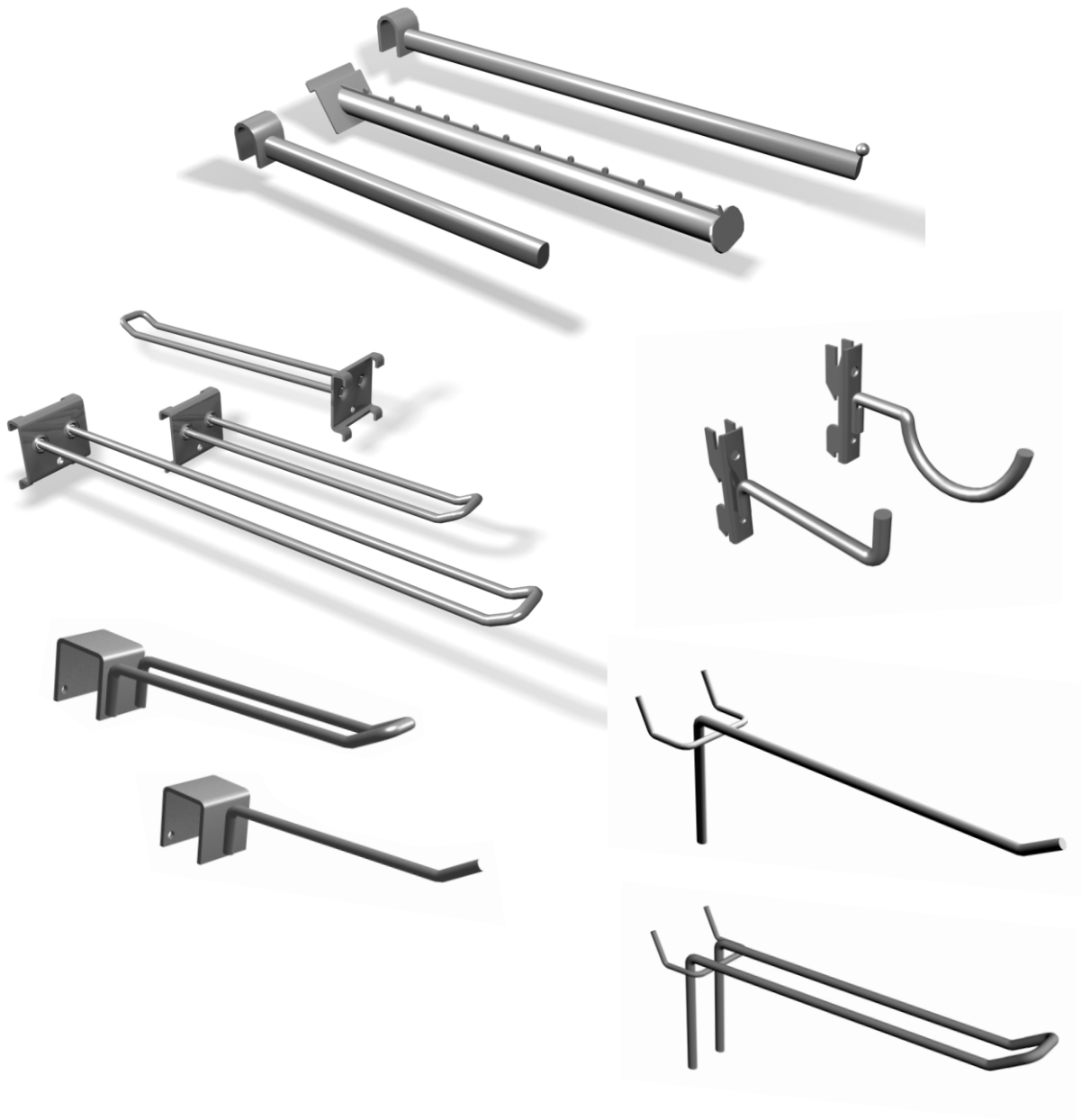

E4 REGAL AUSSTATTUNG, LADENREGALEN

AUSSTELLUNGSSTÄNDER POS & POP

„Damix“ ist ein Hersteller, der in der Branche POS & POP gut bekannt ist. Wir realisieren individuelle Lösungen im Bereich der Präsentation und des Verkaufs von Waren verschiedene Arten von Ausstellungsständern, Elemente des Innenausbau, Regallösungen (angepasst an verschiedene Systeme, Aufhängungen, Haken und anderes Zubehör. Wir projektieren die Erzeugnisse selbst oder unterstützen unsere Kunden bei der Projektierung, beginnend mit dem Konzept bis hin zur Produktionsumsetzung. Wir arbeiten sowohl mit den direkten Abnehmern, wie auch mit Projektierungsbüros und Werbeagenturen zusammen. Diese Seite zeigt nur einige Beispiele unserer Realisierungen, die als Probe unserer Produktionsmöglichkeiten angesehen werden sollten. In der Mehrheit handelt es sich dabei um geschützte Designs.

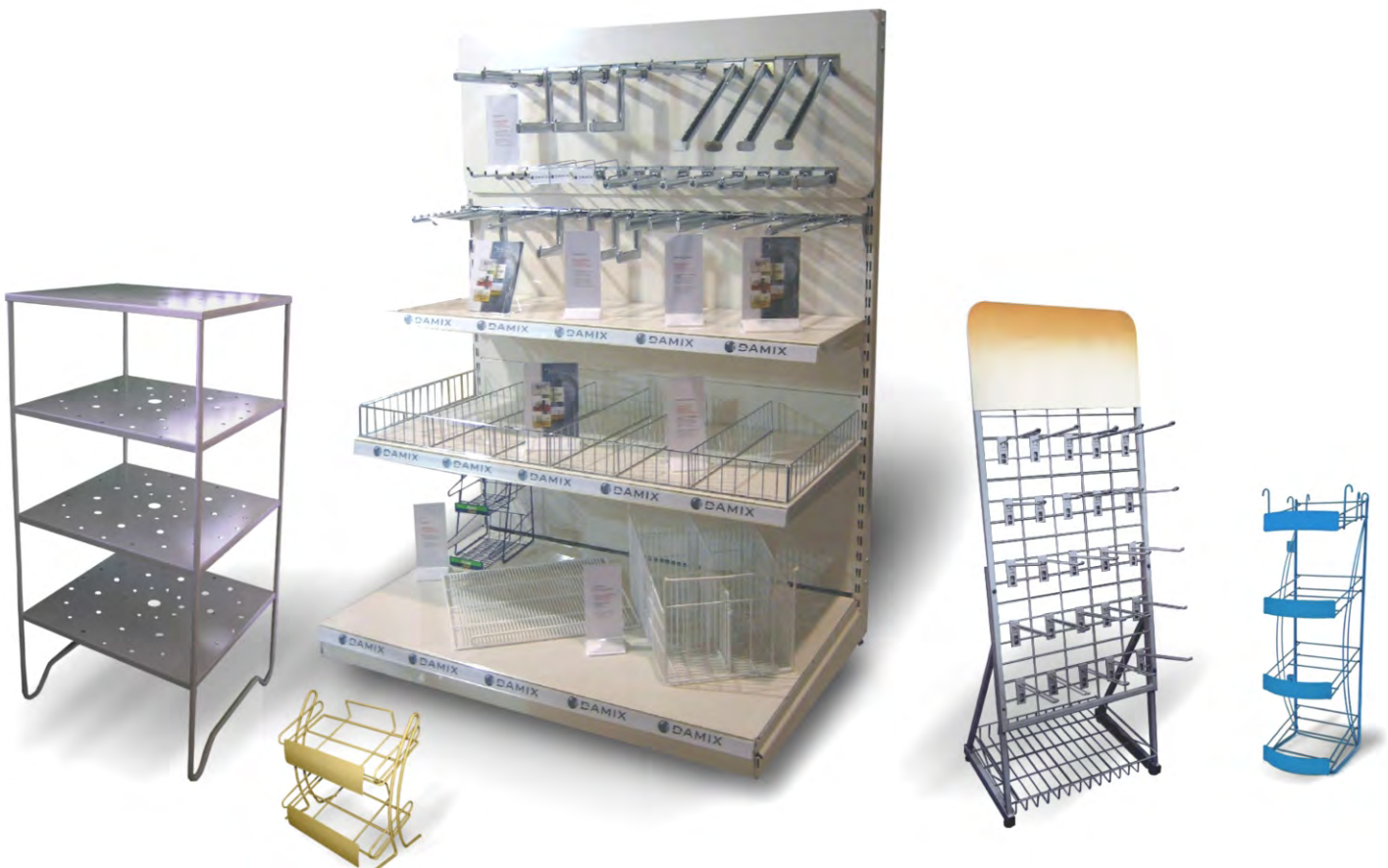

E4 REGAL AUSSTATTUNG, LADENREGALEN

AUSSTELLUNGSSTÄNDER POS & POP

Beispiele für Durchführung:



E4 REGAL AUSSTATTUNG, LADENREGALEN

DAMIX Sp z o.o. ul. Bohaterów Czerwca 1956r. nr 3; PL - 87-500 Rypin
tel. +48 54 280 34 93; fax +48 54 280 45 40; e-mail: damix@damix.pl; handel@damix.pl, www.damix.pl

All rights reserved
05 03 2018

AUSSTELLUNGSSTÄNDER POS & POP

Beispiele für Durchführung:



E4 REGAL AUSSTATTUNG, LADENREGALEN



PARKPLATZ

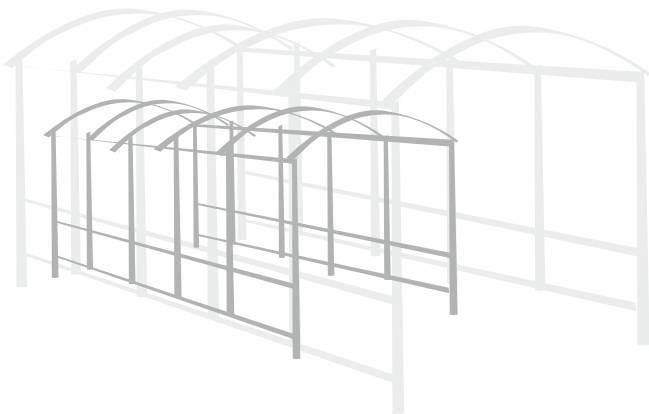

P**PARKPLATZ**

- 1 Fahrradständer
- 2 Anfangsschlüssel L-1000, L-1200
- 3 Parkbox EURO-T
- 4 2-meter-Parkbox EURO-T
- 5 Modular Box für Einkaufswagen - A
- 6 Modular Box für Einkaufswagen - B
- 7 Box für Einkaufswagen
- 8 Reihenanfangsstation für Kinderwagen

The reproduce without prior permission is forbidden. In order to improve, the manufacturer reserves the right to implement modifications in its products. Recommendations for installation and use the products are provided for informational purposes only and does not imply any liability on the part of the manufacturer.

P**PARKPLATZ**

FAHRRADSTÄNDER



Beschichtung: Feuerverzinkung.

Technische Daten: Stahlrohr.

Ein Segment ist für drei Positionen auf dem Rad bezeichnet.

Die Elemente sind verschraubt.

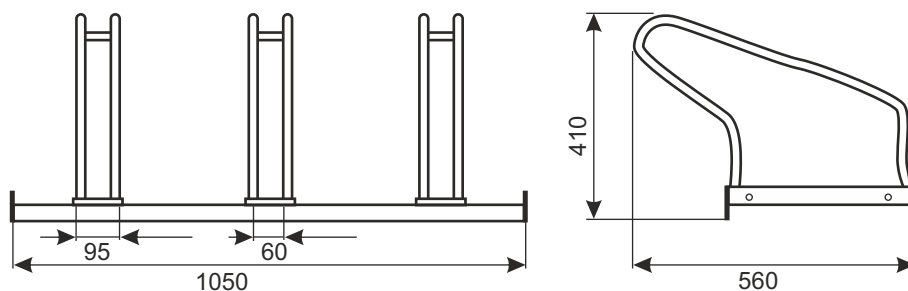

NAME DES PRODUKTS	BESCHICHTUNG	INDEX
Fahrradständer	Feuerverzinkung	919-350-833

P PARKPLATZ

DAMIX Sp z o.o. ul. Bohaterów Czerwca 1956r. nr 3; PL - 87-500 Rypin
 tel. +48 54 280 34 93; fax +48 54 280 45 40; e-mail: damix@damix.pl; handel@damix.pl; www.damix.pl

All rights reserved
 05 03 2018

**ANFANGSSCHLUSSEL
(ZUR BEFESTIGUNG DER KOLONNE DER EINKAUFSWAGEN)**



Länge: 1000 mm oder 1200 mm.
Elemente: Kette, Schlüsselhalter, Montageelement.
Beschichtung: verzinkt.

NAME DES PRODUKTS	BESCHICHTUNG	INDEX
Anfangsschlüssel L 1000	verzinkt	919-380-676
Anfangsschlüssel L 1200	verzinkt	919-380-675

P PARKPLATZ

PARKBOX EURO-T



Rückwand (Parkbox mit Rahmen zur Befestigung der Einkaufswagen) ist ein Standardelement der Ausrüstung von Parkbox.

Beschichtung: verzinkt + Pulverlack.
Konstruktion: Stahl.
Wände und Dach:
 Standard - 6 mm Kammer-Polycarbonat
 Optional - 6 mm massives Polycarbonat

Standardfarben: (Andere Farben nach Absprache.):

RAL 9006 Lichtgrau	RAL 9007 Graualuminium	RAL 3020 Verkehrsrot	RAL 6024 Verkehrsgrün	RAL 5010 Enzianblau
------------------------------	----------------------------------	--------------------------------	---------------------------------	-------------------------------

*Optionale Ausstattung:
Rückplatten von Parkbox*

Maße:

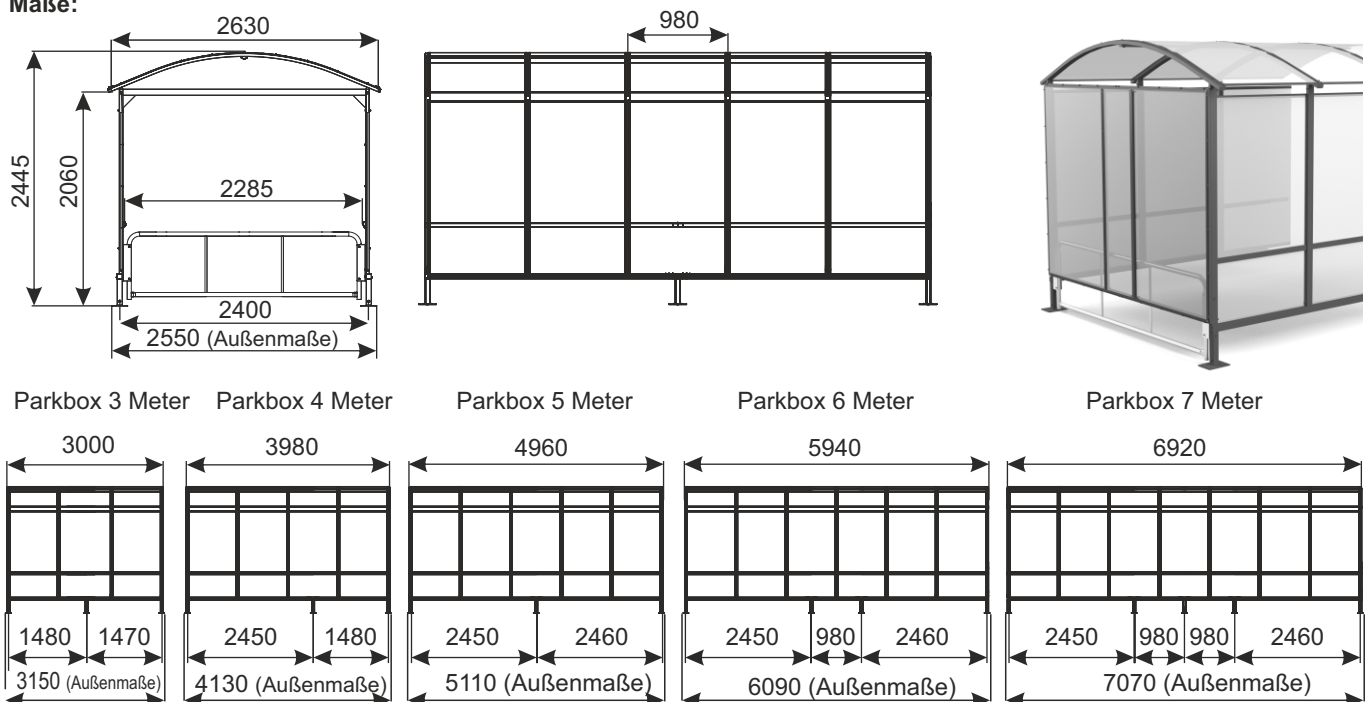

NAME DES PRODUKTS	BESCHICHTUNG	INDEX
3-meter-Parkbox EURO-T	verzinkt + Pulverlack	919-344-193
4-meter-Parkbox EURO-T	verzinkt + Pulverlack	919-344-194
5-meter-Parkbox EURO-T	verzinkt + Pulverlack	919-344-195
6-meter-Parkbox EURO-T	verzinkt + Pulverlack	919-344-196
7-meter-Parkbox EURO-T	verzinkt + Pulverlack	919-344-197
Rückplatten von Parkbox (optionale Ausrüstung)	verzinkt + Pulverlack	919-351-681

P PARKPLATZ

2-METER PARKBOX EURO-T

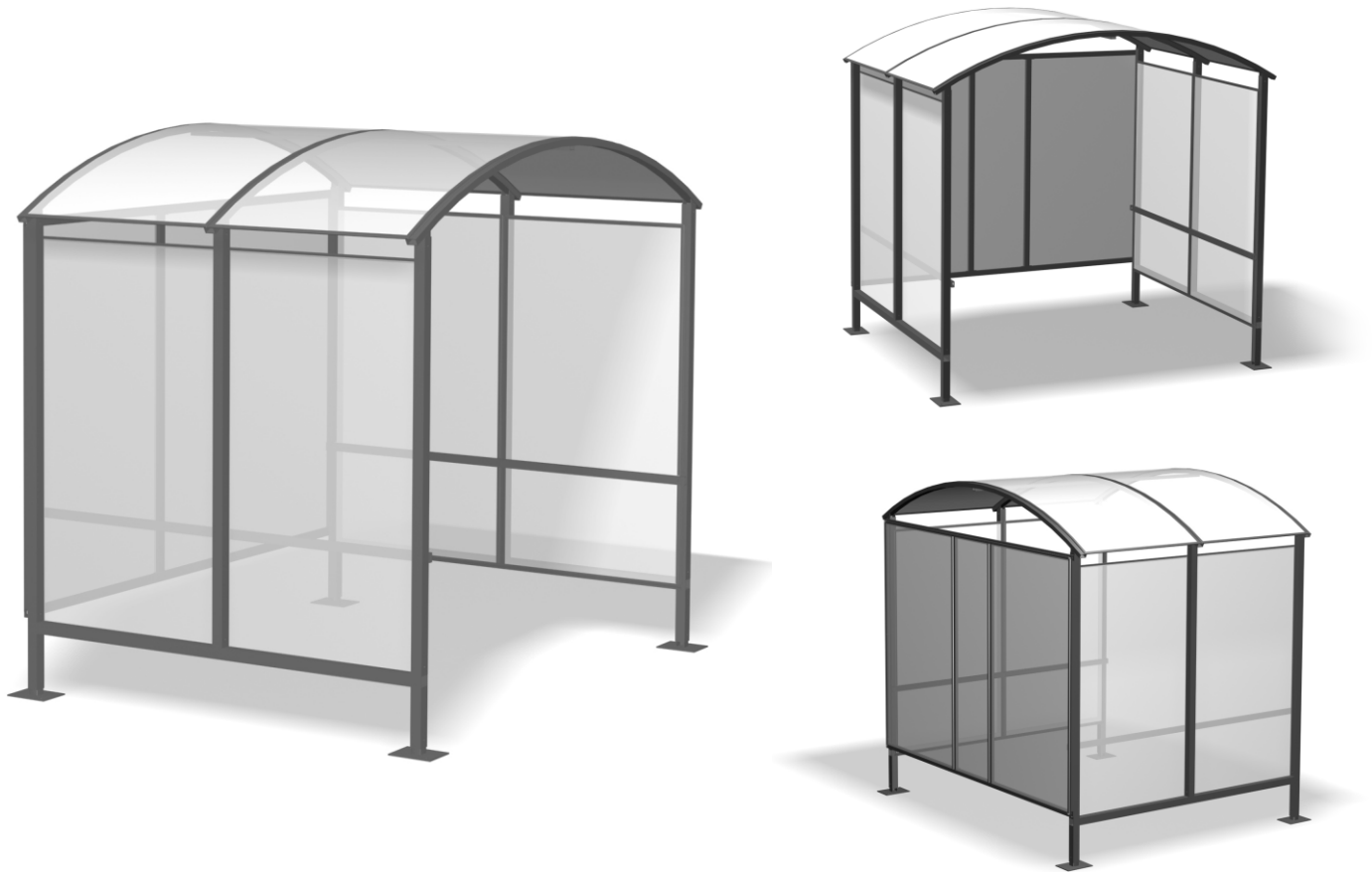

Parkbox als Abdachung für
Fahrräder, Raucherzimmer.

Beschichtung: verzinkt + Pulverlack.
Konstruktion: Stahl.
Wände und Dach: Polycarbonat 6 mm.

Standardfarben:

- RAL 9006 - Lichtgrau
- RAL 9007 - Graualuminium
- RAL 3020 - Verkehrsrot
- RAL 6024 - Verkehrsgrün
- RAL 5010 - Enzianblau

Andere Farben nach Absprache.

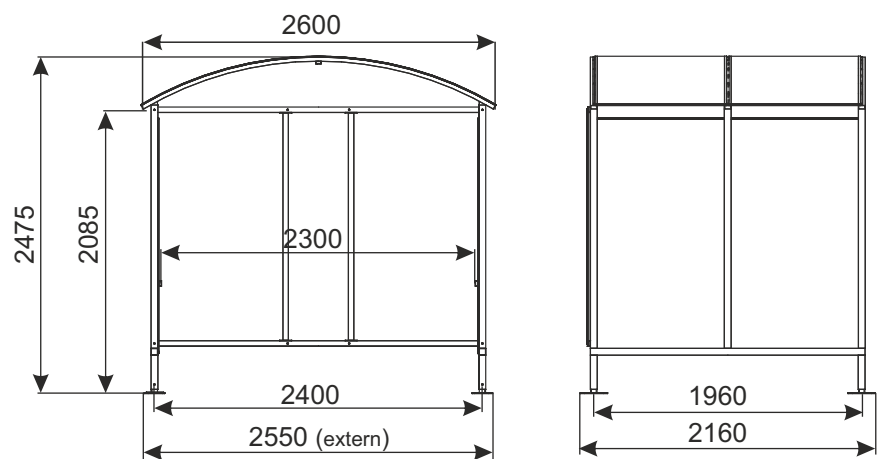

NAME DES PRODUKTS	BESCHICHTUNG	INDEX
2-meter-Parkbox EURO-T	verzinkt + Pulverlack	_____

P PARKING

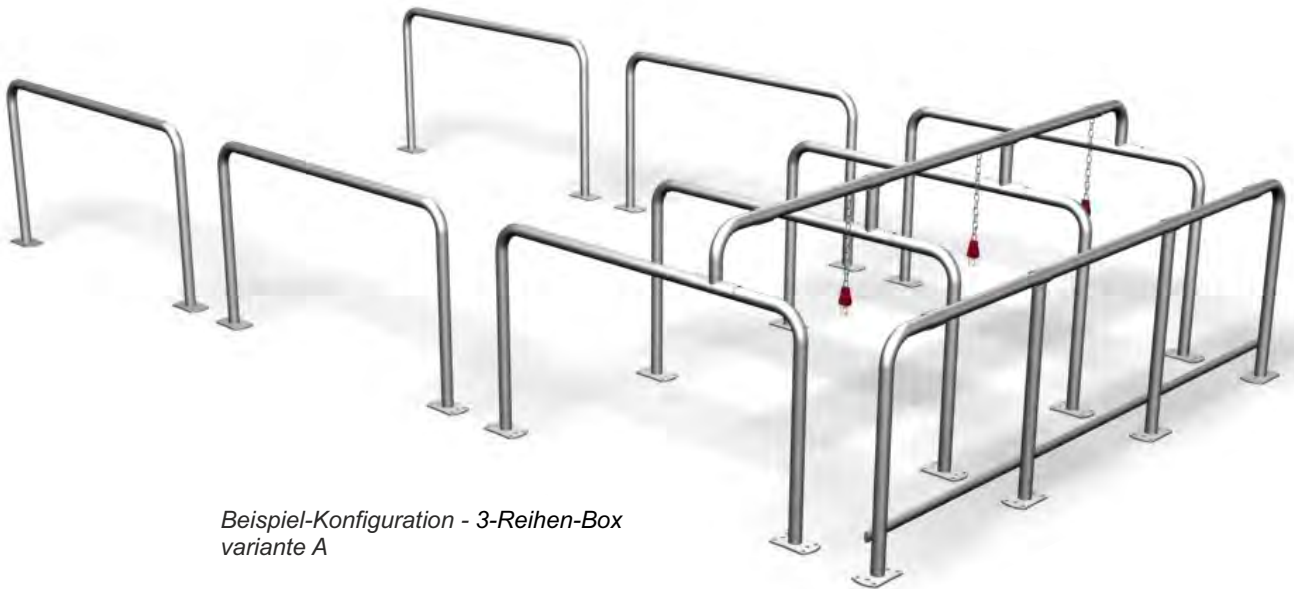

Beispiel-Konfiguration - 3-Reihen-Box variante A

In modular Box kann man die Einkaufs- und Transportwagen parken. Der modulare Aufbau der Box ermöglicht für jede Konfiguration der Breite, Länge und Anzahl der Reihen. Das erlaubt die Anpassung des Box an Breite und an geplante Anzahl von Einkaufswagen.

Variante A hat die Module, die voneinander die Reihender Einkaufswagen abtrennen.

Beschichtung: verzinkt + Pulverlack.

Modulare Box gibt es in zwei Versionen der Montage mit dem Boden:

- mit Füßen (angezogen),
- mit Anker (betoniert).

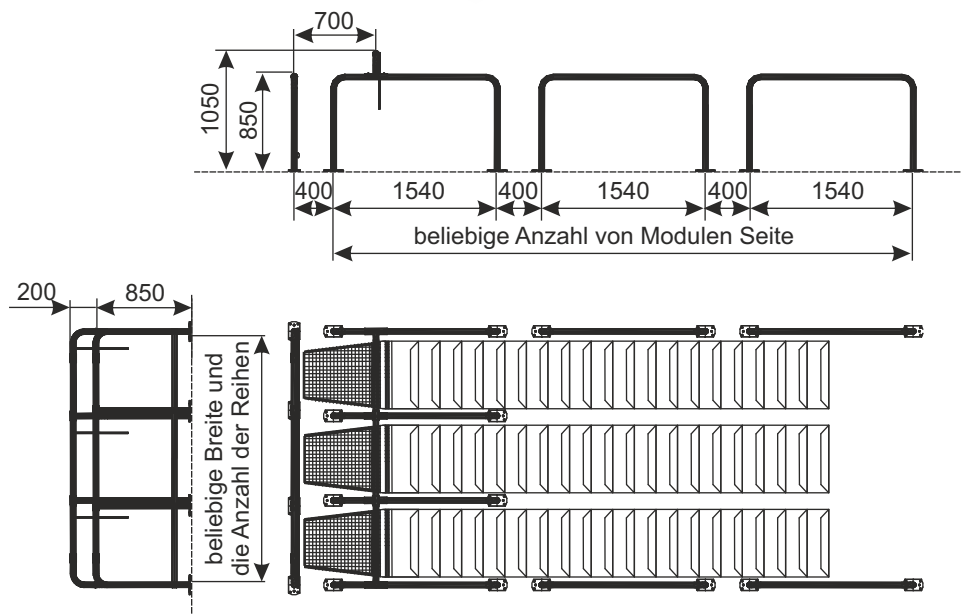

BOXELEMENTE	BESCHICHTUNG	INDEX
1. Uferrohr, Startmodul	Verzinkt + Lack	919-351-619
2. Mittelrohr, Startmodul	Verzinkt + Lack	919-351-618
3. Anfangsschlüssel L1200	-	919-380-675
4. Uferrohr, Fendermodul „Fuß“	Verzinkt + Lack	919-351-617
5. Mittelrohr, Fendermodul „Fuß“	Verzinkt + Lack	919-351-616
6. Stoßstangenmodul L - 3000 mm	Verzinkt + Lack	919-351-620
7. Seitenmodul „Fuß“	Verzinkt + Lack	919-351-615
8. Verbindungsrohr - Modulares Boxen (L - 3000 mm)	Verzinkt + Lack	919-351-621

P PARKPLATZ

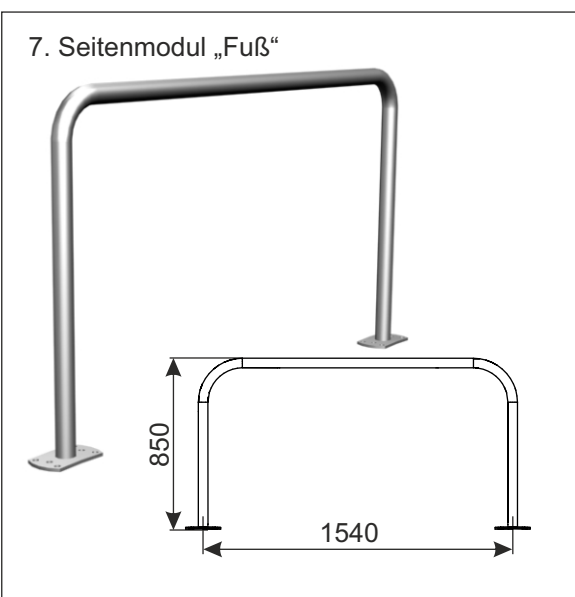
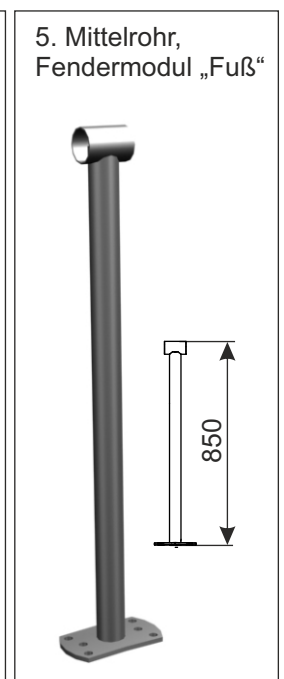
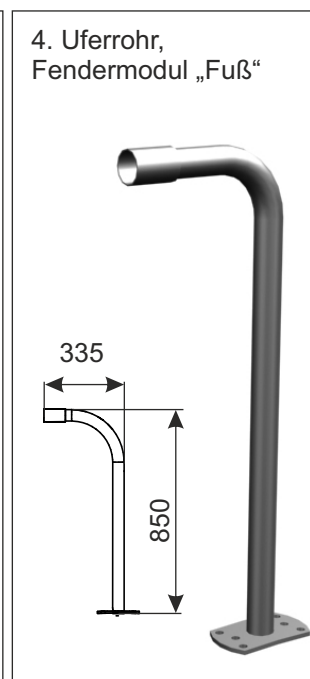
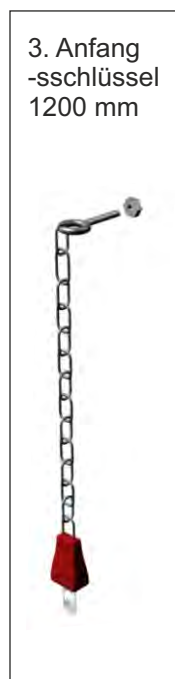
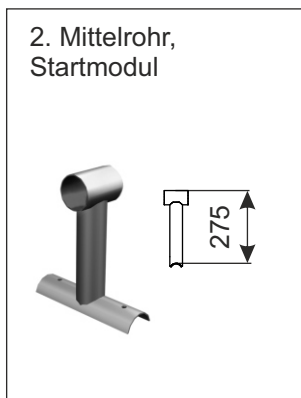
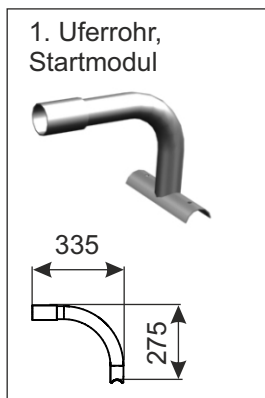
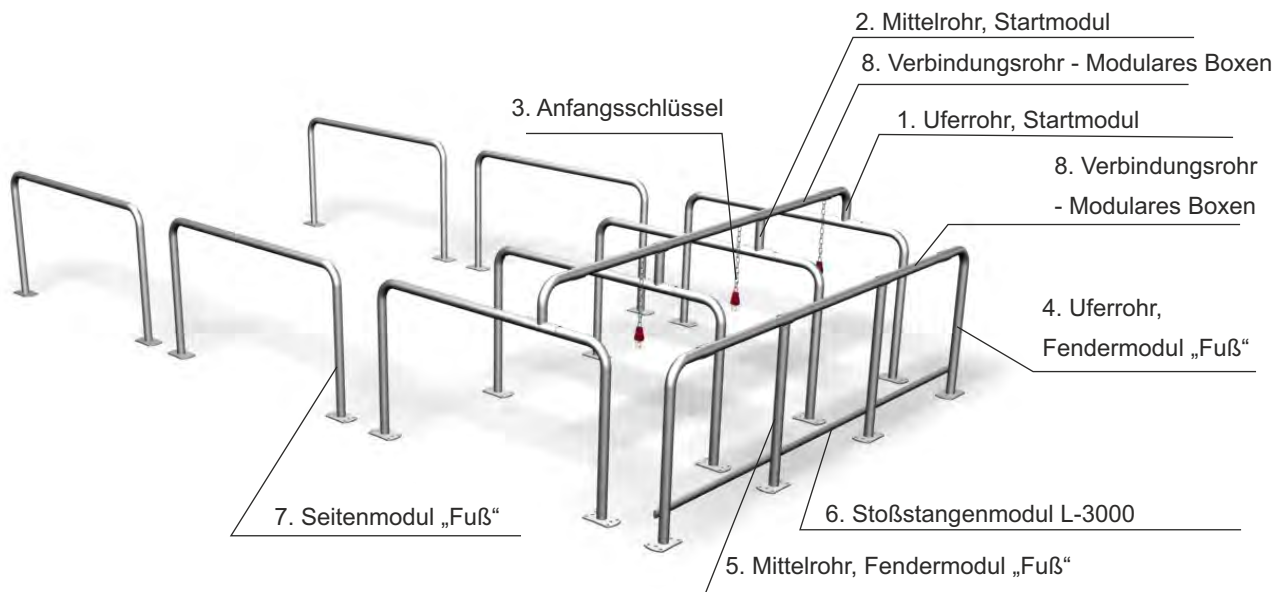



Beispiel-Konfiguration -
1-Reihen-Box
variante B

Beispiel-Konfiguration -
3-Reihen-Box
variante B

In modular Box kann man die Einkaufs- und Transportwagen parken.
In der modularen Box kann man die Einkaufswagen und Transportwagen parken. Die Modulkonstruktion der Boxen erlaubt beliebige Konfiguration der Länge der Boxen. Das ermöglicht die Anpassung der Boxen an Planmenge der Einkaufswagen. Die Möglichkeit von Bestellung der Box mit der Breite von 550 mm zu 3000 mm erlaubt die Anpassung der Box für 1,2,3 oder 4 Reihen der Einkaufswagen.

Beschichtung: verzinkt + Pulverlack.

Modulare Box gibt es in zwei Versionen der Montage mit dem Boden:
-mit Füßen (angezogen),
-mit Anker (betoniert).

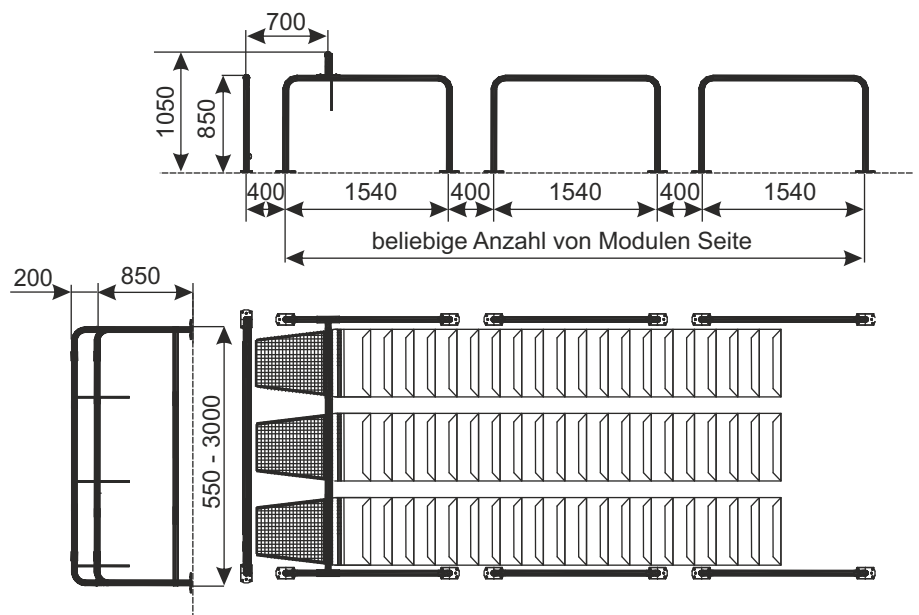

BOXELELEMENTE	BESCHICHTUNG	INDEX
1. Uferrohr, Startmodul	Verzinkt + Lack	919-351-619
2. Anfangsschlüssel L1200	-	919-380-675
3. Uferrohr, Fendermodul „Fuß“	Verzinkt + Lack	919-351-617
4. Stoßstangenmodul L - 3000 mm	Verzinkt + Lack	919-351-620
5. Seitenmodul „Fuß“	Verzinkt + Lack	919-351-615
6. Verbindungsrohr - Modulares Boxen (L - 3000 mm)	Verzinkt + Lack	919-351-621

P PARKPLATZ

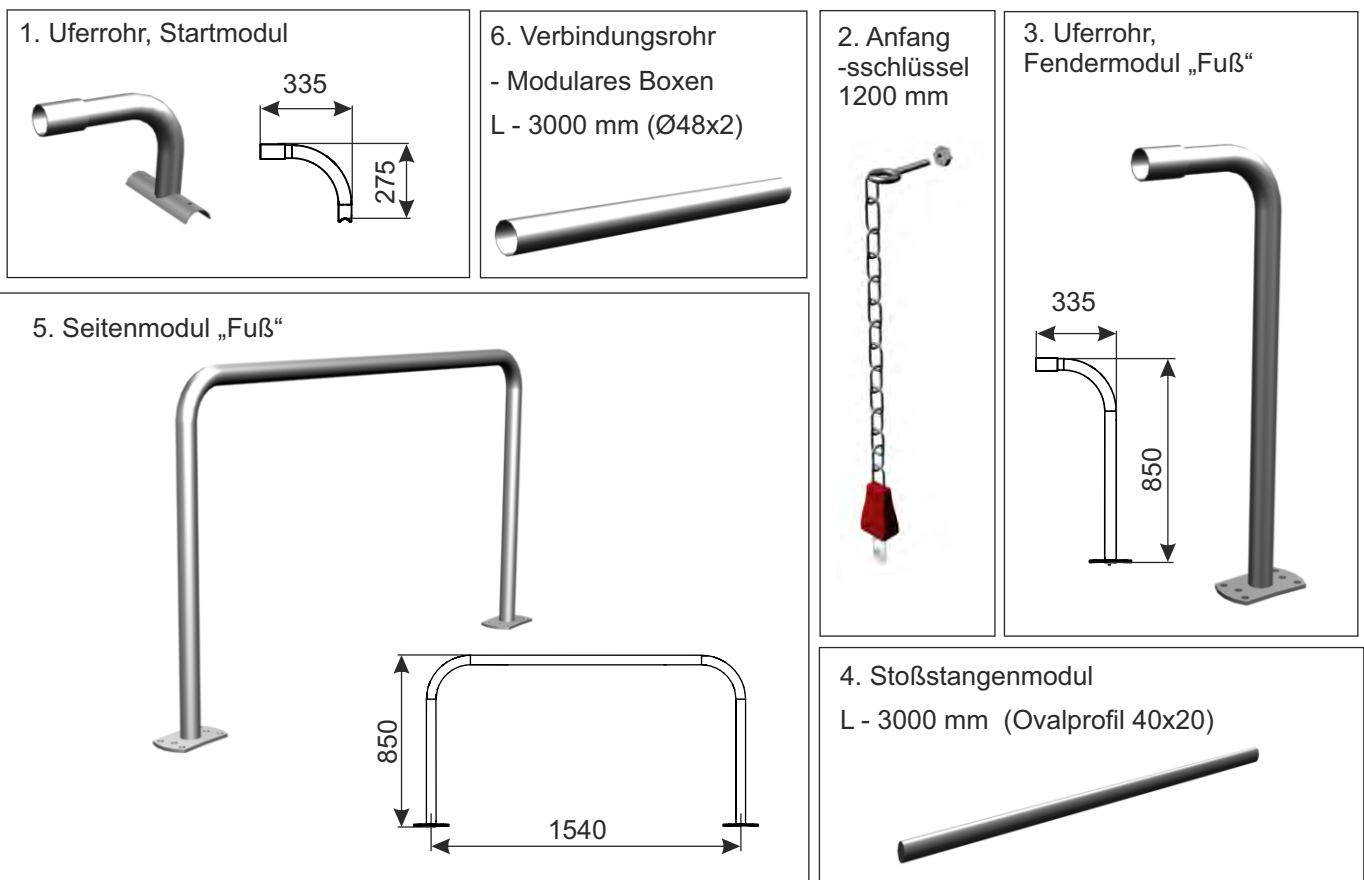
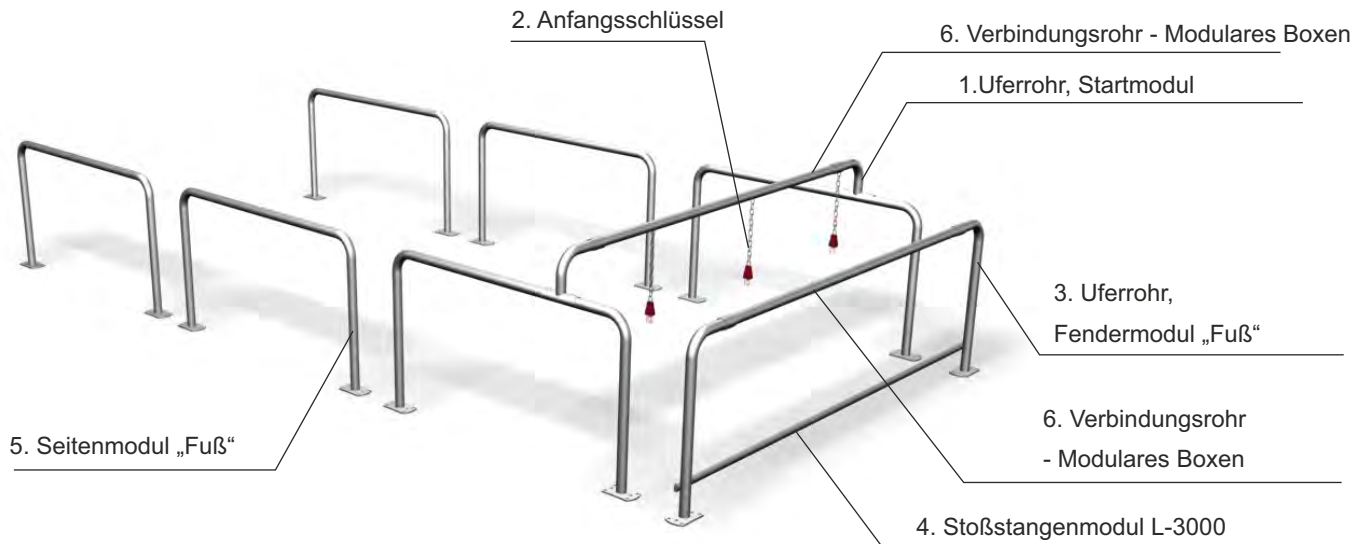

BOX FÜR EINKAUFSWAGEN



Beschichtung: Material - Edelstahl
Technische Daten: Box aus Rohr. Diese Box wird mit dem Grund angezogen, sie ist für eine Regierung der Einkaufswagen vorgesehen.

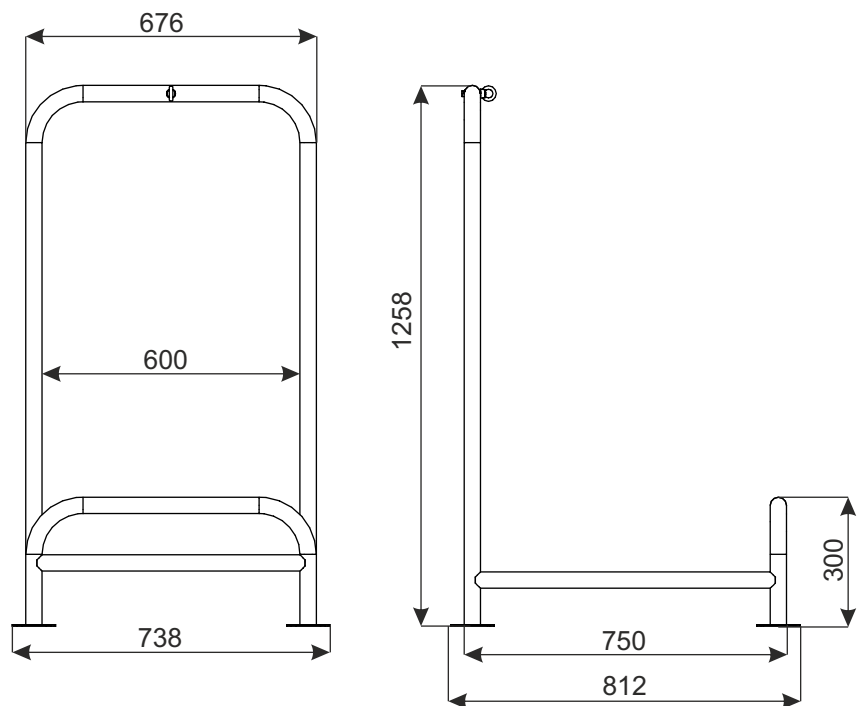

NAME DES PRODUKTS	BESCHICHTUNG	INDEX
Box für Einkaufswagen	Material - Edelstahl	919-380-691

P PARKPLATZ

REIHENANFANGSSTATION FÜR KINDERWAGEN

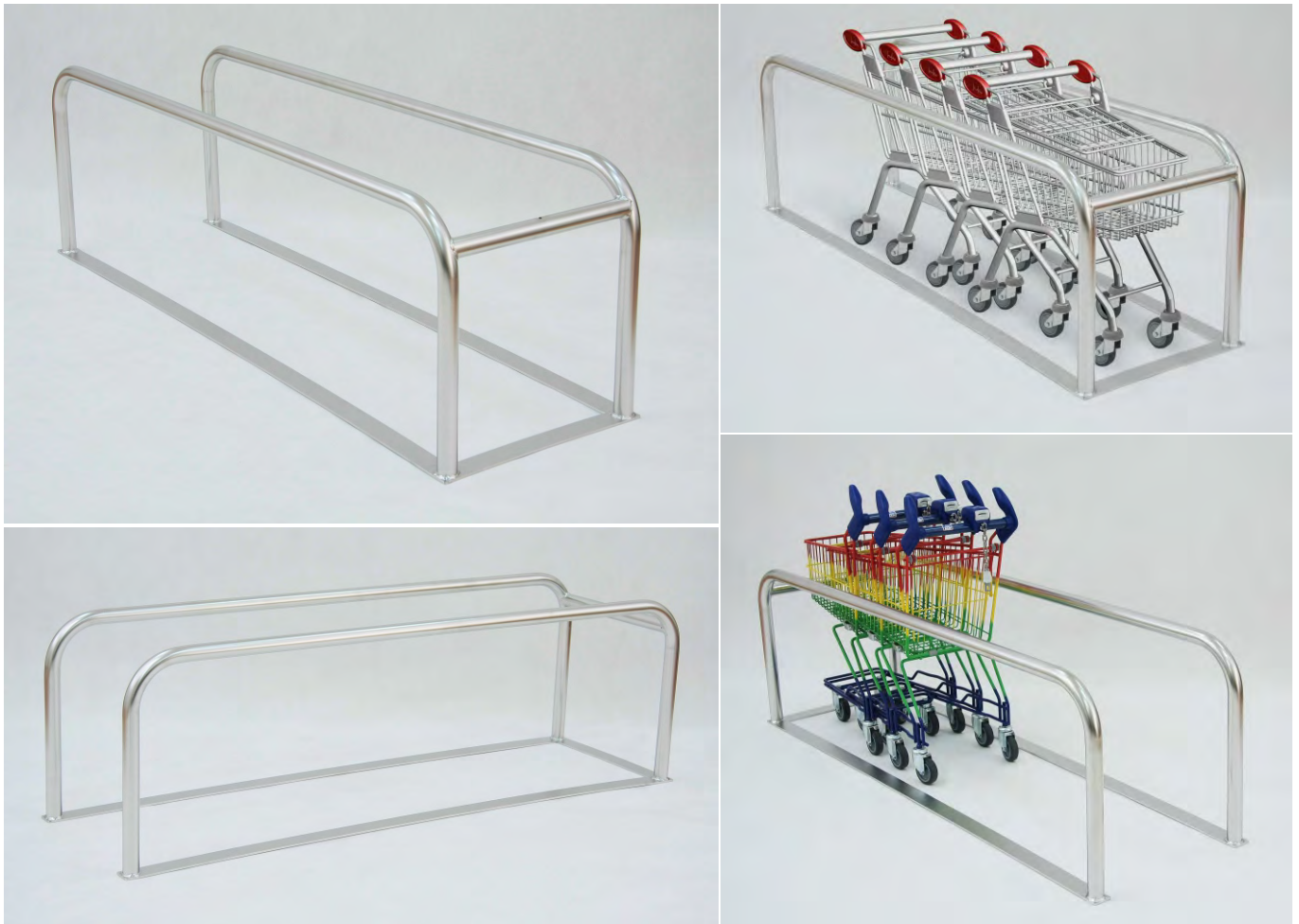

Boxen ist für das Abstellen von kleinen Kinderwagen mit einer maximalen Breite von 390 mm vorgesehen: Avant MINI20, Avant P20, MINI 22L.

Material: Edelstahl mit Elektropolitur

Technische Daten: Boxen aus Rohr, Boden aus Flachstahl, ausgelegt für eine Reihe von Wagen. Möglichkeit der Montage des Primärschlüssels an Boxen zur Befestigung der Wagensäule.

Selbstmontage mit Kleber oder Klebeband auf dem Boden.

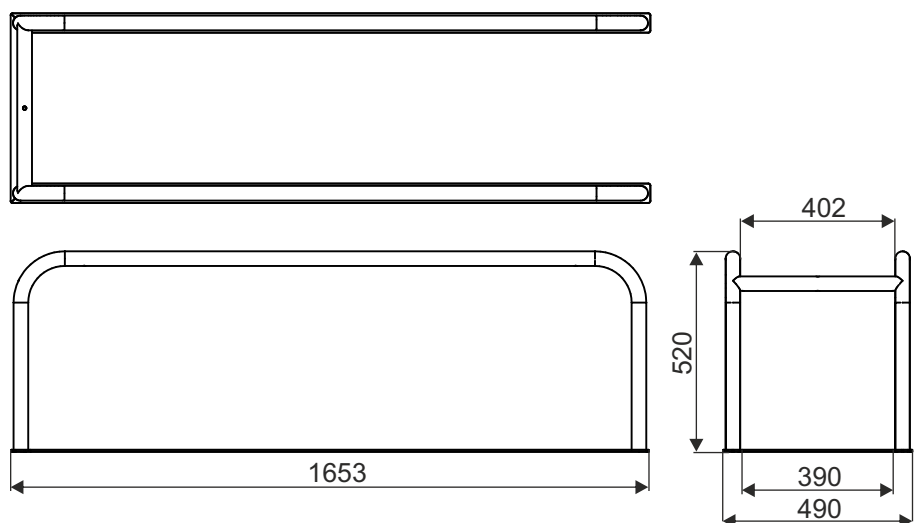

NAME DES PRODUKTS	BESCHICHTUNG	INDEX
Reihenanfangsstation für Kinderwagen	Edelstahl mit Elektropolitur	919-380-699

P PARKPLATZ



DAMIX Sp. z o.o.,
ul. Bohaterów Czerwca 1956r. nr 3,
87-500 Rypin,
tel. +48 54 280 34 93,
e-mail: damix@damix.pl,
handel@damix.pl



Der Katalog ist elektronisch in verschiedenen Sprachen unterfolgender Adresse verfügbar:

http://damix.pl/katalog/Katalog_DAMIX_PL.pdf



http://damix.pl/katalog/Katalog_DAMIX_DE.pdf



http://damix.pl/katalog/Katalog_DAMIX_EN.pdf



http://damix.pl/katalog/Katalog_DAMIX_RU.pdf

